

W krainie muzyki

W tym tygodniu zapraszamy do krainy muzyki. To właśnie muzyka kształtuje pamięć aktywną, podzielność uwagi, twórczą wyobraźnię oraz kompetencje poznawcze: od spostrzegania, poprzez klasyfikowanie do ocen estetycznych. Inne funkcje muzyki związane są z rozwojem samodzielności myślenia, zaspokajaniem potrzeby ekspresji, jak również wpływają na zdolności komunikacyjne.

W tym tygodniu dziecko poćwiczy aktywne słuchanie poprzez udostępnione słuchowiska i piosenki. Rozwiąże proste zadania związane z instrumentami muzycznymi oraz będzie miało możliwość stworzenia pracy plastycznej.

TEMAT I: INSTRUMENTY MUZYCZNE

- Obejrzyj nagranie Pani Oli o instrumentach muzycznych:

https://www.youtube.com/watch?v=7_bqbjnfReE&feature=youtu.be&fbclid=IwAR19K3Yj70kVb9Bd8yBlr9Rn9EBYKJ3DhBbytx1pgNesTOdK9zQczG8xBq0



- Spróbuj napisać na jaką głoskę rozpoczyna się nazwa instrumentu. Policz również sylaby w wyrazach.

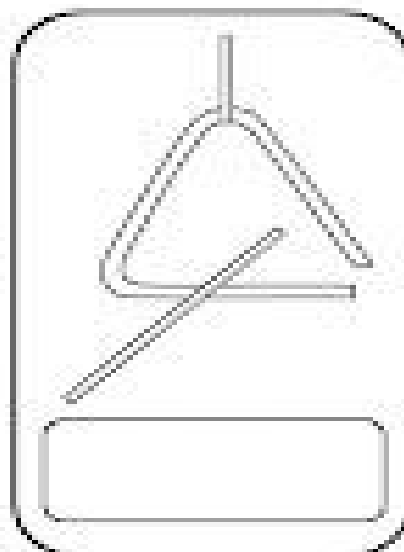
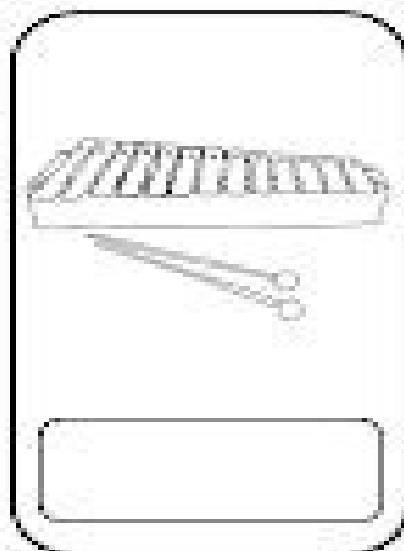
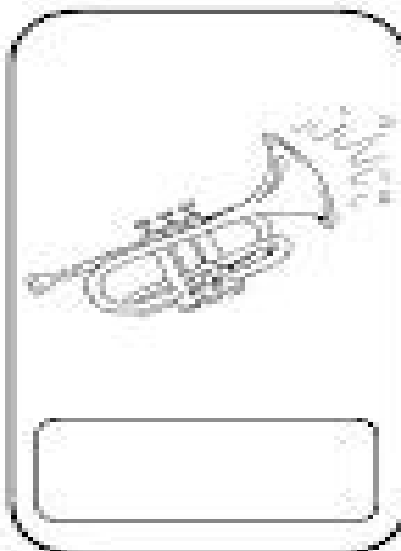
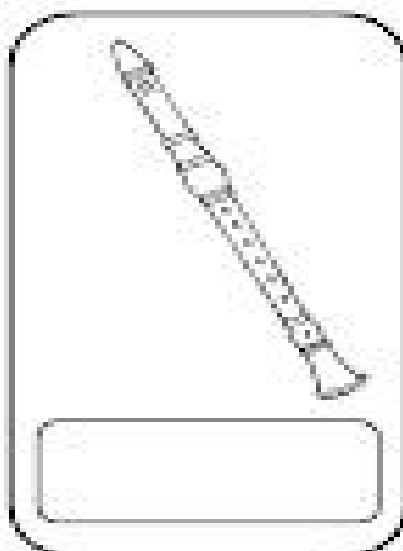
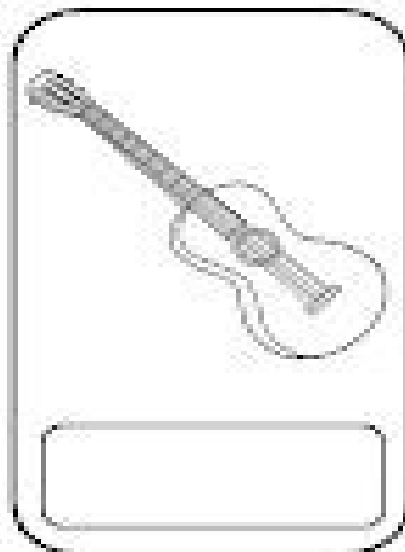
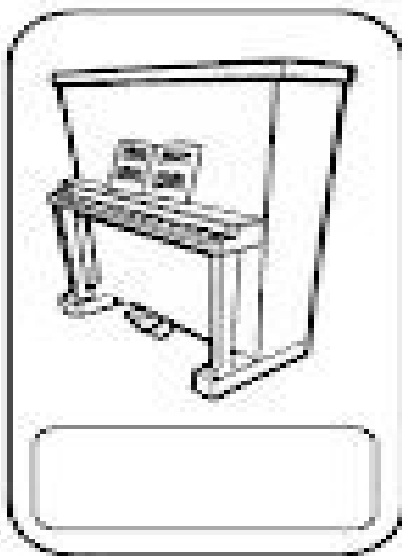
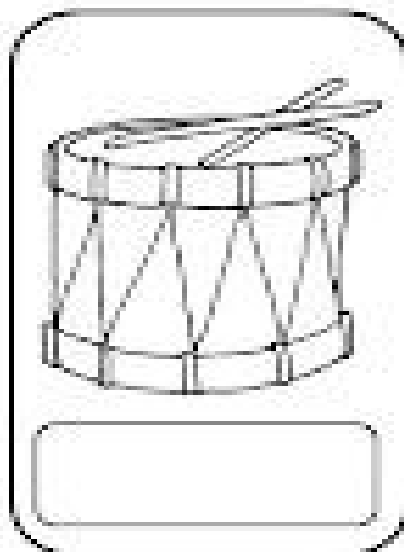

TEMAT II: MAŁA ORKIESTRA

- „Płąs muzyczny” - wykonaj wraz z rodzicami masażyk relaksacyjny wg instrukcji:

Słońko świeci ,

Kroczą słońce

(na plecach kładziemy na przemian całe dłonie)

Biegną konie po betonie.

(piąstki)

Idą panie na szpileczkach,

(palce wskazujące)

Z gryzącymi pieseczkami.

(szczypanie)

Płynie sobie kręta rzeczka,

(rysujemy linię)

Pada bardzo drobny deszczyk,

(naciskamy wszystkimi palcami)

Czujesz dreszczyk ?

(delikatne dotknięcie kręgów szyjnych)

- Wykonaj samodzielnie instrument muzyczny (do wyboru):

1. Bębenek: <https://www.youtube.com/watch?v=qN5k2mip8WE>
2. Gitara: https://www.youtube.com/watch?v=GXixu3_Snuk



TEMAT III: MUZYKA WOKÓŁ NAS

- Dzisiaj zapraszamy do zabawy słuchowej „Jaki to instrument?”.

Co to za instrument? (załącznik mp4)

- Przejdź labirynt, połącz liczby i pokoloruj obrazek:



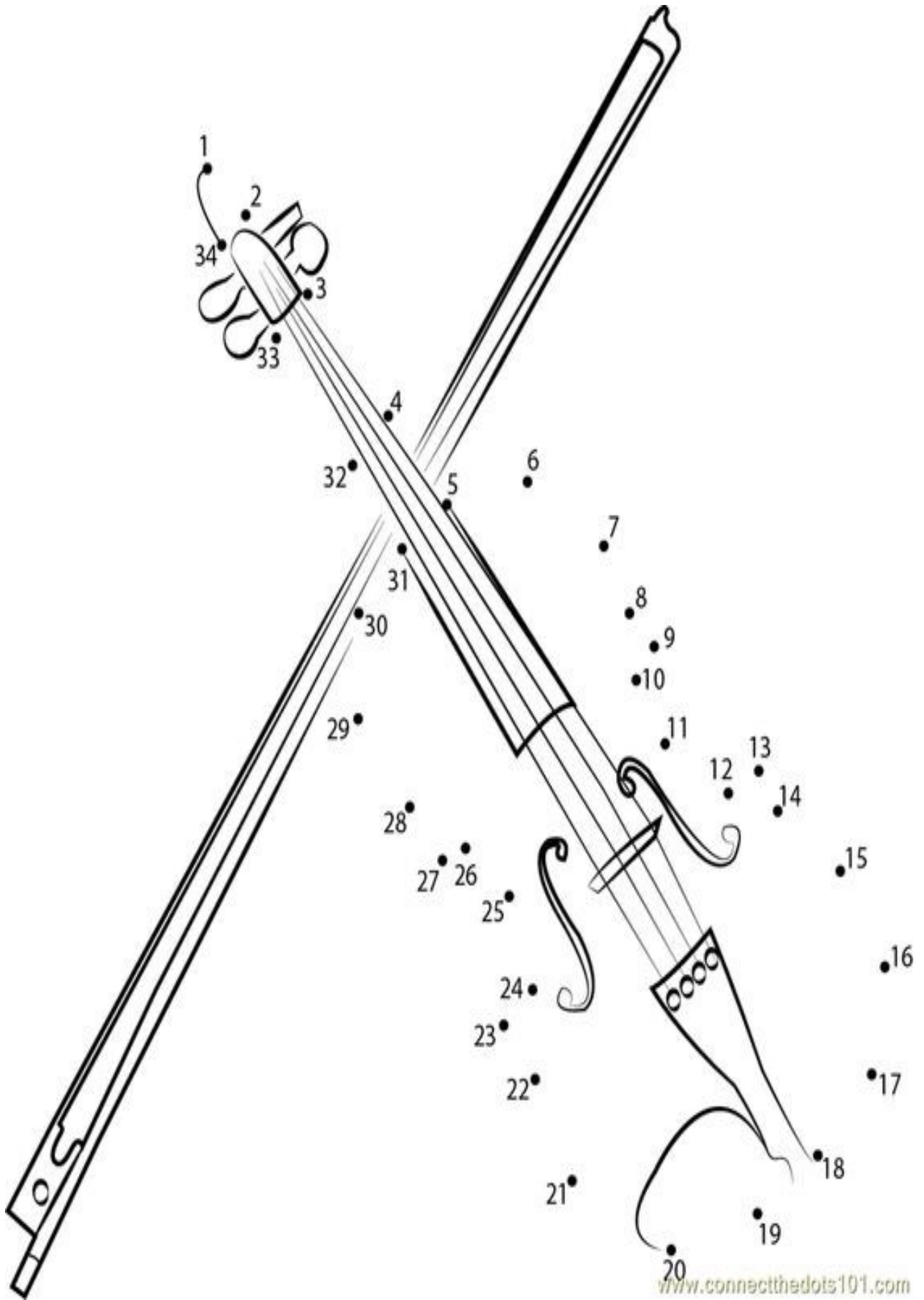

TEMAT IV: MUZYKA OKOLICZNOŚCIOWA

- Posłuchaj piosenki Pani Oli, a następnie spróbuj zaśpiewać razem z nami:
- Spróbuj dopasować nazwę instrumentu do obrazka:

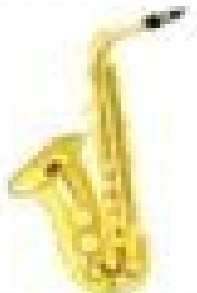

GITARA

SKRZYPCE

FORTEPIAN

PERKUSJA

BANJO

TRĄBKA

TAMBURYN

SAKSOFON

AKORDEON

TEMAT V: MUZYCZNE QUIZY

Na zakończenie tygodnia proponujemy rozwiązanie quizów i zagadek muzycznych:

https://czasdzieci.pl/quizy/quiz,665790-instrumenty_muzyczne.html?fbclid=IwAR0SUMmLmBpOKkFYO6JWZJHKAXz8GTR1-YIEaSYxfQI2rd7RFPCCoRfPj8

https://szaloneLiczby.pl/quiz-dla-dzieci-instrumenty-muzyczne/?fbclid=IwAR0WV1IWw-ccxcEHlg_vxvtZ31QPUIIi-eiSh30o_eT8U1fMfWMcAQnAD0