

VIVARO

Instrukcja obsługi



Spis treści

Wprowadzenie	2
W skrócie	6
Kluczyki, drzwi i szyby	22
Fotele, elementy bezpieczeństwa	50
Schowki	80
Wskaźniki i przyrządy	91
Oświetlenie	120
Ogrzewanie, wentylacja i klimatyzacja	129
Prowadzenie i użytkowanie	145
Pielęgnacja samochodu	186
Serwisowanie samochodu	231
Dane techniczne	236
Informacje dla klienta	250
Indeks	258

Wprowadzenie

Paliwo	Oznaczenie	<input type="text"/>		
Olej silnikowy	Klasa	<input type="text"/>		
	Lepkość	<input type="text"/>		
Ciśnienie w oponach	Rozmiar opon		Przód	Tył
	Opony letnie	<input type="text"/>	<input type="text"/>	<input type="text"/>
	Opony zimowe	<input type="text"/>	<input type="text"/>	<input type="text"/>
Masy	Dopuszczalna masa całkowita pojazdu	<input type="text"/>		
	- Masa własna, model podstawowy	<input type="text"/>		
	= Ładowność	<input type="text"/>		

Dane samochodu

Na poprzedniej stronie należy wprowadzić dane samochodu, dzięki czemu będą łatwo dostępne. Informacje te można znaleźć w rozdziałach „Serwisowanie samochodu” i „Dane techniczne”, a także na tabliczce identyfikacyjnej samochodu.

Wprowadzenie

Niniejszy samochód stanowi inteligentnie zaprojektowane połączenie zaawansowanych technologii i bezpieczeństwa, ponadto jest przyjazny środowisku naturalnemu i ekonomiczny w użyciu.

Ta Instrukcja obsługi zapewnia użytkownikowi wszystkie informacje, jakie są potrzebne, by prowadzić samochód bezpiecznie i wydajnie.

Również pasażerowie powinni być świadomi zagrożeń związanych z nieprawidłową eksploatacją.

Kierowca musi zawsze postępować zgodnie z przepisami prawa kraju, w którym obecnie się znajduje. Przepisy te mogą odbiegać od informacji zawartych w tej instrukcji obsługi.

Nieuwzględnienie opisów podanych w niniejszej instrukcji może spowodować unieważnienie gwarancji.

Słowo „warsztat” używane w niniejszej publikacji oznacza centrum Opel Partner.

Wszystkie centra Opel Partner oferują najwyższy poziom usług po konkurencyjnych cenach. Doświadczony i przeszkolony przez Opla personel pracuje zgodnie ze specjalnymi instrukcjami serwisowymi.

Dokumentacja dostarczona wraz z samochodem powinna zawsze być przechowywana w jego wnętrzu, tak aby była łatwo dostępna.

Korzystanie z instrukcji obsługi

- W niniejszej instrukcji uwzględniono wszystkie opcje oraz elementy wyposażenia dostępne dla tego modelu. **Niektóre opisy, włączając w to ilustracje ekranów oraz funkcje menu, mogą nie odnosić się do używanego pojazdu ze względu na występowanie różnych wariantów, wersji dostępnych w wybranych krajach, wyposażenia specjalnego oraz akcesoriów.**
- Rozdział „W skrócie” zawiera przegląd najważniejszych funkcji samochodu.
- Spis treści znajdujący się na początku podręcznika oraz w każdym rozdziale ułatwia zlokalizowanie szukanych informacji.
- Indeks umożliwia odnalezienie wszystkich wystąpień szukanej informacji w całej instrukcji obsługi.

- Niniejsza Instrukcja obsługi dotyczy wersji z kierownicą po lewej stronie. Wskazówki i procedury dotyczące wersji z kierownicą po prawej stronie są bardzo podobne.
- W Instrukcji obsługi wykorzystano fabryczne oznaczenia silników. Odpowiadające im oznaczenia handlowe można znaleźć w rozdziale „Dane techniczne”.
- Informacje dotyczące kierunku, np. w lewo lub w prawo bądź do przodu lub do tyłu, zawsze podawane są względem kierunku jazdy.
- Wyświetlane ekrany mogą być niedostępne w języku polskim.
- Wyświetlane komunikaty i napisy występujące na etykietach we wnętrzu pojazdu pisane są czcionką **pogrubioną**.

Oznaczenia Niebezpieczeństwo, Ostrzeżenie, Przewaga

⚠ Niebezpieczeństwo

Akapity oznaczone słowem **⚠ Niebezpieczeństwo** zawierają informacje o zagrożeniach wiążących się z ryzykiem śmierci. Zlekceważenie podanych informacji może doprowadzić do śmierci.

⚠ Ostrzeżenie

Tekst oznaczony jako **⚠ Ostrzeżenie** zawiera informacje o zagrożeniu wypadkiem lub obrażeniami ciała. Zlekceważenie podanych informacji może doprowadzić do odniesienia obrażeń.

Przewaga

Tekst oznaczony słowami **Przewaga** zawiera informacje o możliwości uszkodzenia samochodu. Zlekceważenie podanych informacji może doprowadzić do uszkodzenia samochodu.

Symbole

Odwołania do innych stron instrukcji są oznaczone symbolem ↗. Symbol ↗ należy czytać jako „patrz strona”.

Odwołania do innych stron oraz wpisy indeksu odnoszą się do nagłówek z wcięciem znajdujących się w spisie treści rozdziału.

Życzymy szerokiej drogi!

Adam Opel GmbH

W skrócie

Informacje dotyczące pierwszej jazdy

Odblokowanie zamków samochodu

Odblokowywanie za pomocą nadajnika zdalnego sterowania



W celu odblokowania zamka drzwi kierowcy nacisnąć . Nacisnąć ponownie, aby odblokować zamki wszystkich drzwi.

Otworzyć drzwi, ciągnąc za klamkę.

Naciśnięcie  spowoduje odblokowanie wyłącznie drzwi przestrzeni bagażowej.

Nadajnik zdalnego sterowania
↔ 23.

Centralny zamek ↔ 28.

Bagażnik ↔ 38.

Odblokowywanie kluczykiem mechanicznym ↔ 28.

Odblokowywanie kluczykiem elektronicznym

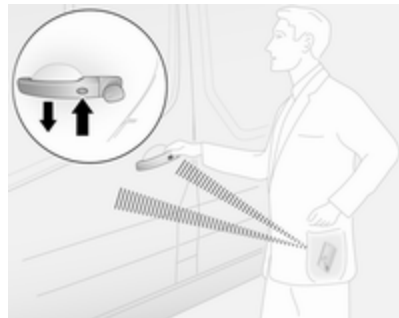

Gdy kluczyk elektroniczny znajduje się w strefie wykrywania (w odległości około jednego metra od przednich drzwi lub drzwi przestrzeni bagażowej), nacisnąć przycisk na zewnętrznej klamce dowolnych drzwi i pociągnąć klamkę, aby je otworzyć.

- lub -

Nacisnąć przycisk  na kluczyku elektronicznym, aby odblokować zamki wszystkich drzwi, w tym drzwi przestrzeni bagażowej.

Układ elektronicznego kluczyka
⇨ 25.

Regulacja foteli przednich

Regulacja wzdłużna



Pociągnąć za uchwyt, przesunąć fotele, zwolnić uchwyt.

Spróbować poruszać fotelem do tyłu i do przodu, aby się upewnić, że jest dobrze zablokowany.

Pozycja fotela ⇨ 51.

Regulacja foteli ⇨ 52.

Regulacja nachylenia oparcia

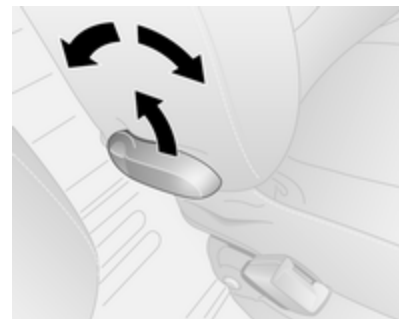

Pociągnąć dźwignię, ustawić nachylenie i zwolnić dźwignię. Mechanizm oparcia powinien się zatrzasnąć w wybranym położeniu. Podczas regulacji nie wywierać nacisku na oparcie fotela.

Pozycja fotela ⇨ 51.

Regulacja foteli ⇨ 52.

Regulacja wysokości siedziska fotela

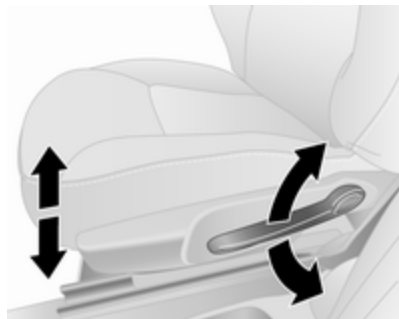

Cykliczny ruch dźwigni w górę i w dół:
w górę : podnoszenie siedziska
w dół : opuszczanie siedziska

Pozycja fotela ⇨ 51.

Regulacja foteli ⇨ 52.

Regulacja wysokości zagłówków

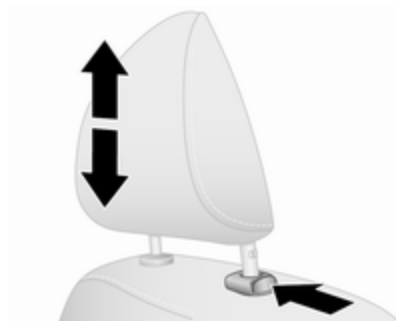

Nacisnąć przycisk zwalniający, ustawić wysokość zagłówka i zablokować.

Zagłówki ⇨ 50.

Pasy bezpieczeństwa



Wyciągnąć pas bezpieczeństwa i zapiąć klamrę w zamku. Pas nie może być poskręcany i musi ściśle przylegać do ciała. Oparcia foteli nie powinny być zbyt odchylone do tyłu (maksymalny kąt odchylenia wynosi około 25°).

W celu odpięcia pasa nacisnąć czerwony przycisk na zamku pasa.

Pozycja fotela ⇨ 51.

Pasy bezpieczeństwa ⇨ 60.

Poduszki powietrzne ⇨ 65.

Regulacja lusterek

Lusterko wewnętrzne



Aby wyregulować położenie lusterka, należy przesunąć jego oprawę w żądanym kierunku.

Lusterko wewnętrzne, lusterko panoramiczne ⇨ 45.

Automatycznie przyciemniane lusterko wewnętrzne ⇨ 46.

Lusterka zewnętrzne

Ręczna regulacja

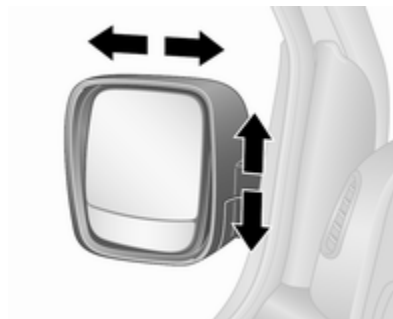

Zmienić odpowiednio położenie lusterka.

Dolne lusterka nie podlegają regulacji.

Lusterka zewnętrzne ⇨ 44.

Elektryczna regulacja



Wybrać żądane lusterko zewnętrzne i przeprowadzić jego regulację.

Wypukłe lusterka zewnętrzne ⇨ 44.

Regulacja elektryczna ⇨ 44.

Składane lusterka zewnętrzne ⇨ 44.

Ogrzewanie lusterek zewnętrznych ⇨ 45.

Regulacja położenia kierownicy

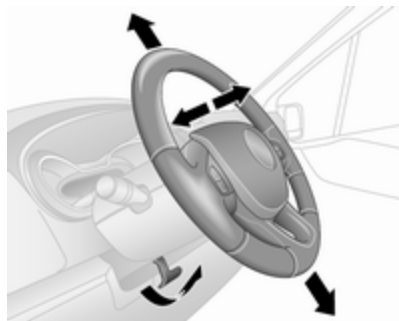

Odblokować dźwignię, wyregulować położenie kierownicy, a następnie zablokować dźwignię i upewnić się, że kierownica jest prawidłowo unieruchomiona.

Nie dokonywać regulacji kierownicy, jeśli samochód nie został unieruchomiony i nie wyłączono blokady kierownicy.

Poduszki powietrzne ⇨ 65.

Położenia kluczyka w wyłączniku zapłonu ⇨ 147.

Widok ogólny deski rozdzielczej

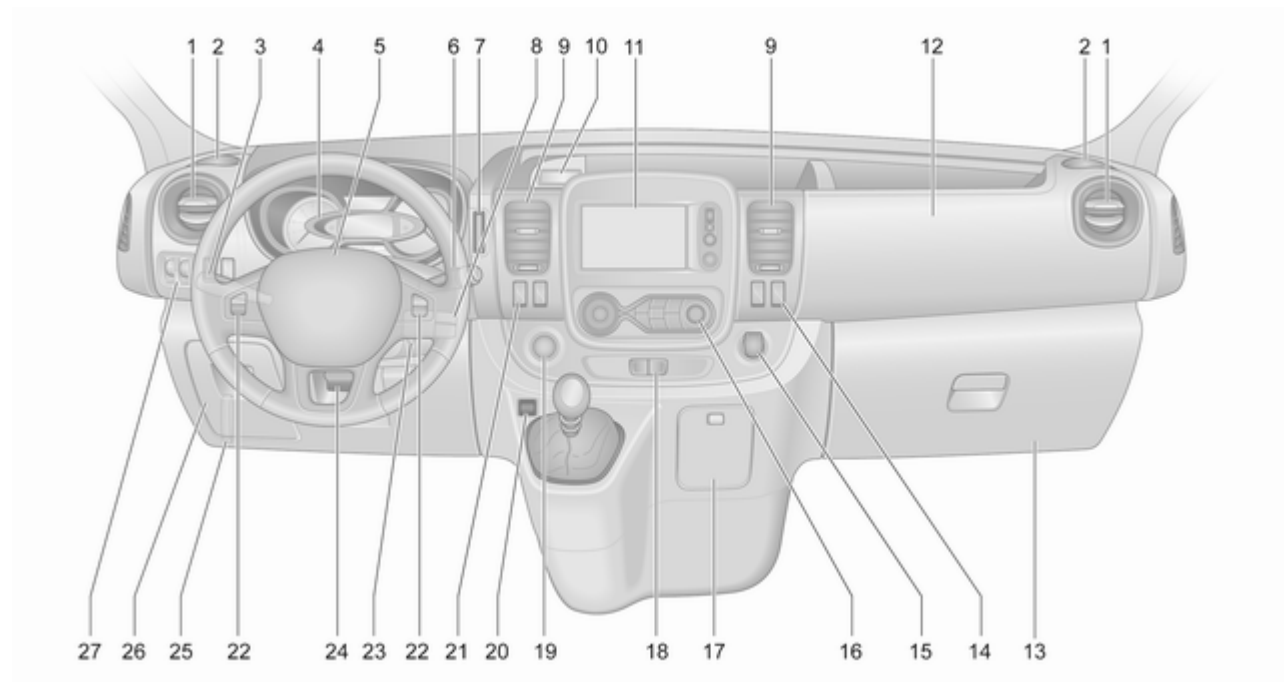

- | | | |
|---|--|--|
| <p>1 Boczne kratki nawiewu powietrza 142</p> <p>2 Popielniczka 98</p> <p>Uchwyt na napoje 82</p> <p>3 Przelącznik świateł 120</p> <p>Tylne światła przeciwmgielne 124</p> <p>Przednie światła przeciwmgielne 124</p> <p>Oświetlenie asekuracyjne ... 127</p> <p>Sygnalizacja skrętu i zmiany pasa ruchu 123</p> <p>Światła pozycyjne 120</p> <p>Sygnal świetlny, światła mijania i drogowe 121</p> <p>4 Wskaźniki i przyrządy 98</p> <p>Wyświetlacz informacyjny kierowcy 113</p> <p>Komputer pokładowy 116</p> <p>5 Sygnal dźwiękowy 92</p> <p>Poduszka powietrzna po stronie kierowcy 68</p> | <p>6 Wycieraczka i spryskiwacze przedniej szyby 93</p> <p>Wycieraczka i spryskiwacz tylnej szyby 94</p> <p>Komputer pokładowy 116</p> <p>7 Czytnik kart układu elektronicznego kluczyka 25</p> <p>8 Elementy sterujące na kolumnie kierownicy 92</p> <p>9 Środkowe kratki nawiewu powietrza 142</p> <p>10 Gniazdko zasilania 96</p> <p>Zapalniczka 97</p> <p>Tacka na monety, gniazdko USB 80</p> <p>11 Wyświetlacz informacyjny ... 113</p> <p>12 Poduszka powietrzna pasażera 68</p> <p>13 Schowek w desce rozdzielczej 81</p> | <p>14 Ogrzewanie lusterek zewnętrznych 45</p> <p>Ogrzewanie tylnej szyby 49</p> <p>Kontrola obrotów biegu jałowego 151</p> <p>15 Gniazdko zasilania 96</p> <p>Zapalniczka 97</p> <p>16 Układ sterowania ogrzewania, wentylacji i klimatyzacji 129</p> <p>Układ ogrzewania, wentylacji i klimatyzacji sterowany elektronicznie 132</p> <p>17 Popielniczka 98</p> <p>Uchwyt na napoje 82</p> <p>18 Światła awaryjne 123</p> <p>Centralny zamek 28</p> <p>19 Przycisk zasilania układu elektronicznego kluczyka 148</p> <p>20 Przycisk ECO trybu oszczędzania paliwa 145</p> |
|---|--|--|



21	System stop-start	152
	Układ automatycznej kontroli prędkości i ogranicznik prędkości	171
22	Przyciski sterujące na kierownicy	92
	Automatyczna kontrola prędkości	171
23	Wyłącznik zapłonu z blokadą kierownicy	147
24	Regulacja położenia kierownicy	92
25	Dźwignia otwierania pokrywy silnika	189
26	Skrzynka bezpieczników	206
27	Ultradźwiękowy układ ułatwiający parkowanie	175
	Układ stabilizacji toru jazdy (ESP [®] Plus)	169
	Układ kontroli trakcji (TC)	168
	Poziomowanie reflektorów .	122
	Sterowanie podświetleniem wskaźników	124

Nagrzewnica dodatkowa	135
Ogranicznik prędkości	175

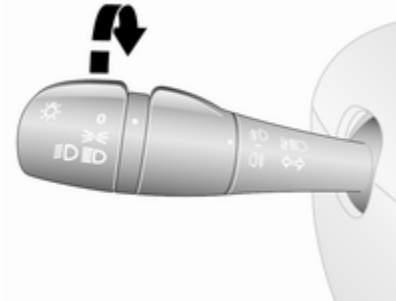
Światła zewnętrzne



Obrócić zewnętrzny przełącznik światel:

- O** : wyłączone
-  : światła pozycyjne
-  : reflektory

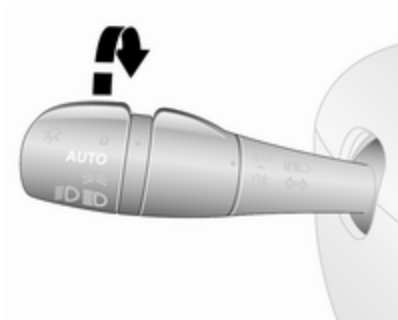

Wersje z automatycznym sterowaniem światłami:

AUTO : automatyczne sterowanie światłami: światła zewnętrzne są włączane i wyłączane automatycznie w zależności od natężenia światła otoczenia.

Oświetlenie ⇨ 120.

Automatyczne sterowanie światłami ⇨ 121.

Ostrzegawczy sygnał świetlny reflektorów ⇨ 114.

System adaptacyjnego oświetlenia drogi ⇨ 123.

Przednie i tylne światła przeciwmgielne

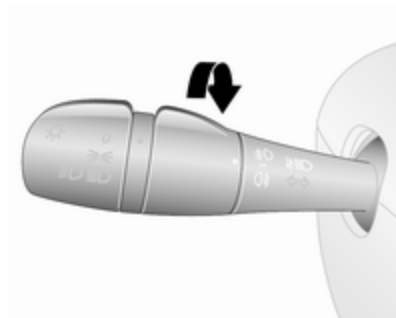

Obrócić wewnętrzny przełącznik świateł

⌘D : przednie światła przeciwmgielne

⌘R : tylne światło przeciwmgielne

Przednie światła przeciwmgielne ⇨ 124.

Tylne światło przeciwmgielne ⇨ 124.

Sygnał świetlny, światła drogowe i mijania

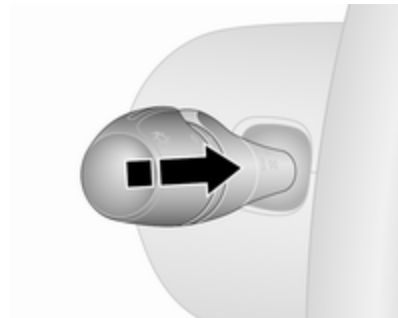

sygnał świetlny : pociągnąć dźwignię

światła drogowe : popchnąć dźwignię

światła mijania : popchnąć lub pociągnąć dźwignię

Automatyczne sterowanie światłami ⇨ 121.

Światła drogowe ⇨ 121.

Sygnał świetlny ⇨ 121.

Sygnalizacja skrętu i zmiany pasa ruchu

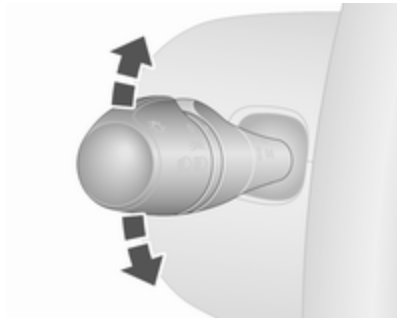

dźwignia w górną pozycję : prawe kierunkowskazy
dźwignia w dolną pozycję : lewe kierunkowskazy

Sygnalizacja skrętu i zmiany pasa ruchu ↪ 123.

Światła awaryjne



Włączane przez naciśnięcie .
Światła awaryjne ↪ 123.

Sygnał dźwiękowy



Nacisnąć przycisk .

Wycieraczki i spryskiwacze

Wycieraczki przedniej szyby

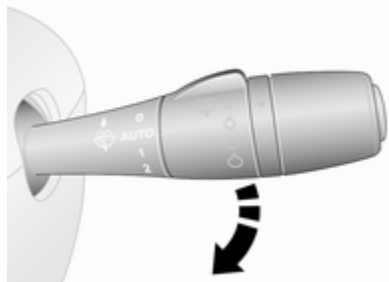

- 0** : wyłączone
AUTO lub : praca przerywana lub praca automatyczna sterowana czujnikiem deszczu
1 : praca powolna
2 : praca szybka

Wycieraczki przedniej szyby ⇨ 93.

Wymiana piór wycieraczek ⇨ 197.

Spryskiwacz przedniej szyby

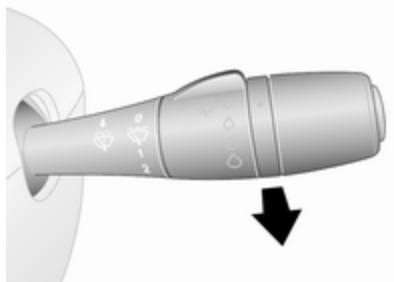

Pociągnąć dźwignię.

Spryskiwacz przedniej szyby ⇨ 93.

Płyn do spryskiwaczy ⇨ 193.

Wycieraczka i spryskiwacz tylnej szyby

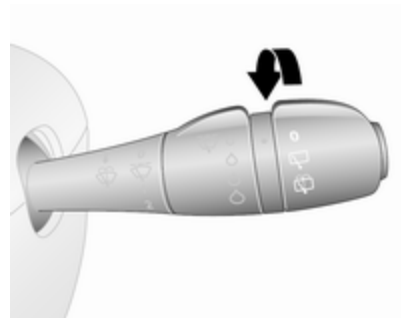

Obrócić dźwignię:

- 0** : wyłączone
 : wycieraczka
 : spryskiwacz

Wycieraczka/spryskiwacz tylnej szyby ⇨ 94.

Płyn do spryskiwaczy ⇨ 193.

Ogrzewanie, wentylacja i klimatyzacja

Ogrzewanie tylnej szyby



Ogrzewanie można włączyć, naciskając .

Ogrzewanie tylnej szyby ⇨ 49.

Ogrzewanie lusterek zewnętrznych



Naciśnięcie  włącza też ogrzewanie lusterek zewnętrznych.

Ogrzewanie lusterek zewnętrznych ⇨ 45.

Usuwanie zaparowania oraz oblodzenia szyb

Układ sterowania ogrzewania, wentylacji i klimatyzacji





- Pokrętko rozdziału powietrza ustawić w położeniu .
- Pokrętko temperatury ustawić w położeniu najmocniejszego ogrzewania.
- Pokrętko dmuchawy ustawić na najwyższą prędkość.
- Włączyć chłodzenie **A/C**.
- Włączyć ogrzewanie tylnej szyby .

Układ sterowania ogrzewania, wentylacji i klimatyzacji ⇨ 129.

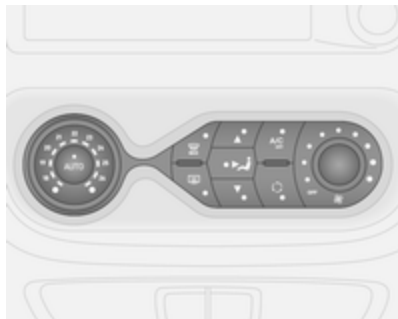
Układ ogrzewania, wentylacji i klimatyzacji sterowany elektronicznie



- Nacisnąć . Po włączeniu zaświeci się dioda LED w przycisku.
- Temperatura, rozdział powietrza i chłodzenie są regulowane automatycznie, a dmuchawa pracuje z dużą prędkością.
- Włączyć ogrzewanie tylnej szyby  ↪ 49.

Elektroniczny układ ogrzewania, wentylacji i klimatyzacji ↪ 132.

Skrzynia biegów

Manualna skrzynia biegów



Bieg wsteczny: po zatrzymaniu pojazdu wcisnąć pedał sprzęgła i odczekać trzy sekundy, a następnie pociągnąć w górę pierścień znajdujący się na dźwigni zmiany biegów i włączyć bieg.

Jeśli biegu nie można włączyć, ustawić dźwignię w położeniu neutralnym, zwolnić i ponownie wcisnąć pedał sprzęgła, a następnie ponownie wybrać bieg.

Manualna skrzynia biegów ↪ 165.

Ruszanie

Czynności kontrolne przed jazdą

- Sprawdzić ciśnienie powietrza w oponach i stan opon ↪ 211, ↪ 249.
- Sprawdzić poziom oleju silnikowego i innych płynów ↪ 190.
- Sprawdzić, czy wszystkie okna, lusterka i światła zewnętrzne działają prawidłowo, nie są zabrudzone, zaśnieżone lub oblodzone oraz czy tablice rejestracyjne są czyste i czytelne.
- Sprawdzić, czy ustawienie lusterek, foteli i pasów bezpieczeństwa jest prawidłowe ↪ 44, ↪ 51, ↪ 61.
- Rozpędzić samochód do niewielkiej prędkości i sprawdzić poprawność działania hamulców (zwłaszcza gdy są one mokre).

Uruchamianie silnika kluczykiem

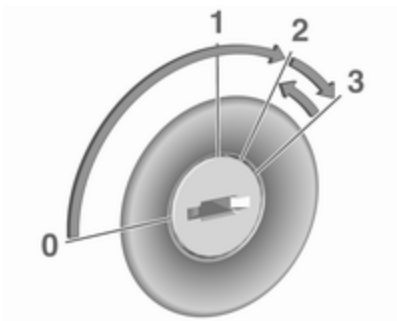

- Obrócić kluczyk w położenie 1.
- Obrócić częściowo koło kierownicy w celu zwolnienia jego blokady.
- Wcisnąć pedał sprzęgła i hamulca.
- Nie wciskać pedału przyspieszenia.
- Silniki wysokoprężne: obrócić kluczyk zapłonu w położenie 2 w celu włączenia podgrzewania

wstępnego silnika i odczekać, aż zgaśnie kontrolka  na zestawie wskaźników.

- Obrócić kluczyk zapłonu w położenie 3 i zwolnić.

Uruchamianie silnika ↻ 150.

Uruchamianie silnika przyciskiem zasilania



Kluczyk elektroniczny musi znajdować się wewnątrz pojazdu – albo w czytniku kart, albo w schowku przedniego pasażera.

- Obrócić częściowo koło kierownicy w celu zwolnienia jego blokady.
- Wcisnąć pedał sprzęgła i hamulca.
- Nie wciskać pedału przyspieszenia.

- Nacisnąć i zwolnić **START/STOP**.
- Silnik uruchamia się z niewielkim opóźnieniem.

Przycisk zasilania ⇨ 148.

System stop-start



Jeżeli pojazd porusza się z małą prędkością lub stoi w miejscu i spełnione są pewne warunki, funkcję Autostop można włączyć w następujący sposób:

- Wcisnąć pedał sprzęgła.
- Przesunąć dźwignię skrzyni biegów w położenie neutralne.
- Zwolnić pedał sprzęgła.

Zadziałanie funkcji Autostop jest sygnalizowane zapaleniem się lampki **A** w zestawie wskaźników ⇨ 111.

Aby ponownie uruchomić silnik, wcisnąć ponownie pedał sprzęgła. System stop-start ⇨ 152.

Parkowanie

Ostrzeżenie

- Nie wolno parkować samochodem na podłożu łatwopalnym. Wysoka temperatura układu wydechowego może spowodować zapalenie się podłoża.
- Zawsze zaciągać hamulec postojowy bez wciskania przycisku zwalniającego. W przypadku parkowania na pochyłości zaciągać hamulec postojowy z maksymalną siłą. Jednocześnie wcisnąć pedał hamulca, aby zmniejszyć działające siły.
- Wyłączyć silnik.
- Jeśli pojazd znajduje się na poziomej nawierzchni lub na pochyłości przodem skierowanym w górę, włączyć pierwszy bieg. Należy także skrócić koła przednie w

kierunku przeciwnym do krawężnika.

Jeśli pojazd znajduje się na pochyłości przodem skierowanym w dół, włączyć wsteczny bieg. Koła przednie należy skrócić w kierunku krawężnika.

- Zamknij szyby.
 - Wyjąć kluczyk z wyłącznika zapłonu. Obrócić koło kierownicy aż do jego zablokowania.
 - Zablokować zamki samochodu przez naciśnięcie  na nadajniku zdalnego sterowania ⇨ 28.
- Włączyć zabezpieczenie przed kradzieżą ⇨ 40 i autoalarm ⇨ 41.
- Wentylatory chłodnicy mogą pracować nawet po wyłączeniu silnika ⇨ 188.

Przeostroga

Po jeździe z wysokimi prędkościami obrotowymi lub z dużym obciążeniem silnika należy przed wyłączeniem silnika przez pewien czas jechać bez jego nadmiernego obciążania lub przez ok. 30 sekund pozostawić go na biegu jałowym. W przeciwnym razie może dojść do uszkodzenia turbosprężarki.

Kluczyki, zamki ⇨ 22.

Tymczasowe wyłączenie samochodu z eksploatacji ⇨ 187.

Kluczyki, drzwi i szyby

Kluczyki, zamki	22
Kluczyki	22
Karta pojazdu	23
Nadajnik zdalnego sterowania ..	23
Układ elektronicznego kluczyka	25
Zamki drzwi	27
Centralny zamek	28
Automatyczne blokowanie zamków	34
Blokada tylnych drzwi	34
Drzwi	35
Drzwi przesuwne	35
Tylne drzwi	35
Przestrzeń bagażowa	38
Zabezpieczenie samochodu	40
Zabezpieczenie przed kradzieżą	40
Autoalarm	41
Immobilizer	43
Lusterka zewnętrzne	44
Wypukły kształt lusterek	44
Ręczna regulacja	44

Elektryczna regulacja	44
Lusterka składane	44
Podgrzewane lusterka	45
Lusterka wewnętrzne	45
Ręczne przyciemnianie	45
Automatycznie przyciemniane ..	46
Szyby	46
Szyba przednia	46
Szyby otwierane elektrycznie ..	47
Szyby w drzwiach tylnych	48
Ogrzewanie tylnej szyby	49
Osłony przeciwsłoneczne	49

Kluczyki, zamki

Kluczyki

Przeostroga

Nie przymocowywać ciężkich lub dużych przedmiotów do kluczyka zapłonu.

Kluczyki zapasowe

Numer kluczyka jest oznaczony na kluczyku lub na oddzielnym identyfikatorze.

Ponieważ kluczyk stanowi część układu immobilizera, przy zamawianiu zamiennika należy podać numer kluczyka oryginalnego.

Jeśli kluczyk elektroniczny wymaga wymiany, pojazd trzeba odprowadzić do warsztatu.

Zamki ⇨ 227.

Nadajnik zdalnego sterowania ⇨ 23.

Układ elektronicznego kluczyka ⇨ 25.

Centralny zamek ⇨ 28.

Uruchamianie silnika ⇨ 150.

Karta pojazdu

Karta pojazdu zawiera informacje dotyczące zabezpieczeń samochodu i dlatego powinna być przechowywana w bezpiecznym miejscu.

Przy oddawaniu samochodu do warsztatu należy udostępnić także Kartę pojazdu, ponieważ zawarte na niej dane są wymagane do szeregu czynności.

Nadajnik zdalnego sterowania



Umożliwia obsługę następujących funkcji:

- centralnego zamka ⇨ 28
- drzwi przestrzeni bagażowej ⇨ 38
- zabezpieczenia przed kradzieżą ⇨ 40
- autoalarmu ⇨ 41

Zasięg nadajnika wynosi ok. pięć metrów. Zasięg może zostać ograniczony przez czynniki zewnętrzne. Zdziałanie jest potwierdzone mignięciem świateł awaryjnych.

Z nadajnikiem należy obchodzić się ostrożnie, chronić go przed wilgocią i wysoką temperaturą oraz nie używać bez potrzeby.

W zależności od wersji pojazd może być wyposażony w 2-przyciskowy lub 3-przyciskowy nadajnik zdalnego sterowania lub kluczyk elektroniczny obsługujący funkcje nadajnika zdalnego sterowania.

Układ elektronicznego kluczyka ⇨ 25.

Usterka

Jeśli uruchomienie centralnego zamka za pomocą nadajnika zdalnego sterowania nie jest możliwe, może to być spowodowane następującymi przyczynami:

- Został przekroczony zasięg nadajnika.
- Rozładowała się bateria w nadajniku.
- Nadajnika często i wielokrotnie używano poza zasięgiem odbioru (wymagane będzie przeprogramowanie w warsztacie).
- Doszło do przeciążenia centralnego zamka w wyniku jego wielokrotnego włączania i wyłączania w krótkich odstępach czasu; zasilanie zostaje wówczas na krótko odłączone.
- Wystąpiły zakłócenia spowodowane silniejszymi falami radiowymi pochodzącymi z innych źródeł.

Obsługa kluczyka mechanicznego ⇨ 28.

Wymiana baterii nadajnika zdalnego sterowania

Baterię należy wymienić na nową od razu, jak tylko zaczną maleć zasięg nadajnika.



Zużytych akumulatorów nie należy wyrzucać wraz z innymi odpadami domowymi. Wymagane jest dostarczenie ich do odpowiedniego punktu zbiórki.

2-przyciskowy i 3-przyciskowy nadajnik zdalnego sterowania



Wykręcić wkręt, a następnie otworzyć obudowę nadajnika, wkładając monetę w szczelinę i obracając.

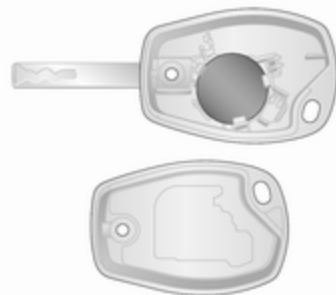

Wymienić baterię, zwracając uwagę na ułożenie biegunów (użyć baterii typu CR 2016).

Połączyć połówki obudowy i upewnić się, że prawidłowo się zatrasnęły. Przykręcić śrubę.

Za pomocą kluczyka elektronicznego

Konieczność wymiany baterii jest sygnalizowana przez komunikat na wyświetlaczu informacyjnym kierowcy ↗ 114.

Uwaga

W sytuacji awaryjnej zamki pojazdu można nadal zablokować/ odblokować za pomocą awaryjnego

kluczyka mechanicznego, który znajduje się w obudowie kluczyka elektronicznego ↪ 25.

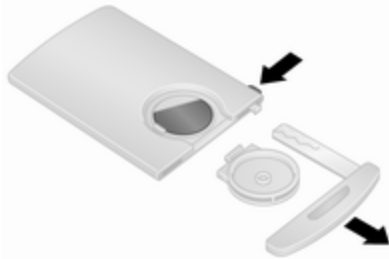

Nacisnąć i przytrzymać przycisk zwalniający blokadę z boku kluczyka elektronicznego i wyciągnąć z jego górnej części awaryjny kluczyk mechaniczny. Odczepić pokrywę baterii z tyłu kluczyka elektronicznego, a następnie nacisnąć baterię z jednej strony, aby ją odłączyć i wyjąć.

Wymienić baterię, zwracając uwagę na ułożenie biegunów (użyć baterii typu CR 2016).

Założyć pokrywę baterii i wsunąć awaryjny kluczyk mechaniczny na swoje miejsce.

Synchronizacja kluczyka elektronicznego

Nacisnąć dowolny przycisk na kluczyku elektronicznym cztery razy w strefie wykrywania (w odległości około jednego metra od przednich drzwi lub drzwi przestrzeni bagażowej). Kluczyk elektroniczny zostanie zsynchronizowany po włączeniu stacyjki.

Układ elektronicznego kluczyka

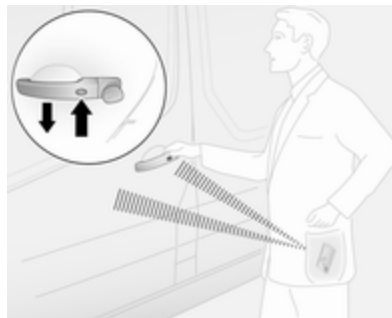

Umożliwia zdalną obsługę następujących funkcji:

- centralnego zamka ↪ 28
- drzwi przestrzeni bagażowej ↪ 38
- włączanie zapłonu i uruchamianie silnika ↪ 148
- zabezpieczenia przed kradzieżą ↪ 40
- autoalarmu ↪ 41

Wystarczy, aby przy kierowcy znajdował się kluczyk elektroniczny.

Uwaga

Podczas wysiadania z pojazdu kluczyk elektroniczny należy zawsze zabierać ze sobą.

Pozostawienie kluczyka elektronicznego w czytniku kart jest sygnalizowane przez ostrzeżenie akustyczne ↪ 114 i pojawienie się komunikatu na wyświetlaczu informacyjnym kierowcy ↪ 114 z chwilą otwarcia drzwi kierowcy.

Ponadto kluczyk elektroniczny obsługuje funkcje nadajnika zdalnego sterowania ↪ 23 oraz funkcję oświetlenia wejścia ↪ 127.

Obsługa zdalna jest możliwa, gdy kluczyk elektroniczny znajduje się na zewnątrz pojazdu, w odległości około jednego metra od drzwi przednich lub drzwi przestrzeni bagażowej. Zasięg działania przycisków kluczyka elektronicznego może zostać ograniczony przez czynniki zewnętrzne. Zadziałanie jest potwierdzane mignięciem świateł awaryjnych.

Z nadajnikiem należy obchodzić się ostrożnie, chronić go przed wilgocią i wysoką temperaturą oraz nie używać bez potrzeby.

Uwaga

Nie umieszczać kluczyka elektronicznego w przestrzeni bagażowej podczas jazdy, ponieważ znajduje się ona poza strefą wykrywania (spowoduje to wygenerowanie ostrzeżenia akustycznego przy niskiej prędkości ⇨ 114 i pojawienie się komunikatu na wyświetlaczu informacyjnym kierowcy ⇨ 114).

Uwaga

Jeśli kluczyk elektroniczny jest przechowywany w schowku przedniego pasażera i na wyświetlaczu informacyjnym kierowcy pojawia się komunikat (któremu może towarzyszyć ostrzeżenie akustyczne) informujący, że kluczyk jest poza zasięgiem odbioru, zalecamy włożenie kluczyka elektronicznego do czytnika kart.

Uwaga

Jeśli kluczyk elektroniczny nie zostanie wykryty w przedniej części kabiny po otwarciu i zamknięciu drzwi przy uruchomionym silniku, na wyświetlaczu informacyjnym kierowcy pojawi się komunikat (któremu po przekroczeniu pewnej prędkości towarzyszy ostrzeżenie akustyczne), informujący, że kluczyk znalazł się poza zasięgiem odbioru.

Pomaga to uniknąć np. odjechaniu samochodem po opuszczeniu pojazdu przez pasażera, który ma przy sobie kluczyk elektroniczny.

Komunikat znika po ponownym wykryciu kluczyka elektronicznego.

W przypadku użycia przycisków na kluczyku elektronicznym lub naciśnięcia przycisku centralnego zamka  ⇨ 28 obsługa zdalna zostaje automatycznie wyłączona. Aby ją włączyć, należy ponownie uruchomić silnik.

Przycisk zasilania ⇨ 148.

Wymiana baterii w kluczyku elektronicznym

Gdy system nie działa prawidłowo lub zasięg odbioru jest coraz krótszy, należy niezwłocznie wymienić baterię. Konieczność wymiany baterii jest sygnalizowana przez komunikat na wyświetlaczu informacyjnym kierowcy ⇨ 114.

Wymiana baterii, patrz „Nadajnik zdalnego sterowania” ⇨ 23.

Usterka

Jeśli centralny zamek nie działa lub nie można uruchomić silnika, przyczyną może być jedna z następujących sytuacji:

- usterka kluczyka elektronicznego
- kluczyk elektroniczny znajduje się poza zasięgiem odbioru
- rozładowała się bateria w nadajniku
- doszło do przeciążenia centralnego zamka w wyniku jego wielokrotnego włączenia i wyłączenia w krótkich odstępach czasu (zasilanie zostaje wówczas na krótko odłączone)
- wystąpiły zakłócenia spowodowane silniejszymi falami radiowymi pochodzącymi z innych źródeł

Awaryjny kluczyk mechaniczny

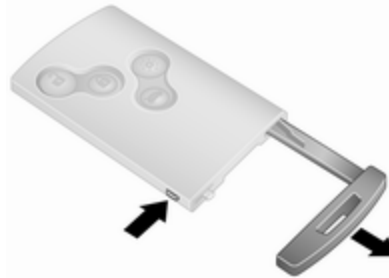

Nacisnąć i przytrzymać przycisk zwalnający blokadę z boku kluczyka elektronicznego i wyciągnąć z jego górnej części awaryjny kluczyk mechaniczny.

Ręcznie zablokować lub odblokować drzwi, przekręcając kluczyk w zamku.

Po użyciu awaryjny kluczyk mechaniczny należy umieścić w obudowie kluczyka elektronicznego.

Zamki drzwi

Blokada zabezpieczająca przed kradzieżą



Aby uniemożliwić otwarcie drzwi z zewnątrz pojazdu, otworzyć drzwi kierowcy i włączyć blokadę zabezpieczającą przed kradzieżą.

Za pomocą odpowiedniego narzędzia obrócić przełącznik blokady w drzwiach w położenie zablokowania. Otwarcie drzwi/tylnej kłapy od zewnątrz nie będzie możliwe.

Blokada zabezpieczająca przed kradzieżą pozostanie włączona, nawet jeśli zamki pojazdu zostaną

odblokowane nadajnikiem zdalnego sterowania. Drzwi / tylną klapę będzie można otworzyć tylko od wewnątrz lub przy użyciu kluczyka mechanicznego.

Uwaga

W niektórych wersjach tylna klapa może pozostać niezablokowana, gdy włączona jest blokada zabezpieczająca przed kradzieżą.

Aby wyłączyć blokadę, obrócić przełącznik w położenie odblokowania.

Ręczna blokada tylnych drzwi



Obrócić przełącznik blokady w prawo w celu zablokowania lewego skrzydła drzwi tylnych od wewnątrz przestrzeni bagażowej. Aby wyłączyć blokadę, obrócić przełącznik w lewo. Tylnie drzwi ⇨ 35.

Centralny zamek

Odblokowuje i blokuje zamki przednich drzwi, bocznych drzwi przesuwnych oraz przestrzeni bagażowej.

Za pomocą 3-przyciskowego nadajnika zdalnego sterowania można oddzielnie blokować i odblokowywać zamki przednich drzwi i drzwi przestrzeni bagażowej/ bocznych drzwi przesuwnych (jeśli na wyposażeniu).

Ze względów bezpieczeństwa zamków nie można zablokować, gdy kluczyk znajduje się w wyłączniku zapłonu.

Uwaga

Jeśli w ciągu około dwóch minut od odblokowania zamków pojazdu nie zostaną otwarte żadne drzwi, nastąpi ich automatyczne zablokowanie.

Zamknąć drzwi i przestrzeń bagażową. Jeśli drzwi nie zostaną prawidłowo zamknięte, centralny zamek nie zadziała.

Więcej informacji można znaleźć w punkcie „Obsługa kluczyka mechanicznego” poniżej.



Obsługa nadajnika zdalnego sterowania

Włączanie i wyłączanie centralnego zamka nadajnikiem zdalnego sterowania jest potwierdzane przez światła awaryjne. Światła awaryjne migają jednokrotnie w celu zasygnalizowania, że zamki pojazdu są odblokowane, i dwukrotnie w celu zasygnalizowania, że są zablokowane.

Odblokowywanie za pomocą 2-przyciskowego nadajnika zdalnego sterowania





W zależności od modelu i konfiguracji:

- Nacisnąć i przytrzymać , aby odblokować zamki wszystkich drzwi, w tym drzwi przestrzeni bagażowej.
- lub -
- Jednokrotnie nacisnąć  w celu odblokowania zamka drzwi kierowcy lub dwukrotnie nacisnąć , aby odblokować zamki wszystkich drzwi, w tym drzwi przestrzeni bagażowej.

Odblokowywanie za pomocą 3-przyciskowego nadajnika zdalnego sterowania



W zależności od modelu i konfiguracji:

- Nacisnąć i przytrzymać , aby odblokować zamki wszystkich drzwi, w tym drzwi przestrzeni bagażowej.
- lub -
- Jednokrotnie nacisnąć  w celu odblokowania zamka drzwi kierowcy lub dwukrotnie nacisnąć , aby odblokować zamki wszystkich drzwi, w tym drzwi przestrzeni bagażowej.

- lub -

- Nacisnąć  jeden raz, aby odblokować zamki wszystkich drzwi, w tym drzwi przestrzeni bagażowej.

Blokowanie za pomocą 2-przyciskowego nadajnika zdalnego sterowania



Nacisnąć : Zostają zablokowane zamki wszystkich drzwi i kłapy bagażnika.

Blokowanie za pomocą 3-przyciskowego nadajnika zdalnego sterowania



Nacisnąć : Zostają zablokowane zamki wszystkich drzwi i klapy bagażnika.

Uwaga

W niektórych pojazdach istnieje możliwość wyłączenia funkcji monitorowania wnętrza kabiny ↵ 41 przez naciśnięcie i przytrzymanie  (wyłączenie jest potwierdzane sygnałem dźwiękowym).

Jeśli funkcja monitorowania wnętrza kabiny została wyłączona nieumyślnie, należy odblokować zamki pojazdu i krótko nacisnąć , aby je ponownie zablokować.

Blokowanie i odblokowywanie zamka drzwi przestrzeni bagażowej za pomocą 2-przyciskowego nadajnika zdalnego sterowania



W zależności od modelu i konfiguracji, raz lub dwa razy nacisnąć  w celu odblokowania zamka drzwi przestrzeni bagażowej (i bocznych drzwi przesuwnych).

Nacisnąć , aby zablokować drzwi przestrzeni bagażowej (oraz – w zależności od wersji – boczne drzwi przesuwne).

Blokowanie i odblokowywanie zamka drzwi przestrzeni bagażowej za pomocą 3-przyciskowego nadajnika zdalnego sterowania



Nacisnąć , aby zablokować lub odblokować drzwi przestrzeni bagażowej (oraz – w zależności od wersji – boczne drzwi przesuwne).

Obsługa układu elektronicznego kluczyka

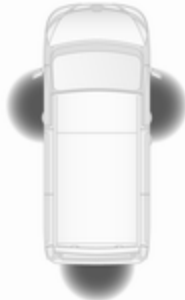

Obsługa zdalna jest możliwa, gdy kluczyk elektroniczny znajduje się na zewnątrz pojazdu, w odległości około jednego metra od drzwi przednich lub drzwi przestrzeni bagażowej.

Uwaga

Na zewnętrznej klamce bocznych drzwi przesuwnych nie ma przycisku do obsługi zdalnej.

Kluczyk elektroniczny nie może być pozostawiony w pojeździe, zaś w strefie wykrywania nie może znajdować się żaden dodatkowy kluczyk elektroniczny – w przeciwnym

razie zdalna obsługa układu elektronicznego kluczyka nie będzie możliwa.

Włączanie i wyłączanie centralnego zamka kluczykiem elektronicznym jest potwierdzone przez światła awaryjne. Światła awaryjne migają jednokrotnie w celu zasygnalizowania, że zamki pojazdu są odblokowane, i dwukrotnie w celu zasygnalizowania, że są zablokowane.

Jeśli podczas blokowania zamków którejkolwiek drzwi są otwarte lub niedomknięte, centralny zamek zablokuje i natychmiast odblokuje zamki bez migania światłami awaryjnymi.

⚠ Niebezpieczeństwo

Nigdy nie pozostawiać kluczyka elektronicznego w pojeździe, jeśli znajdują się w nim dzieci lub zwierzęta, aby uniknąć nieumyślnego uruchomienia podnośników szyb, zamków drzwi lub silnika. Niebezpieczeństwo śmiertelnych obrażeń.

Odblokowywanie kluczykiem elektronicznym – obsługa zdalna

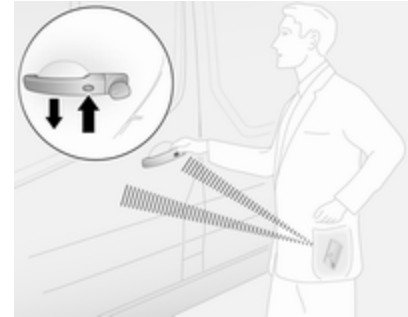

Nacisnąć przycisk na jednej z zewnętrznych klamek drzwi przednich, aby odblokować zamek i pociągnąć za klamkę, aby otworzyć drzwi.

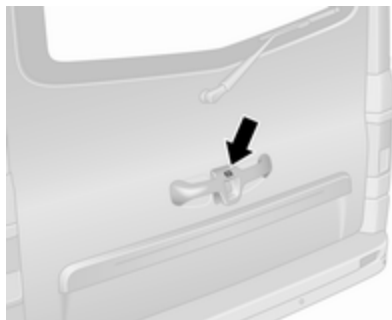

W przypadku tylnych drzwi / tylnej kłapy, nacisnąć przycisk na klamce zewnętrznej, aby odblokować zamek i pociągnąć za klamkę, aby otworzyć drzwi/kłapę.

Zamki pojazdu zostają odblokowane pod warunkiem, że minęły co najmniej trzy sekundy od chwili ich zablokowania w trybie obsługi zdalnej.

W przypadku użycia przycisków na kluczyku elektronicznym obsługa zdalna zostaje automatycznie wyłączona. Aby ją włączyć, należy ponownie uruchomić silnik.

Odblokowywanie za pomocą przycisków na kluczyku elektronicznym



Nacisnąć , aby odblokować zamki wszystkich drzwi, w tym drzwi przestrzeni bagażowej.

Blokowanie kluczykiem elektronicznym – obsługa zdalna

Nacisnąć przycisk na zewnętrznej klamce dowolnych drzwi. Zostają zablokowane zamki wszystkich drzwi i kłapy bagażnika.

Zamki pojazdu zostają zablokowane pod warunkiem, że minęły co najmniej trzy sekundy od chwili ich odblokowania w trybie obsługi zdalnej.

W przypadku użycia przycisków na kluczyku elektronicznym obsługa zdalna zostaje automatycznie wyłączona. Aby ją włączyć, należy ponownie uruchomić silnik.

Blokowanie za pomocą przycisków na kluczyku elektronicznym



Nacisnąć , aby zablokować zamki wszystkich drzwi, w tym drzwi przestrzeni bagażowej.

Blokowanie i odblokowywanie zamka drzwi przestrzeni bagażowej za pomocą kluczyka elektronicznego – obsługa zdalna

Gdy kluczyk elektroniczny znajduje się w strefie wykrywania (w odległości około jednego metra), naciśnięcie przycisku na zewnętrznej klamce drzwi w celu zablokowania lub odblokowania tylnych drzwi/tylnej klapy (i bocznych drzwi przesuwanych).

Tylne drzwi/tylna klapa (i boczne drzwi przesuwane) zablokują/odblokują się pod warunkiem, że minęły co najmniej trzy sekundy od chwili ostatniego naciśnięcia przycisku.

W przypadku użycia przycisków na kluczyku elektronicznym obsługa zdalna zostaje automatycznie wyłączona. Aby ją włączyć, należy ponownie uruchomić silnik.

Blokowanie i odblokowywanie zamka drzwi przestrzeni bagażowej za pomocą przycisków kluczyka elektronicznego



Naciśnięcie  w celu zablokowania / odblokowania tylnych drzwi/tylnej klapy (i bocznych drzwi przesuwanych).

Układ elektronicznego kluczyka ⇨ 25.

Obsługa kluczyka mechanicznego

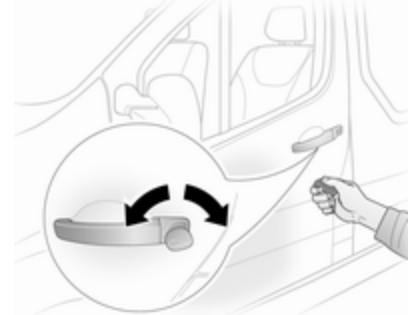

Ręcznie zablokować lub odblokować drzwi, przekręcając kluczyk w zamku.

Uwaga

Jeśli konieczna jest wymiana baterii w kluczyku elektronicznym, nadal można zablokować/odblokować pojazd za pomocą awaryjnego kluczyka mechanicznego znajdującego się w obudowie kluczyka elektronicznego ⇨ 25.

Przycisk centralnego zamka

Umożliwia zablokowanie lub odblokowanie zamków drzwi oraz przestrzeni bagażowej z przestrzeni pasażerskiej.





Nacisnąć , aby zablokować pojazd. Włączenie jest sygnalizowane zapaleniem diody kontrolnej w przycisku. Gdy jedno z otwartych drzwi zostaną zamknięte, zostaną zablokowane automatycznie.

Nacisnąć przycisk , aby odblokować zamki pojazdu.

Zamki drzwi przednich (i bocznych drzwi przesuwnych) można zablokować także podczas jazdy z

otwartą przestrzenią bagażową. Przy włączonym zapłonie nacisnąć  i przytrzymać przez około pięć sekund. Gdy tylne drzwi / tylna kłapa zostaną zamknięte, zostaną zablokowane automatycznie.

Automatyczne blokowanie zamków  34.

Po naciśnięciu  obsługa zdalna zostaje automatycznie wyłączona. Aby ją włączyć, należy ponownie uruchomić silnik.

Układ elektronicznego kluczyka  25.

Automatyczne blokowanie zamków

Automatyczne blokowanie zamków po rozpoczęciu jazdy

Tę funkcję bezpieczeństwa można skonfigurować w taki sposób, aby zamki drzwi i przestrzeni bagażowej blokowały się automatycznie po rozpoczęciu jazdy.

Włączenie

Przy pracującym silniku nacisnąć  na przełączniku centralnego zamka i przytrzymać przez około pięć sekund. Włączenie jest sygnalizowane sygnałem dźwiękowym.

Wyłączenie

Przy pracującym silniku nacisnąć  na przełączniku centralnego zamka i przytrzymać przez około pięć sekund. Wyłączenie jest sygnalizowane sygnałem dźwiękowym.

Przycisk centralnego zamka  28.

Blokada tylnych drzwi

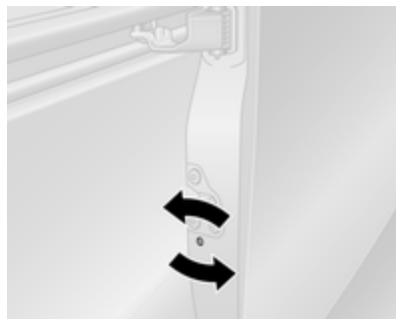

Przełącznik blokady bocznych drzwi przesuwnych znajduje się na ich tylnej krawędzi.

Aby uniemożliwić otwarcie przesuwnych drzwi bocznych od wewnątrz pojazdu, otworzyć drzwi i włączyć blokadę tylnych drzwi.

⚠ Ostrzeżenie

Używać blokad tylnych drzwi zawsze, gdy tylne fotele są zajęte przez dzieci, aby zapobiec niezamierzonemu otwarciu drzwi od wewnątrz.

Korzystając z odpowiedniego narzędzi, obrócić przełącznik blokady tylnych drzwi w położenie zablokowania – otwarcie drzwi od wewnątrz nie będzie możliwe.

Blokada tylnych drzwi pozostanie włączona, nawet jeśli zamki pojazdu zostaną odblokowane nadajnikiem zdalnego sterowania. Drzwi będzie można otworzyć tylko z zewnątrz.

Aby wyłączyć blokadę tylnych drzwi, obrócić przełącznik w położenie odblokowania.

Drzwi

Drzwi przesuwne

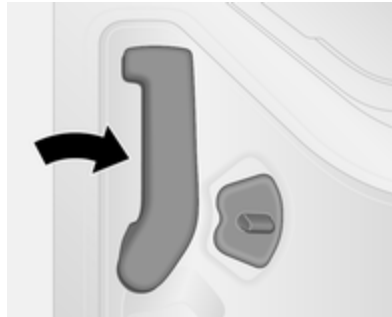

Boczne drzwi przesuwne należy otwierać i zamykać tylko wtedy, gdy pojazd jest unieruchomiony i włączony jest hamulec postojowy.

Pociągnąć uchwyt do tyłu, aby odblokować drzwi i otworzyć je od środka.

Drzwi można zablokować od wewnątrz za pomocą wewnętrznego przełącznika blokady.

Centralny zamek ⇨ 28.

⚠ Ostrzeżenie

Zachować ostrożność przy otwieraniu bocznych drzwi przesuwnych. Niebezpieczeństwo obrażeń ciała.

Upewnić się, że podczas zamykania i otwierania na drodze drzwi nie znajduje się żadna osoba ani przedmiot.

Jeżeli pojazd jest zaparkowany na wzniesieniu, otwarte drzwi przesuwne mogą przypadkowo poruszyć się pod własnym ciężarem.

Przed ruszeniem należy zamknąć drzwi przesuwne.

Tylne drzwi

Tylne drzwi można otworzyć tylko, gdy odblokowane zostały zamki samochodu.

Centralny zamek, obsługa kluczyka mechanicznego ⇨ 28.

W celu otwarcia lewego skrzydła drzwi pociągnąć za klamkę zewnętrzną.

Drzwi otwierają się od wewnątrz przez pociągnięcie klamki wewnętrznej.



W celu otwarcia prawego skrzydła drzwi należy użyć dźwigni.

⚠ Ostrzeżenie

Otwarte drzwi tylne mogą zasłaniać światła tylne, gdy samochód zaparkowany jest na poboczu drogi.

Należy zapewnić odpowiednią widoczność pojazdu, korzystając z trójkąta ostrzegawczego lub innych elementów określonych przez kodeks drogowy.



Drzwi są utrzymywane w pozycji otwartej pod kątem 90 stopni za pomocą wsporników blokujących. W celu otwarcia drzwi pod kątem 180 stopni lub większym pociągnąć za uchwyty zwalnające i otworzyć drzwi dożądanego położenia.

⚠ Ostrzeżenie

Upewnić się, że drzwi o zwiększonym kącie otwarcia są unieruchomione, gdy znajdują się w pozycji całkowicie otwartej.

Podmuch wiatru może spowodować zamknięcie drzwi z silnym trzaśnięciem!

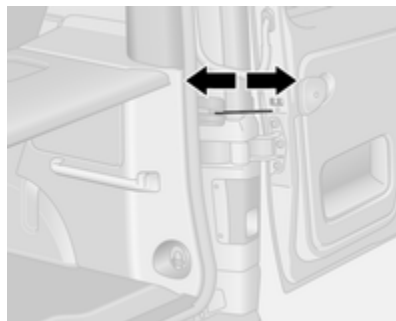

Podczas zamykania drzwi zamocować blokady w zaczepach na ramie drzwi.

Zawsze zamykać najpierw prawe skrzydło drzwi.

Zamki drzwi ⇨ 27.

Centralny zamek ⇨ 28.

Jazda z otwartymi drzwiami przestrzeni bagażowej



Tylko w wyjątkowych przypadkach, aby prowadzić pojazd z otwartym prawym skrzydłem drzwi tylnych, (np. gdy konieczne jest przewiezienie długich przedmiotów), otworzyć lewe skrzydło, a następnie prawe skrzydło drzwi tylnych, po czym zamknąć lewe skrzydło.

Uwaga

Nie używać lewych tylnych drzwi do przytrzymywania przedmiotów.

Jeśli to możliwe, przedmioty należy zabezpieczyć pasami mocującymi przytwierdzonymi do zaczepów stabilizacyjnych ⇨ 86.

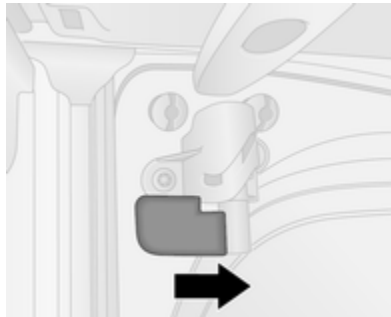

Włączyć wewnętrzną blokadę w obudowie poprzez obrócenie uchwyty w prawo w położenie zablokowane. Drzwi zostaną zaryglowane i nie będzie ich można otworzyć z zewnątrz pojazdu.

Uwaga

Tablica rejestracyjna samochodu jest dobrze widoczna i właściwie podświetlona tylko przy zamkniętych tylnych drzwiach.

Aby zwolnić blokadę i umożliwić otwarcie drzwi, przekreślić uchwyt w lewo.

Przeostroga

W przypadku jazdy z otwartymi drzwiami przestrzeni bagażowej należy zawsze upewnić się, że ładunek jest odpowiednio zabezpieczony w pojeździe.

Więcej informacji można znaleźć w punkcie „Informacje dotyczące przewożenia bagażu” ⇨ 89.

Należy zawsze postępować zgodnie z lokalnymi lub krajowymi przepisami.

⚠ Niebezpieczeństwo

Gazy spalinowe zawierają trujący tlenek węgla, który jest bezbarwny i bezwonny. Jego wdychanie stanowi zagrożenie dla życia.

Podczas jazdy z otwartą klapą tylną spaliny mogą dostać się do wnętrza samochodu. Otwórzycie okna.

Przestrzeń bagażowa

Kłapa tylna

Otwieranie

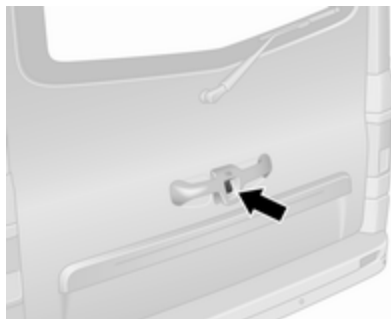

Po odblokowaniu zamków nacisnąć przycisk klapy tylnej i unieść klapę do końca w górę.

Klapę tylną można również otworzyć od wewnątrz pojazdu, naciskając przycisk zwalniający klapy.

Uwaga

W warunkach bardzo niskiej temperatury zewnętrznej działanie wsporników hydraulicznych wspomagających otwieranie tylnej klapy może być ograniczone.

Centralny zamek ⇨ 28.

Zamykanie

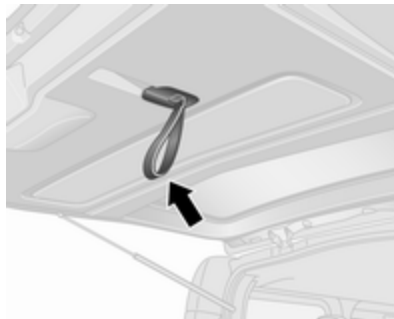

W celu opuszczenia tylnej klapy pociągnąć za wewnętrzny uchwyt taśmowy.

Przeostoga

Przed pociągnięciem umieścić palce wewnątrz pętli uchwytu taśmowego, aby uniknąć jego uszkodzenia.

Po opuszczeniu tylnej klapy puścić uchwyt i popchnąć ją w celu zatrzaśnięcia.

Centralny zamek ⇨ 28.

Awaryjne otwieranie tylnej kłapy z wnętrza pojazdu



W zależności od modelu podważyć i zdjąć pokrywę po wewnętrznej stronie tylnej kłapy.

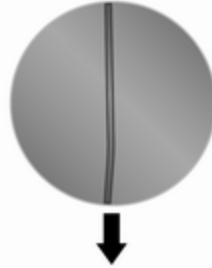

Następnie chwycić i pociągnąć w dół metalową linkę w celu odblokowania. Pchnąć tylną klapę, aby ją otworzyć.

Ogólne wskazówki dotyczące obsługi kłapy tylnej

⚠ Niebezpieczeństwo

Nie wolno jeździć z otwartą lub uchyloną klapą tylną, np. przy przewożeniu dużych przedmiotów, gdyż wówczas trujące, niewidoczne i bezwonne gazy spalinowe mogą przedostawać się do wnętrza

samochodu. Może to być przyczyną utraty świadomości lub nawet śmierci.

Przeostoga

Aby uniknąć uszkodzeń, przed otwarciem tylnej kłapy należy się upewnić, że w jej zasięgu nie znajdują się żadne przeszkody, np. brama garażowa.

Przed otwarciem kłapy tylnej upewnić się, że nad samochodem (co najmniej 2,15 m) i za nim jest dostatecznie dużo wolnej przestrzeni.

Uwaga

Zamocowanie ciężkiego wyposażenia dodatkowego na klapie tylnej może spowodować, że nie będzie ona mogła utrzymać się w położeniu otwartym.

Zabezpieczenie samochodu

Zabezpieczenie przed kradzieżą

⚠ Ostrzeżenie

Nie uaktywniać blokady, gdy w samochodzie znajdują się pasażerowie! Otwarcie drzwi od wewnątrz nie będzie możliwe.

Układ uruchamia całkowitą blokadę zamków wszystkich drzwi, w tym drzwi przestrzeni bagażowej.

Układ może być uaktywniony tylko wtedy, gdy zamknięte są wszystkie drzwi, w tym drzwi przestrzeni bagażowej.

Uwaga

Autoalarmu nie można włączyć, gdy włączone są światła awaryjne lub pozycyjne.

Nie ma możliwości włączenia lub wyłączenia układu przy użyciu przycisku centralnego zamka.

Centralny zamek ⇨ 28.

Obsługa za pomocą 2-przyciskowego i 3-przyciskowego nadajnika zdalnego sterowania

Operacja jest potwierdzona pięciokrotnym mignięciem świateł awaryjnych.

Włączanie



Dwukrotnie nacisnąć .

- lub -

Dwukrotnie przekręcić kluczyk mechaniczny w zamku drzwi kierowcy w kierunku tyłu samochodu.

Wyłączenie

Odblokować drzwi przez naciśnięcie  na nadajniku zdalnego sterowania lub obrócenie kluczyka mechanicznego w zamku drzwi kierowcy w kierunku przodu samochodu.

Obsługa układu elektronicznego kluczyka

Włączanie i wyłączenie jest potwierdzane przez światła awaryjne.

Włączanie

Obsługa zdalna jest możliwa, gdy kluczyk elektroniczny znajduje się na zewnątrz pojazdu, w odległości około jednego metra od drzwi przednich lub drzwi przestrzeni bagażowej.

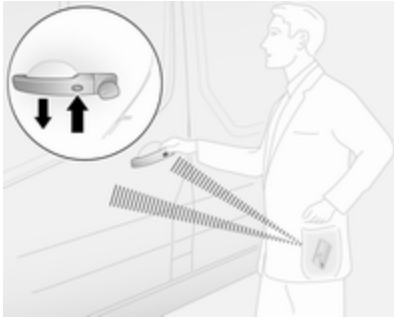

Dwukrotnie nacisnąć przycisk na zewnętrznej klamce dowolnych drzwi.

- lub -





Dwukrotnie nacisnąć .

Wyłączenie

Odblokować drzwi przez naciśnięcie przycisku na zewnętrznej klamce dowolnych drzwi lub naciśnięcie .

W przypadku użycia przycisków na kluczyku elektronicznym (lub naciśnięcia przycisku centralnego zamka ) obsługa zdalna zostaje automatycznie wyłączona. Aby ją włączyć, należy ponownie uruchomić silnik.

Centralny zamek  28.

Układ elektronicznego kluczyka  25.

Autoalarm

Autoalarm jest obsługiwany w połączeniu z centralnym zamkiem  28.

Monitoruje:

- drzwi, tylne drzwi/tylną klapę, pokrywę silnika
- kabinę
- przestrzeń bagażową

- zapłon
- odcięcie zasilania syreny alarmowej

Włączanie

Wszystkie drzwi oraz pokrywa komory silnika muszą być zamknięte.

Uaktywnienie autoalarmu jest sygnalizowane mignięciem świateł awaryjnych. Jeśli światła awaryjne nie migną podczas uaktywniania, drzwi lub pokrywa silnika nie są prawidłowo zamknięte.

2-przyciskowy i 3-przyciskowy nadajnik zdalnego sterowania

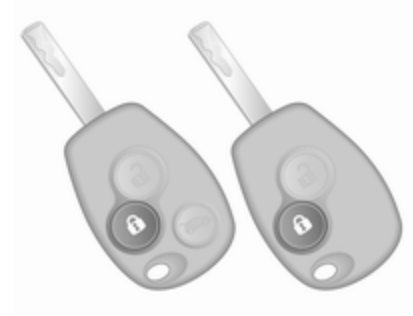

Nacisnąć  w celu włączenia autoalarmu.

Za pomocą kluczyka elektronicznego

Obsługa zdalna jest możliwa, gdy kluczyk elektroniczny znajduje się na zewnątrz pojazdu, w odległości około jednego metra od drzwi przednich lub drzwi przestrzeni bagażowej.

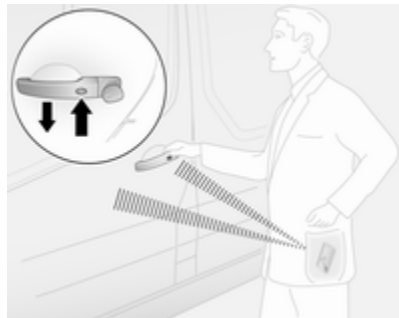

Nacisnąć przycisk na zewnętrznej kłamce dowolnych drzwi.

- lub -



Nacisnąć  w celu włączenia autoalarmu.

Układ elektronicznego kluczyka ⇨ 25.

Wyłączenie

Odblokowanie zamków pojazdu (za pomocą przycisku  lub przycisku na zewnętrznej kłamce dowolnych drzwi) lub włączenie zapłonu powoduje wyłączenie autoalarmu. Wyłączenie autoalarmu jest sygnalizowane mignięciem światła awaryjnych.

Autoalarm nie wyłączy się, gdy drzwi kierowcy zostaną odblokowane za pomocą kluczyka lub przycisku centralnego zamka w kabinie pasażerskiej.

Uwaga

Jeśli doszło do wyzwolenia autoalarmu, odblokowanie pojazdu kluczykiem nie spowoduje wyłączenia syreny alarmowej. W celu wyłączenia syreny należy włączyć zapłon. Jeśli doszło do wyzwolenia autoalarmu, światła awaryjne nie zamigają w chwili jego wyłączenia.

Uaktywnianie bez włączania funkcji monitorowania wnętrza kabiny

Jeśli w zaparkowanym pojeździe mają pozostać zwierzęta lub jeśli np. ustawiono automatyczne lub zdalne włączenie nagrzewnicy dodatkowej ⇨ 135, należy wyłączyć funkcję monitorowania wnętrza przestrzeni pasażerskiej.

Nacisnąć i przytrzymać  na nadajniku zdalnego sterowania lub kluczyku elektronicznym – dla potwierdzenia rozlegnie się sygnał dźwiękowy.

Funkcja pozostanie nieaktywna do momentu odblokowania zamków drzwi.

Sygnalizacja alarmu

W razie wyzwolenia alarmu głośnik posiadający odrębne zasilanie akumulatorowe emituje sygnał akustyczny; dodatkowo migają światła awaryjne. Liczba sygnałów alarmowych i czas ich generowania są określone przepisami prawa.

Odłączenie akumulatora lub odcięcie zasilania akumulatorowego spowoduje uruchomienie syreny alarmowej. W celu odłączenia akumulatora należy najpierw wyłączyć autoalarm.

Aby wyłączyć syrenę alarmową (jeśli została uruchomiona) i autoalarm, należy podłączyć akumulator i odblokować zamki lub włączyć zapłon.

Immobilizer

Immobilizer jest zintegrowany z wyłącznikiem zapłonu i sprawdza, czy do uruchomienia silnika jest używany odpowiedni kluczyk.



Immobilizer jest uaktywniany automatycznie po wyjęciu kluczyka ze stacyjki oraz w przypadku pozostawienia kluczyka w stacyjce po wyłączeniu silnika.

Jeśli nie można uruchomić silnika, wyłączyć zapłon i wyjąć kluczyk ze stacyjki, odczekać około dwie sekundy, a następnie powtórzyć próbę rozruchu. Jeśli nadal nie można uruchomić silnika, należy spróbować rozruchu przy użyciu kluczyka zapasowego i zwrócić się do warsztatu.

Uwaga

Identyfikatory częstotliwości radiowej (RFID) mogą powodować zakłócenia w działaniu kluczyka. Nie umieszczać ich w pobliżu kluczyka podczas uruchamiania pojazdu.

Uwaga

Włączenie immobilizera nie powoduje zablokowania drzwi. Dlatego po opuszczeniu samochodu należy bezwzględnie zablokować zamki i uaktywnić autoalarm  28,  41.

Lusterka zewnętrzne

Wypukły kształt lusterek

Wypukłe lusterko zewnętrzne posiada powierzchnię asferyczną i zmniejszone martwe pole. Takie ukształtowanie lusterka powoduje, że odbite w nim obiekty wydają się mniejsze, co niekorzystnie wpływa na możliwość oceny odległości.

Ręczna regulacja

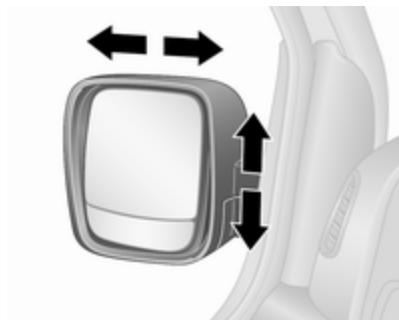

Wyregulować ustawienie lusterek, zmieniając odpowiednio ich położenie.

Elektryczna regulacja

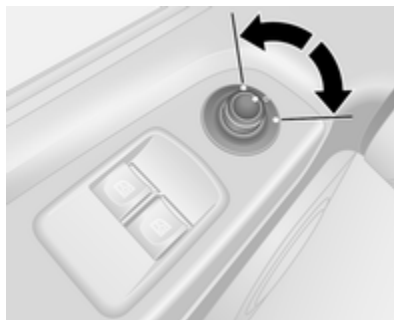

Wybrać odpowiednie lusterko zewnętrzne, obracając element sterujący w lewo lub w prawo, a następnie przechylić element w celu wyregulowania położenia lusterka.

W położeniu środkowym nie jest wybrane żadne lusterko.

Lusterka składane

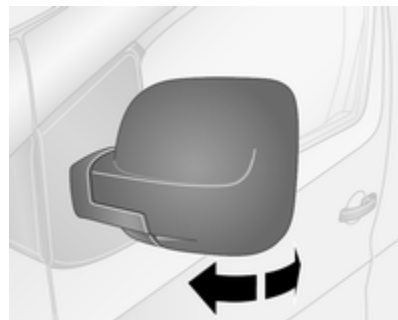

Ze względu na bezpieczeństwo pieszych, w przypadku uderzenia lusterka zewnętrzne składają się w swoich uchwytach. Lekkie pchnięcie obudowy lusterka powoduje jego powrót do położenia pierwotnego.

Położenie do parkowania

Lusterko zewnętrzne można złożyć, delikatnie naciskając zewnętrzną krawędź jego obudowy, np. w przypadku parkowania w wąskim miejscu.

W niektórych wersjach lusterka zewnętrzne mogą się składać automatycznie w położenie do parkowania po zablokowaniu zamków pojazdu. Dodatkowe informacje, patrz instrukcja obsługi systemu audio-nawigacyjnego.

Podgrzewane lusterka



Włączane przez naciśnięcie . Włączenie jest sygnalizowane zapaleniem diody kontrolnej w przycisku.

Podgrzewanie działa tylko przy pracującym silniku. Wyłącza się automatycznie po krótkim czasie.

Układ sterowania ogrzewania, wentylacji i klimatyzacji ⇨ 129.

Lusterka wewnętrzne

Ręczne przyciemnianie



W celu zmniejszenia intensywności światła odbijającego się w lusterku zmienić położenie dźwigni znajdującej się w dolnej części lusterka.

Lusterko panoramiczne



W niektórych wersjach pojazdu osłona przeciwsłoneczna przedniego pasażera jest wyposażona w duże wypukłe lusterko zapewniające kierowcy lepszą widoczność i ograniczające martwe strefy.

Automatycznie przyciemniane



Podczas jazdy nocą intensywność odbicia światła pojazdu jadącego z tyłu jest automatycznie zmniejszana.

Szyby

Szyba przednia

Szyba przednia odbijająca ciepło

Szyba przednia odbijająca ciepło ma powłokę, która odbija promieniowanie słoneczne. Może także dochodzić do odbijania sygnałów transmisji danych, np. ze stacji naliczania opłat drogowych.

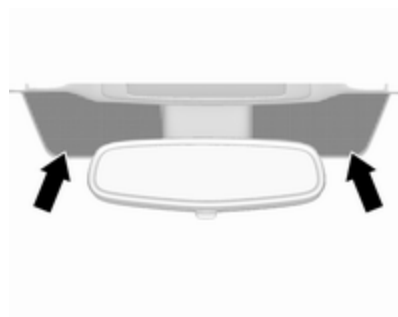

Zaznaczone miejsca na szybie przedniej nie są pokryte powłoką. Urządzenia służące do elektronicznej rejestracji danych oraz uiszczania opłat trzeba mocować w tych

miejscach. W przeciwnym razie może dojść do nieprawidłowej rejestracji danych.

Naklejki na szybę przednią

Nie umieszczać naklejek, takich jak karty opłat drogowych (winiety) itp., na szybie przedniej w obszarze lusterka wewnętrznego.

Wymiana szyby przedniej

Przeestroga

Jeśli pojazd jest wyposażony w czujnik kamery przedniej połączony z systemami wspomagania kierowcy, bardzo ważne jest, aby wymiana szyby przedniej została przeprowadzona ściśle według specyfikacji firmy Opel. W przeciwnym razie systemy te mogą nie działać prawidłowo oraz istnieje ryzyko, że zadziałają w nieoczekiwany sposób i/lub wyświetlą niewłaściwe komunikaty.

Szyby otwierane elektrycznie

⚠ Ostrzeżenie

Przy zamykaniu szyb należy zachować ostrożność. Istnieje niebezpieczeństwo odniesienia obrażeń ciała, zwłaszcza u dzieci. Podczas zamykania szyb uważnie je obserwować, zwracając uwagę, aby nic nie zostało przez nie przykleszczone.

Aby umożliwić działanie szyb sterowanych elektrycznie, należy włączyć zapłon.



Aby zmienić położenie szyby użyć odpowiedniego przełącznika, wciskając go w celu otwarcia lub pociągając w celu zamknięcia.

Regulacja stopniowa: Krótko nacisnąć lub pociągnąć przełącznik.

Automatyczne otwieranie lub zamykanie: Dłużej nacisnąć lub pociągnąć przełącznik. Szyba przesunie się do góry lub w dół automatycznie z włączoną funkcją bezpieczeństwa. W celu zatrzymania przesuwania szyby ponownie użyć przełącznika w tym samym kierunku.

W razie trudności z podniesieniem szyby (spowodowanej np. jej oblodzeniem) użyć odpowiedniego przełącznika kilkakrotnie, tak aby szyba zamykała się etapami.

Funkcja bezpieczeństwa

Gdy mechanizm szyby napotka opór podczas automatycznego zamykania, natychmiast przerywa zamykanie i ponownie otwiera szybę.

Przeciążenie układu

W przypadku wielokrotnego naciskania przełączników opuszczania/podnoszenia szyb w krótkich odstępach czasu, następuje chwilowe zablokowanie pracy elektrycznego układu sterowania szybami.

Szyby w drzwiach tylnych

Przesuwane szyby boczne



Aby otworzyć lub zamknąć szybę, należy ją najpierw odblokować, naciskając przednią część uchwyty w dół, tak aby znalazł się w pozycji pionowej, a następnie przesunąć szybę.

Roleta przeciwsłoneczna

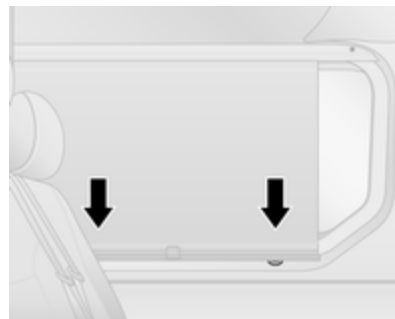

W niektórych pojazdach roleta przeciwsłoneczna jest wbudowana w osłonę szyby.

Aby zamknąć, pociągnąć uchwyt w dół i zaczepić elementy blokujące na dole.

Aby otworzyć, odzepić elementy blokujące, lekko pociągając roletę przeciwsłoneczną do siebie, i poprowadzić w górę.

Ogrzewanie tylnej szyby



Włączane przez naciśnięcie . Włączenie jest sygnalizowane zapaleniem diody kontrolnej w przycisku.

Podgrzewanie działa tylko przy pracującym silniku i wyłącza się automatycznie po krótkim czasie.

Układ sterowania ogrzewania, wentylacji i klimatyzacji ⇨ 129.

Oslony przeciwsłoneczne

Oslony przeciwsłoneczne można odchylać do dołu i na bok, aby zapewnić kierowcy i pasażerowi podróżującemu z przodu ochronę przed oślepieniem.

W osłonach słonecznych znajdują się lusterka, a z tyłu uchwyt na bilet parkingowy.

Oslony lusterka powinny być zamknięte w czasie jazdy.

Lusterko panoramiczne ⇨ 45.

Fotele, elementy bezpieczeństwa

Zagłówki	50
Fotele przednie	51
Pozycja fotela	51
Regulacja foteli	52
Składanie fotela	54
Podłokietnik	55
Ogrzewanie	55
Fotele tylne	55
Pasy bezpieczeństwa	60
Trzypunktowe pasy bezpieczeństwa	61
Poduszki powietrzne	65
Czołowe poduszki powietrzne ...	68
Boczne poduszki powietrzne	69
Kurtynowe poduszki powietrzne	70
Wyłączanie poduszek powietrznych	70
Foteliki dziecięce	72
Miejsca mocowania fotelików dziecięcych	75

Zagłówki

Położenie

⚠ Ostrzeżenie

Przed wyruszeniem w drogę należy odpowiednio wyregulować zagłówki.

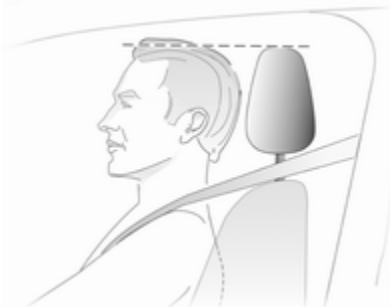

Górna krawędź zagłówka powinna znajdować się na wysokości górnej części głowy. Jeśli takie ustawienie nie jest możliwe, np. z powodu dużego wzrostu osoby, zagłówek należy ustawić w najwyższym

położeniu. Osoby niskie powinny ustawić zagłówek w najniższej pozycji.

Regulacja



Aby podnieść zagłówek, pociągnąć go do góry i zablokować.

Aby obniżyć zagłówek, nacisnąć przycisk zwalniający, ustawić wysokość zagłówka i zablokować.



Zaglówki tylnych foteli można też złożyć do przodu.

Uwaga

Zatwierdzone do użytku wyposażenie dodatkowe może być zawieszane na zagłówku przedniego fotela pasażera, tylko jeśli fotel jest nieużywany.

Zdejmowanie

Np. w przypadku używania fotelika dziecięcego ⇨ 72.

Najpierw pochylić oparcie do przodu, a następnie wysunąć zagłówek w najwyższe położenie. Nacisnąć

przycisk zwalniający blokadę i pociągnąć zagłówek do góry, aby go wyjąć.

Wymontowane zagłówki należy umieścić w przestrzeni bagażowej.

Na fotelu ze zdemontowanym zagłówkiem nie wolno przewozić pasażerów.

Mocowanie

Najpierw przechylić oparcie do przodu, a następnie wsunąć pręty zagłówka w ich otwory.

Obniżyć maksymalnie zagłówek, a następnie podnieść go (w razie potrzeby wcisnąć najpierw przycisk zwalniający), tak aby zablokował się bezpiecznie w żądanym położeniu.

Fotele przednie

Pozycja fotela

⚠ Ostrzeżenie

Przed wyruszeniem w drogę należy odpowiednio wyregulować fotele.

⚠ Niebezpieczeństwo

Aby możliwe było bezpieczne napełnienie poduszki powietrznej, kierowca siedzący w fotelu nie powinien zbliżać się do kierownicy na odległość mniejszą niż 25 cm.

⚠ Ostrzeżenie

Nigdy nie regulować foteli podczas jazdy, ponieważ mogą się one wtedy przesunąć w niekontrolowany sposób.

⚠ Ostrzeżenie

Nie przechowywać żadnych niezamocowanych przedmiotów pod fotelami.

Schówek pod fotelem, pojemnik ↻ 83.



- Usiąść w fotelu w taki sposób, aby plecy były podparte na całej swojej długości. Przesunąć fotel kierowcy do przodu lub do tyłu tak, aby przy wciskaniu pedałóW nogi było lekko ugięte w kolanach. Przedni fotel pasażera należy odsunąć możliwie najdalej do tyłu.

- Wyregulować wysokość siedziska fotela w taki sposób, aby zapewnić sobie jak największe pole widzenia i aby móc swobodnie ogarnąć wzrokiem wszystkie wskaźniki i lampki kontrolne. Odległość pomiędzy głową a podsufitką powinna wynosić co najmniej około 15 cm. Uda powinny swobodnie spoczywać na siedzisku (nie mogą być w nie wciśnięte).
- Usiąść w fotelu w taki sposób, aby plecy były podparte na całej swojej powierzchni. Ustawić oparcie fotela w taki sposób, aby po umieszczeniu rąk na kierownicy ramiona były lekko ugięte w łokciach. Podczas obracania koła kierownicy barki powinny stykać się z oparciem fotela. Oparcia nie należy odchyłać za bardzo do tyłu. Maksymalny zalecany kąt nachylenia oparcia wynosi ok. 25°.
- Wyregulować położenie fotela i kierownicy tak, aby nadgarstki spoczywały na szczycie kierownicy przy całkowicie wyprostowanych rękach i ramionach przylegających do oparcia.
- Ustawić koło kierownicy w optymalnym położeniu ↻ 92.
- Wyregulować zagłówki ↻ 50.
- Ustawić odpowiednią wysokość zamocowania pasa bezpieczeństwa ↻ 61.
- Wyregulować podparcie odcinka lędźwiowego tak, aby kręgosłup był wygięty w naturalny sposób ↻ 52.

Regulacja foteli

Podczas jazdy wszystkie siedziska i oparcia powinny być zawsze zablokowane.

Regulacja wzdłużna



Pociągnąć za uchwyt, przesunąć fotel i zwolnić uchwyt.

Spróbować poruszać fotelem do tyłu i do przodu, aby się upewnić, że jest dobrze zablokowany.

Regulacja nachylenia oparcia

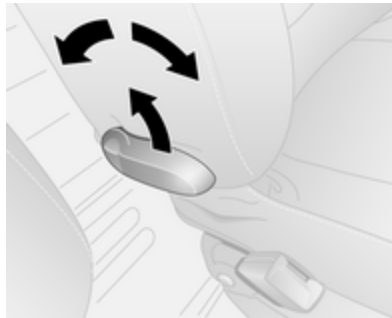

Pociągnąć dźwignię, ustawić nachylenie i zwolnić dźwignię. Mechanizm oparcia powinien się zatrzasnąć w wybranym położeniu. Podczas regulacji nie wywierać nacisku na oparcie fotela.

Regulacja wysokości siedziska fotela

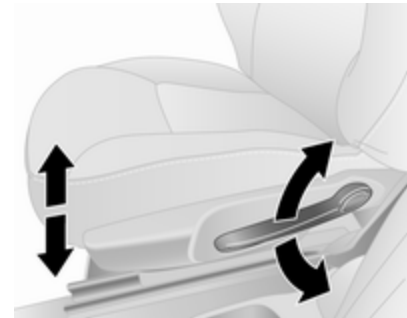

Cykliczny ruch dźwigni w górę i w dół:
w górę : podnoszenie siedziska
w dół : opuszczanie siedziska

Podparcie odcinka lędźwiowego

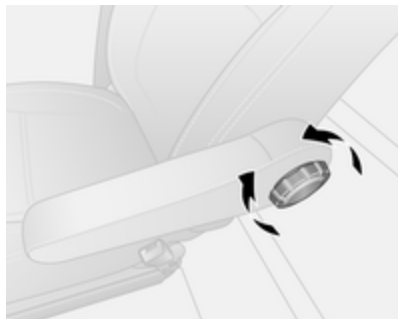

Podparcie odcinka lędźwiowego można dopasować do indywidualnych potrzeb, korzystając z pokrętki.

W celu wysunięcia lub schowania podparcia obrócić odpowiednio pokrętkę.

Składanie fotela

Składany przedni środkowy fotel pasażera



Pociągnąć dźwignię zwalniającą, złożyć oparcie całkowicie do przodu a następnie zwolnić dźwignię. Mechanizm oparcia powinien się zatrzasnąć w wybranym położeniu.

Uwaga

Gdy fotel znajduje się w najwyższym położeniu, przed złożeniem oparcia pchnąć zagłówki w dół.

Upewnić się, że nic nie przeszkadza w złożeniu fotela np. osłona przeciwsłoneczna ⇨ 49, uchwyt na napoje ⇨ 82.

Aby przywrócić, pociągnąć dźwignię zwalniającą, podnieść oparcie a następnie zwolnić dźwignię. Mechanizm oparcia powinien się zatrzasnąć w wybranym położeniu.

⚠ Ostrzeżenie

Jeśli przedni fotel pasażera jest złożony, układ poduszki powietrznej przedniego pasażera musi być wyłączony.

Wyłączenie poduszek powietrznych ⇨ 70.

Podłokietnik

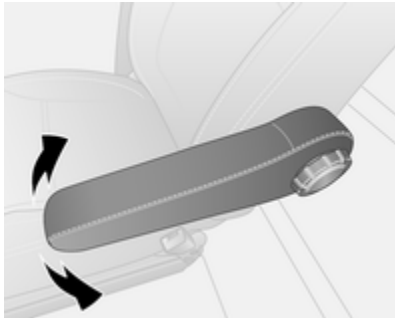

Podnieść lub opuścić podłokietnik, stosownie do potrzeb.

Ogrzewanie



Nacisnąć  przy odpowiednim fotelu, gdy silnik pracuje – dioda LED w przełączniku zaświeci się. Nacisnąć drugi koniec przełącznika, aby wyłączyć ogrzewanie fotela.

Układ podgrzewania foteli jest sterowany za pomocą termostatu, dzięki czemu wyłącza się automatycznie po podgrzaniu foteli do odpowiedniej temperatury.

Osobom o wrażliwej skórze nie zaleca się dłuższego korzystania z ogrzewania.

Fotele tylne

W niektórych pojazdach można zamontować tylne fotele w 2. i 3. rzędzie.

Dostęp do tylnych foteli



Aby ułatwić dostęp do foteli 3. rzędu (jeśli są zamontowane), otworzyć przesuwne drzwi boczne i nacisnąć dźwignię zwalniającą składanego fotela ułatwiającego dostęp w 2. rzędzie, by złożyć oparcie do przodu. W razie konieczności odpiąć pasy bezpieczeństwa z zamków.

⚠ Ostrzeżenie

Zwrócić uwagę na ustawienie oparcia fotela z powrotem we właściwej pozycji oraz czy pasy bezpieczeństwa prawidłowo zatrzaszczają się w zamkach.

Zapinanie i odpinanie pasa bezpieczeństwa ⇨ 61.

Drzwi przesuwne ⇨ 35.

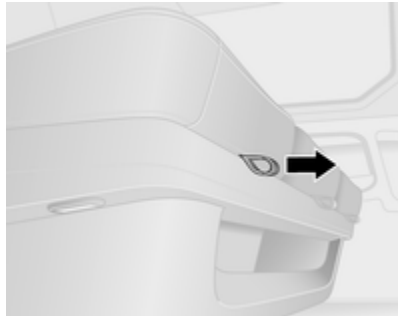
Siedzisko fotela

W niektórych wersjach siedzisko fotela można ustawić w jednej z pięciu pozycji, ciągnąc za pasek

umieszczony w przedniej części fotela i ostrożnie przesuwając siedzisko do przodu lub do tyłu. Schowek pod fotelem ⇨ 83.

Składanie i wyjmowanie tylnych foteli**⚠ Ostrzeżenie**

Podczas składania lub wyjmowania tylnych foteli trzymać ręce i nogi z dala od przemieszczających się elementów.

Nie regulować foteli podczas jazdy, ponieważ mogą się przesunąć w niekontrolowany sposób.

Przed zajęciem miejsca na tylnym siedzeniu należy się upewnić, że tylne fotele i ich oparcia są całkowicie zablokowane.

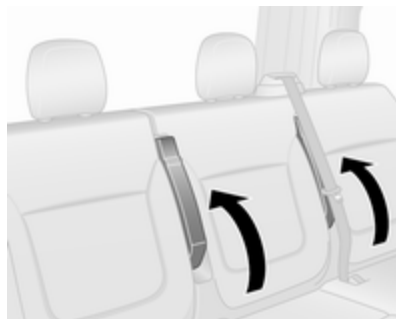

Przed złożeniem lub wyjęciem tylnych foteli podłokietniki muszą zostać złożone do pozycji pionowej.

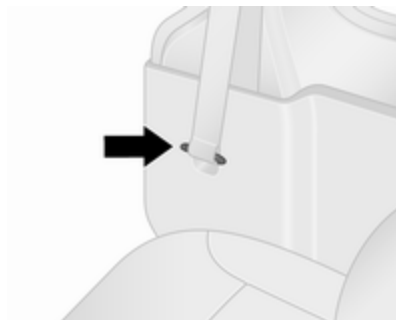

Przed złożeniem lub wyjęciem tylnych foteli najpierw odpiąć pasy bezpieczeństwa skrajnych foteli od ich zamków i umieścić klamry w obudowach.

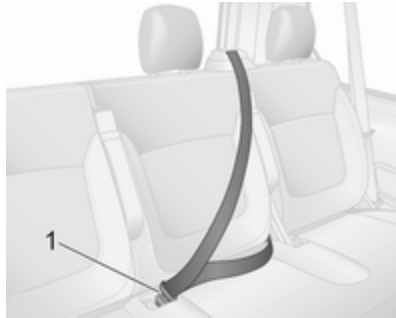

Na środkowym tylnym fotelu wsunąć klamrę do zamka 1.

Składanie tylnych foteli

W niektórych wersjach samochodu można zwiększyć przestrzeń bagażową poprzez złożenie foteli 3. rzędu (jeśli są zamontowane w pojeździe).

⚠ Ostrzeżenie

Przy składaniu foteli zachować ostrożność – nie zbliżać rąk do elementów ruchomych. Po złożeniu sprawdzić zamocowanie kanapy.

W razie konieczności wyjąć zagłówki
↻ 50.

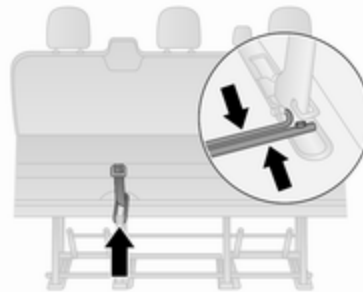

Pociągnąć pasek zwalniający i złożyć oparcie na siedzisko.

Chwycić pręty blokujące i jednocześnie zbliżyć je do siebie.

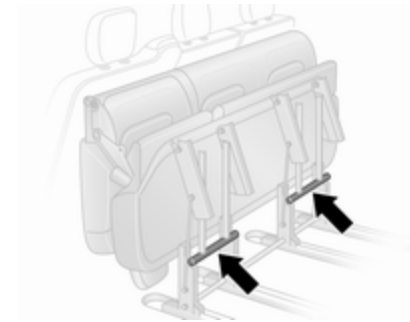

Unieść i złożyć kanapę do przodu, aż zatrzaśnie się w pozycji złożonej.

Nacisnąć górną część fotela i zablokować go, naciskając dźwignie blokujące (wskazane strzałkami). Upewnić się, że fotel zablokował się bezpiecznie.

Przeostrog

Ze względów bezpieczeństwa na złożonych tylnych siedzeniach nie wolno umieszczać ładunków.

W celu rozłożenia kanapy do pozycji wyjściowej należy pociągnąć pręty blokujące, ostrożnie opuścić kanapę i

upewnić się, że dźwignie blokujące znajdują się na swoim miejscu i są zablokowane.

Uwaga

Przed zamontowaniem fotela upewnić się, czy punkty mocowania są czyste. Powinny one być wolne od piasku i innych zanieczyszczeń, które mogłyby uniemożliwić bezpieczne zablokowanie fotela.

Podnieść oparcie i w razie potrzeby zamontować zagłówki.

Wymywanie tylnych foteli

W niektórych wersjach samochodu można zwiększyć przestrzeń bagażową poprzez wyjęcie foteli 2. i 3. rzędu (jeśli są zamontowane w pojeździe).

⚠ Ostrzeżenie

Nie wyjmować foteli tylnych podczas jazdy, ponieważ mogą się przesunąć w niekontrolowany sposób.

⚠ Ostrzeżenie

Fotele, które można wymontować, są bardzo ciężkie! Nie próbować wyjmować ich z pojazdu bez pomocy.

W razie konieczności wyjąć zagłówki ⇨ 50.

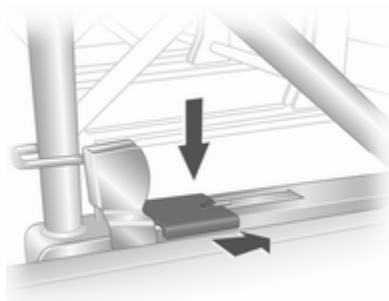

Zwolnić zamocowania, naciskając i przesuwając do przodu zaczepy blokujące umieszczone z lewej i z prawej strony.

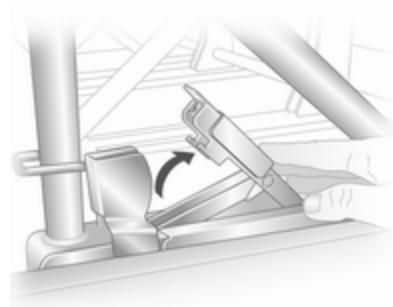

Podnieść zaczepy blokujące, a następnie przesunąć zespół fotela do tyłu, aby zwolnić go z tylnych punktów mocowania w podłodze.

Podnieść zespół fotela, a następnie ponownie przesunąć do tyłu, aby zwolnić go z tylnych punktów mocowania w podłodze. Wtedy zespół fotela można wyjąć.

Fotele wolno wyjmować z pojazdu wyłącznie przez przesuwne drzwi boczne (a nie przez tylne drzwi / tylną klapę). Fotele 2. rzędu trzeba wyjąć z pojazdu przed fotelami 3. rzędu.

Montowanie tylnych foteli

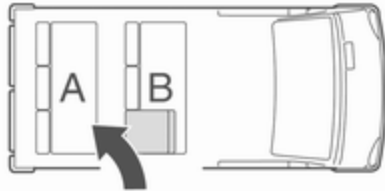

Przy ponownym montażu foteli zawsze należy upewnić się, czy rząd **B** ze składanym fotelem jest umieszczony prawidłowo przed rzędem **A** ze stałymi fotelami.

Fotele wolno umieszczać w pojeździe wyłącznie przez przesuwne drzwi boczne (a nie przez tylne drzwi / tylną klapę). Fotele 3. rzędu trzeba umieścić w pojeździe przed fotelami 2. rzędu.

Przeostroga

Siedzeń 2. i 3. rzędu nie można zamieniać i należy je montować w oryginalnych pozycjach.

Uwaga

Przed zamontowaniem fotela upewnić się, czy punkty mocowania są czyste. Powinny one być wolne od piasku i innych zanieczyszczeń, które mogłyby uniemożliwić bezpieczne zablokowanie fotela.

Ustawić zespół fotela nad przednimi punktami mocowania, a następnie popchnąć, tak aby znalazł się nad tylnymi punktami mocowania.

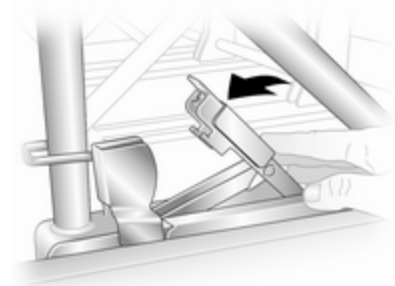

Opuścić zaczepy blokujące i docisnąć, tak aby zablokowały się prawidłowo. Sprawdzić, czy znaczniki wizualne na zaczepach blokujących są w prawidłowym położeniu.

⚠ Ostrzeżenie

Montując fotele sprawdzić, czy są prawidłowo umieszczone w punktach mocowania oraz czy zaczepy blokujące są prawidłowo zablokowane.

Zwrócić się do warsztatu, jeśli foteli nie można zablokować bezpiecznie w prawidłowym położeniu.

Pasy bezpieczeństwa



Pasy bezpieczeństwa blokują się podczas intensywnego przyspieszenia lub hamowania pojazdu, dzięki czemu przytrzymują pasażerów w miejscu. Powoduje to znaczące ograniczenie ryzyka odniesienia obrażeń.

⚠ Ostrzeżenie

Pasy bezpieczeństwa należy zapinać przed każdą jazdą.

Osoby bez zapiętych pasów bezpieczeństwa w razie wypadku narażają na ciężkie obrażenia nie tylko siebie, lecz również innych pasażerów oraz kierowcę.

Każdy pas bezpieczeństwa przeznaczony jest wyłącznie dla jednej osoby.

Foteliki dziecięce ⇨ 72.

Okresowo sprawdzać stan i działanie wszystkich elementów pasów bezpieczeństwa.

Uszkodzone elementy pasów bezpieczeństwa należy wymienić. Po wypadku należy wymienić w warsztacie pasy bezpieczeństwa i napinacze pasów.

Uwaga

Uważać, aby nie uszkodzić lub nie przykleścić taśmy pasa bezpieczeństwa obuwiem lub przedmiotami o ostrych

krawędziach. Ponadto nie wolno dopuścić do zanieczyszczenia mechanizmów zwijających.

Lampka kontrolna pasa bezpieczeństwa

W niektórych wersjach oba fotele przednie mogą być wyposażone w lampkę kontrolną pasa bezpieczeństwa  na konsoli sufitowej ⇨ 106.

Ograniczniki siły napięcia pasów bezpieczeństwa



W razie kolizji nacisk pasów bezpieczeństwa foteli przednich na ciało jest zmniejszany dzięki kontrolowanemu rozwinięciu pasów w odpowiednim momencie.

Napinacze pasów bezpieczeństwa

W razie zderzenia czołowego lub przy uderzeniu w tył samochodu z określoną siłą, pasy bezpieczeństwa przednich foteli są napinane.

⚠ Ostrzeżenie

Nieprawidłowe obchodzenie się z pasami bezpieczeństwa (np. demontaż lub montaż pasów) może spowodować wyzwolenie napinaczy, co może być przyczyną uszkodzenia ciała.

Uaktywnienie napinaczy pasów bezpieczeństwa jest sygnalizowane ciągłym świeceniem się lampki kontrolnej   106.

Uaktywnione napinacze należy wymienić w warsztacie. Napinacze pasów bezpieczeństwa mogą zostać użyte tylko raz.

Uwaga

W pobliżu napinaczy pasów bezpieczeństwa nie wolno montować ani umieszczać jakichkolwiek akcesoriów czy przedmiotów, mogących zakłócić pracę napinaczy. Zabronione jest także dokonywanie jakichkolwiek modyfikacji napinaczy, ponieważ wiąże się to z ryzykiem unieważnienia homologacji typu pojazdu.

Trzypunktowe pasy bezpieczeństwa**Pasy bezpieczeństwa przy fotelach przednich****Zapinanie**

Wysunąć pas ze zwijacza, poprowadzić go przy ciele w taki sposób, aby nie był skręcony, a następnie zatrzasnąć klamrę w zamku.

Podczas jazdy należy regularnie napinać część biodrową pasa, ciągnąc za jego odcinek barkowy.

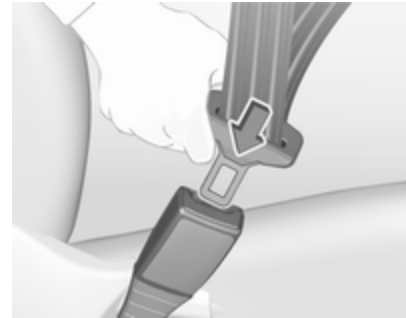

Zarówno zbyt luźne, jak i zbyt grube ubrania uniemożliwiają ścisłe przyleganie pasa bezpieczeństwa do ciała. Pod pasem bezpieczeństwa nie powinny znajdować się jakiegokolwiek przedmioty, np. torebka czy telefon komórkowy.

⚠ Ostrzeżenie

Pas nie może uciskać twardych ani kruchych przedmiotów znajdujących się w kieszeniach ubrania.

Lampka kontrolna pasa bezpieczeństwa   106.

Regulacja wysokości

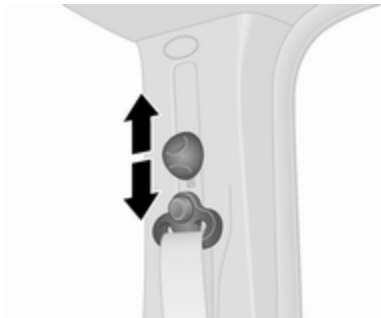

Przesunąć regulator wysokości w wybrane położenie:

- Częściowo wyciągnąć pas z mechanizmu zwijającego.
- Przechylić regulator w celu zwolnienia blokady, a następnie przesunąć go w dół, albo pociągnąć regulator do góry bez przechylania.



Wysokość zamocowania pasa należy wyregulować tak, aby pas spoczywał na barku. Nie może on spoczywać na szyi ani na ramieniu.

Ostrzeżenie

Nie regulować podczas jazdy.

Odpinanie



W celu odpięcia pasa nacisnąć czerwony przycisk na zamku pasa. Pas bezpieczeństwa jest zwijany automatycznie.

Pasy bezpieczeństwa przy tylnych fotelach

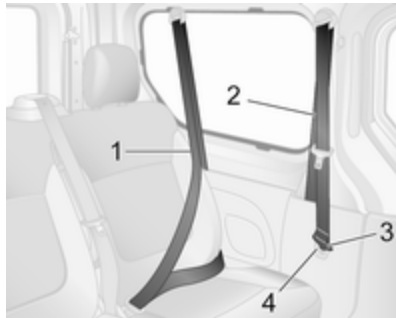

W przypadku foteli w drugim rzędzie należy zawsze używać pasów bezpieczeństwa 2 znajdujących się bardziej z przodu (za fotelami w drugim rzędzie). Gdy pasy bezpieczeństwa foteli w drugim rzędzie 2 nie są używane, umieścić klamrę 3 w obudowie 4, by uniknąć uszkodzenia pojazdu.

W przypadku foteli w trzecim rzędzie (patrz ilustracja) należy zawsze używać pasów bezpieczeństwa 1 znajdujących się bardziej z tyłu (za fotelami w trzecim rzędzie).

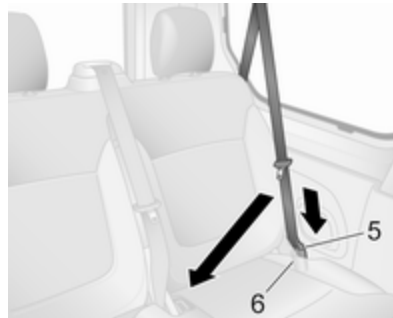

Przed zapięciem pasa bezpieczeństwa tylnego fotela zewnętrznego należy najpierw upewnić się, że dolna klamra 5 jest prawidłowo zatrzaśnięta w zamku 6.

Następnie poprowadzić pas przez biodra i bark (bez skręcania taśmy) i włożyć górną klamrę do odpowiedniego zamka.

Informacje na temat zapinania i odpinania pasów podano w punkcie „Pasy bezpieczeństwa przy fotelach przednich”.

⚠ Ostrzeżenie

Jeśli dolna i górna klamra nie zostaną prawidłowo zapięte, pas bezpieczeństwa nie zapewni skutecznej ochrony podczas wypadku.

Podczas odpinania pasa bezpieczeństwa zawsze należy najpierw odpiąć górną klamrę, a dopiero potem dolną.

Wyjąć klamry z zamków przed wymontowaniem siedzeń z pojazdu lub w celu ułatwienia dostępu do tylnych foteli.

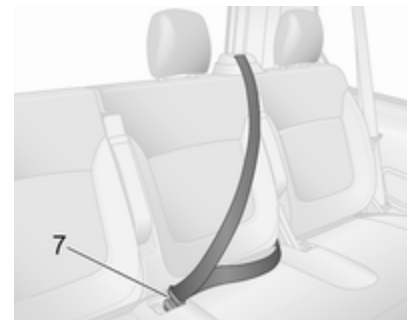

W przypadku tylnego fotela środkowego wysunąć pas ze zwijacza, poprowadzić go przy ciele w taki sposób, aby nie był skręcony, a następnie zatrasnąć klamrę w zamku 7.

⚠ Ostrzeżenie

Przed zajęciem miejsca na tylnym siedzeniu należy się upewnić, że tylne fotele i ich oparcia są całkowicie zablokowane.

Fotele tylne ⇨ 55.

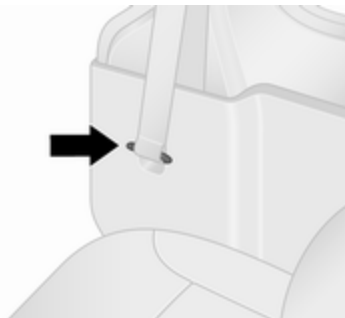

Aby uniknąć uszkodzenia pojazdu, klamry pasów bezpieczeństwa skrajnych tylnych foteli należy zawsze przechowywać w obudowach, jeśli są w pojeździe.

Na środkowym tylnym fotelu wsunąć klamrę do właściwego zamka, gdy fotel ten nie jest zajęty.

Prawidłowy sposób zapinania pasa przez kobiety w ciąży



⚠ Ostrzeżenie

Biodrową część pasa należy poprowadzić jak najniżej na poziomie miednicy, tak aby pas nie uciskał na brzuch.

Poduszki powietrzne

Układ poduszek powietrznych składa się z kilku odrębnych układów, w zależności od wyposażenia.

Poduszki wypełniają się gazem w ciągu kilku milisekund. Bardzo szybko następuje też ich opróżnienie, wskutek czego w trakcie kolizji trudno zauważyć moment, w którym są wypełnione.

⚠ Ostrzeżenie

Układ poduszek powietrznych uruchamia się bardzo gwałtownie, w wyniku eksplozji; naprawy muszą być przeprowadzone wyłącznie przez wykwalifikowanych pracowników.

⚠ Ostrzeżenie

Montaż wyposażenia dodatkowego zmieniającego ramę, zderzaki, wysokość pojazdu lub płat poszycia przedniej lub bocznej części nadwozia może

spowodować nieprawidłowe działanie systemu poduszek powietrznych. Na działanie systemu poduszek powietrznych może mieć również negatywny wpływ zmiana dowolnych elementów przednich foteli, pasów bezpieczeństwa, modułu sterowania i diagnostyki systemu poduszek powietrznych, kierownicy, zestawu wskaźników, wewnętrznych uszczelek drzwi wyłącznie z uszczelkami głośników, jakichkolwiek modułów poduszek powietrznych, podsufitki lub wykończenia słupków, przednich czujników, czujników zderzenia bocznego lub okablowania poduszek powietrznych.

Uwaga

Elektroniczne moduły sterujące poduszek powietrznych i napinaczy pasów bezpieczeństwa znajdują się wewnątrz konsoli środkowej. Dlatego w pobliżu tej konsoli nie wolno umieszczać jakichkolwiek przedmiotów wytwarzających pole magnetyczne.

Na osłonach poduszek powietrznych nie wolno umieszczać jakichkolwiek naklejek ani zasłaniać ich żadnymi przedmiotami. Uszkodzone osłony należy wymienić w warsztacie.

Każda poduszka powietrzna działa tylko raz. Poduszki, które zadziałały, należy niezwłocznie wymienić w warsztacie. Ponadto konieczna może być wymiana kierownicy, deski rozdzielczej, elementów jej poszycia, uszczelek drzwiowych, klamek i foteli.

Zabronione jest dokonywanie jakichkolwiek modyfikacji układów poduszek powietrznych, ponieważ wiąże się to z ryzykiem unieważnienia homologacji typu pojazdu.

Lampka kontrolna  poduszek powietrznych ⇨ 106.

Foteliki dziecięce na przednim fotelu pasażera z poduszką powietrzną

Ostrzeżenie zgodne z normą ECE R94.02:



EN: NEVER use a rear-facing child restraint system on a seat protected by an ACTIVE AIRBAG in front of it, DEATH or SERIOUS INJURY to the CHILD can occur.

DE: Nach hinten gerichtete Kindersitze NIEMALS auf einem Sitz verwenden, der durch einen davor befindlichen AKTIVEN AIRBAG geschützt ist, da dies den TOD oder SCHWERE VERLETZUNGEN DES KINDES zur Folge haben kann.

FR: NE JAMAIS utiliser un siège d'enfant orienté vers l'arrière sur un siège protégé par un COUSSIN GONFLABLE ACTIF placé devant lui,

sous peine d'infliger des BLESSURES GRAVES, voire MORTELLES à l'ENFANT.

ES: NUNCA utilice un sistema de retención infantil orientado hacia atrás en un asiento protegido por un AIRBAG FRONTAL ACTIVO. Peligro de MUERTE o LESIONES GRAVES para el NIÑO.

RU: ЗАПРЕЩАЕТСЯ устанавливать детское удерживающее устройство лицом назад на сиденье автомобиля, оборудованном фронтальной подушкой безопасности, если ПОДУШКА НЕ ОТКЛЮЧЕНА! Это может привести к СМЕРТИ или СЕРЬЕЗНЫМ ТРАВМАМ РЕБЕНКА.

NL: Gebruik NOOIT een achterwaarts gericht kinderzitje op een stoel met een ACTIEVE AIRBAG ervoor, om DODELIJK of ERNSTIG LETSEL van het KIND te voorkomen.

DA: Brug ALDRIG en bagudvendt autostol på et forsæde med AKTIV AIRBAG, BARNET kan komme i LIVSFARE eller komme ALVORLIGT TIL SKADE.

SV: Använd ALDRIG en bakåtvänd barnstol på ett säte som skyddas med en framförvarande AKTIV AIRBAG. DÖDSFALL eller ALLVARLIGA SKADOR kan drabba BARNET.

FI: ÄLÄ KOSKAAN sijoita taaksepäin suunnattua lasten turvaistuinta istuimelle, jonka edessä on AKTIIVINEN TURVATYYNY, LAPSI VOI KUOLLA tai VAMMAUTUA VAKAVASTI.

NO: Bakovervendt barnesikringsutstyr må ALDRI brukes på et sete med AKTIV KOLLISJONSPUTE foran, da det kan føre til at BARNET utsettes for LIVSFARE og fare for ALVORLIGE SKADER.

PT: NUNCA use um sistema de retenção para crianças voltado para trás num banco protegido com um AIRBAG ACTIVO na frente do mesmo, poderá ocorrer a PERDA DE VIDA ou FERIMENTOS GRAVES na CRIANÇA.

IT: Non usare mai un sistema di sicurezza per bambini rivolto all'indietro su un sedile protetto da

AIRBAG ATTIVO di fronte ad esso: pericolo di MORTE o LESIONI GRAVI per il BAMBINO!

EL: ΠΟΤΕ μη χρησιμοποιείτε παιδικό κάθισμα ασφαλείας με φορά προς τα πίσω σε κάθισμα που προστατεύεται από μετωπικό ΕΝΕΡΓΟ ΑΕΡΟΣΑΚΟ, διότι το παιδί μπορεί να υποστεί ΘΑΝΑΣΙΜΟ ή ΣΟΒΑΡΟ ΤΡΑΥΜΑΤΙΣΜΟ.

PL: NIE WOLNO montować fotelika dziecięcego zwróconego tyłem do kierunku jazdy na fotelu, przed którym znajduje się WŁĄCZONA PODUSZKA POWIETRZNA. Niezastosowanie się do tego zalecenia może być przyczyną ŚMIERCI lub POWAŻNYCH OBRAŻEŃ u DZIECKA.

TR: Arkaya bakan bir çocuk emniyet sistemini KESİNLİKLE önünde bir AKTİF HAVA YASTIĞI ile korunmakta olan bir koltukta kullanmayınız. ÇOCUK ÖLEBİLİR veya AĞIR ŞEKİLDE YARALANABİLİR.

UK: НИКОЛИ не використовуйте систему безпеки для дітей, що встановлюється обличчям назад,

на сидінні з УБИМКНЕНОЮ ПОДУШКОЮ БЕЗПЕКИ, інакше це може призвести до СМЕРТІ чи СЕРІОЗНОГО ТРАВМУВАННЯ ДИТИНИ.

HU: SOHA ne használjon hátrafelé néző biztonsági gyerekülést előlről AKTÍV LÉGZSÁKKAL védett ülésen, mert a GYERMEK HALÁLÁT vagy KOMOLY SÉRÜLÉSÉT okozhatja.

HR: NIKADA nemojte koristiti sustav zadržavanja za djecu okrenut prema natrag na sjedalu s AKTIVNIM ZRAČNIM JASTUKOM ispred njega, to bi moglo dovesti do SMRTI ili OZBILJNIH OZLJEDA za DIJETE.

SL: NIKOLI ne nameščajte otroškega varnostnega sedeža, obrnjenega v nasprotni smeri vožnje, na sedež z AKTIVNO ČELNO ZRAČNO BLAZINO, saj pri tem obstaja nevarnost RESNIH ali SMRTNIH POŠKODB za OTROKA.

SR: NIKADA ne koristiti bezbednosni sistem za decu u kome su deca okrenuta unazad na sedištu sa AKTIVNIM VAZDUŠNIM

JASTUKOM ispred sedišta zato što DETE može da NASTRADA ili da se TEŠKO POVREDI.

MK: НИКОГАШ не користете детско седиште свртено наназад на седиште заштитено со АКТИВНО ВОЗДУШНО ПЕРНИЧЕ пред него, затоа што детето може ДА ЗАГИНЕ или да биде ТЕШКО ПОВРЕДЕНО.

BG: НИКОГА не използвайте детска седалка, гледаща назад, върху седалка, която е защитена чрез АКТИВНА ВЪЗДУШНА ВЪЗГЛАВНИЦА пред нея - може да се стигне до СМЪРТ или СЕРИОЗНО НАРАНЯВАНЕ на ДЕТЕТО.

RO: Nu utilizați NICIODATĂ un scaun pentru copil îndreptat spre partea din spate a mașinii pe un scaun protejat de un AIRBAG ACTIV în fața sa; acest lucru poate duce la DECESUL sau VĂTĂMAREA GRAVĂ a COPILULUI.

CS: NIKDY nepoužívejte dětský zádržný systém instalovaný proti směru jízdy na sedadle, které je chráněno před sedadlem AKTIVNÍM

AIRBAGEM. Mohlo by dojít k VÁŽNĚMU PORANĚNÍ nebo ÚMRTÍ DÍTĚTE.

SK: NIKDY nepoužívajte detskú sedačku otočenú vzad na sedadle chránenom AKTÍVNÝM AIRBAGOM, pretože môže dôjsť k SMRTI alebo VÁŽNYM ZRANENIAM DIEŤAŤA.

LT: JOKIU BŪDU nemontuokite atgal atgręžtos vaiko tvirtinimo sistemas sėdynėje, prieš kurią įrengta AKTYVI ORO PAGALVĖ, nes VAIKAS GALI ŽŪTI arba RIMTAI SUSIŽALOTI.

LV: NEKĀDĀ GADĪJUMĀ neizmantojiet uz aizmuguri vērstu bērnu sēdekļi sēdvietā, kas tiek aizsargāta ar tās priekšā uzstādītu AKTĪVU DROŠĪBAS SPILVENU, jo pretējā gadījumā BĒRNS var gūt SMAGAS TRAUMAS vai IET BOJĀ.

ET: ÄRGE kasutage tahapoole suunatud lapseturvaistet istmel, mille ees on AKTIIVSE TURVAPADJAGA kaitstud iste, sest see võib põhjustada LAPSE SURMA või TÕSISE VIGASTUSE.

MT: QATT tuża trażżin għat-fal li jħares lejn in-naħa ta' wara fuq sit protett b'AIRBAG ATTIV quddiemu; dan jista' jikkawża l-MEWT jew GRIEHI SERJI lit-TFAL.

GA: Ná húsáid srian sábháilteachta linbh cúil RIAMH ar shuíochán a bhfuil mála aeir ag feidhmiú os a chomhair. Tá baol BÁIS nó GORTÚ DONA don PHÁISTE ag baint leis.

Ze względów bezpieczeństwa fotelik dziecięcy ustawiony przodem do kierunku jazdy może być używany tylko wówczas, gdy oprócz ostrzeżenia wymaganego przez normę ECE R94.02 będą przestrzegane instrukcje i ostrzeżenia podane w tabelach opisujących miejsca mocowania fotelików dziecięcych ⇨ 75.

Naklejka poduszki powietrznej znajduje się na osłonie przeciwsłonecznej pasażera z przodu.

⚠ Niebezpieczeństwo

Nie montować fotelika dziecięcego na fotelu pasażera z włączoną poduszką powietrzną.

Wyłączenie poduszek powietrznych ⇨ 70.

Czołowe poduszki powietrzne

W samochodzie mogą być zamontowane dwie czołowe poduszki powietrzne: jedna w kole kierownicy, a druga w desce rozdzielczej po stronie pasażera. Miejsca, w których je zamontowano, są oznaczone napisem **AIRBAG**.

Czołowe poduszki powietrzne są uaktywniane w przypadku odpowiednio silnego uderzenia w przód pojazdu. Aby poduszki zadziałały, musi być włączony zapłon.

Uaktywnione poduszki tłumią uderzenie, dzięki czemu ryzyko odniesienia obrażeń górnej części ciała i głowy kierowcy i pasażera z przodu jest znacznie mniejsze.

⚠ Ostrzeżenie

Poduszki zapewniają optymalną ochronę tylko wtedy, gdy fotel jest ustawiony w prawidłowym położeniu.

Pozycja fotela ⇨ 51.

W obszarze, w którym rozwijają się poduszki powietrzne, nie mogą znajdować się jakiegokolwiek przedmioty.

Prawidłowo poprowadzić i zapiąć pas bezpieczeństwa. Tylko wtedy poduszka powietrzna może zapewnić ochronę.

Boczne poduszki powietrzne



Boczne poduszki powietrzne są montowane w oparciu każdego z foteli przednich. Miejsca, w których je zamontowano, są oznaczone napisem **AIRBAG**.

Boczne poduszki powietrzne są uaktywniane w przypadku odpowiednio silnego uderzenia bocznego. Aby poduszki zadziałały, musi być włączony zapłon.

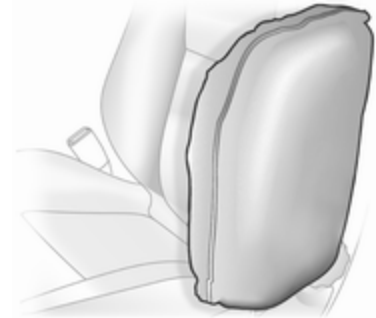

Uaktywnione poduszki powietrzne tłumią uderzenie, dzięki czemu w znacznym stopniu ograniczają ryzyko odniesienia obrażeń górnej części ciała i miednicy w przypadku uderzenia bocznego.

⚠ Ostrzeżenie

W obszarze, w którym rozwijają się poduszki powietrzne, nie mogą znajdować się jakiegokolwiek przedmioty.

Uwaga

Należy używać wyłącznie pokrowców na siedzenia przeznaczonych dla danego modelu samochodu. Pokrowce nie mogą przesłaniać modułów poduszek powietrznych.

Kurtynowe poduszki powietrzne

Samochód może być wyposażony w poduszki kurtynowe zamontowane przy dachu. Miejsca, w których je zamontowano, są oznaczone napisem **AIRBAG** przy podsufitce.

Poduszki kurtynowe są uaktywniane w przypadku odpowiednio silnego uderzenia bocznego. Aby poduszki zadziałały, musi być włączony zapłon.

Uaktywnione poduszki powietrzne tłumią uderzenie, dzięki czemu w znacznym stopniu ograniczają ryzyko odniesienia obrażeń głowy w przypadku uderzenia bocznego.

⚠ Ostrzeżenie

W obszarze, w którym rozwijają się poduszki powietrzne, nie mogą znajdować się jakiegokolwiek przedmioty.

Haczyki w uchwytach zamontowanych w podsufitce są przeznaczone do wieszania lekkich ubrań bez użycia wieszaków na ubrania. Kieszenie przewożonego w ten sposób ubrania muszą być puste.

Wyłączanie poduszek powietrznych

Jeżeli na przednim fotelu pasażera ma zostać zamontowany fotelik dziecięcy, należy wyłączyć czołową poduszkę powietrzną fotela pasażera, stosując się do instrukcji podanych w tabelach opisujących miejsca mocowania fotelików dziecięcych ⇨ 75.

Napinacze pasów bezpieczeństwa oraz wszystkie pozostałe poduszki powietrzne pozostają włączone.

W niektórych wersjach pojazdu na osłonie przeciwsłonecznej przedniego pasażera znajduje się naklejka poduszki powietrznej z ostrzeżeniem. Więcej informacji można znaleźć w rozdziale „Poduszki powietrzne” ⇨ 65.



Czołową poduszkę powietrzną fotela pasażera można wyłączyć za pomocą przełącznika znajdującego się z boku deski rozdzielczej. Otworzyć drzwi pasażera z przodu w celu uzyskania dostępu do przełącznika.

Wcisnąć przełącznik i obrócić w celu wybrania położenia:

- ☒ OFF : czołowa poduszka powietrzna dla przedniego fotela pasażera jest wyłączona i nie zostanie napełniona w razie kolizji. Na konsoli sufitowej zaświeci się światłem ciągłym lampka kontrolna ☒ OFF ⇨ 102, ⇨ 106, a na wyświetlaczu informacyjnym kierowcy pojawi się odpowiedni komunikat ⇨ 113.
- ☑ ON : czołowa poduszka powietrzna przedniego fotela pasażera jest włączona.

⚠ Niebezpieczeństwo



Poduszkę powietrzną pasażera należy wyłączać tylko w związku z użytkowaniem fotelika dziecięcego, zgodnie z instrukcjami i ostrzeżeniami podanymi w tabeli ⇨ 75.

W przeciwnym razie osoba podróżująca na fotelu pasażera z przodu z wyłączoną poduszką powietrzną może odnieść śmiertelne obrażenia.

Jeśli lampka kontrolna ☑ ON świeci się po włączeniu zapłonu, zaś lampka kontrolna ☒ OFF nie jest zapalona, czołowa poduszka powietrzna przedniego fotela pasażera napełni się podczas zderzenia.

Jeśli obie lampki kontrolne ☑ ON i ☒ OFF świecą jednocześnie, oznacza to awarię systemu. Stan systemu nie jest możliwy do określenia, w związku z czym nie wolno zajmować miejsca pasażera z przodu. W celu usunięcia usterki zwrócić się do warsztatu.

Jeśli lampka kontrolna ↘ ⇨ 108 świeci wraz z ↘ ⇨ 106, oznacza to, że w układzie wystąpiła usterka. Przełącznik mógł przypadkowo zmienić położenie przy włączonym zapłonie. Wyłączyć zapłon i ponownie go włączyć oraz ustawić

przełącznik we właściwym położeniu. Jeśli  i  nadal świecą, skorzystać z pomocy warsztatu.

Stan poduszek powietrznych można zmieniać tylko podczas postoju oraz przy wyłączonym zapłonie. Wybrany stan poduszek powietrznych pozostaje aktywny, aż zostanie zmieniony przez użytkownika.

Lampka kontrolna informująca o wyłączeniu poduszek powietrznych ⇨ 106.

Foteliki dziecięce

Niebezpieczeństwo

Jeśli na fotelu pasażera z przodu używany jest fotelik dziecięcy zwrócony tyłem do kierunku jazdy, poduszka powietrzna zabezpieczająca ten fotel musi zostać wyłączona. Wymóg ten obowiązuje także w przypadku niektórych fotelików zwróconych przodem do kierunku jazdy, zgodnie z informacjami podanymi w tabeli ⇨ 75.

Wyłączenie poduszek powietrznych ⇨ 70.

Naklejka poduszki powietrznej ⇨ 65.

Zalecane jest stosowanie fotelików dziecięcych, które są dopasowane do pojazdu. W celu uzyskania dalszych informacji skontaktować się z warsztatem.

Korzystając z fotelików dziecięcych, należy przestrzegać poniższych instrukcji użytkowania i instalacji, jak również instrukcji producenta fotelika dziecięcego.

Konieczne jest także bezwarunkowe przestrzeganie obowiązujących w danym kraju przepisów. W niektórych krajach fotelik dziecięcy można zamocować wyłącznie w ściśle określonych miejscach.

Foteliki dziecięce można zamocować za pomocą następujących elementów:

- Trzypunktowe pasy bezpieczeństwa
- Zaczepy ISOFIX
- Pas mocujący Top-Tether

Trzypunktowe pasy bezpieczeństwa

Foteliki dziecięce można zamocować za pomocą trzypunktowych pasów bezpieczeństwa ⇨ 61.

W zależności od rozmiaru używanych fotelików i wariantu modelu, na niektórych siedzeniach 2. rzędu i 3. rzędu można zamocować foteliki dziecięce ⇨ 75.

Zaczepty ISOFIX

Zaczepty ISOFIX są oznaczone logo lub symbolem ISOFIX na siedzisku fotela.

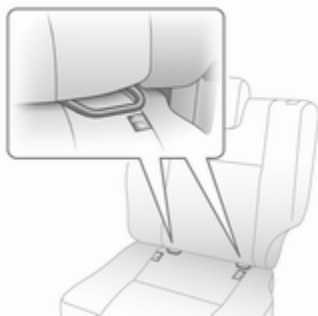

Fotelik dziecięcy ISOFIX dopuszczony do użycia w tym modelu samochodu należy zamocować do odpowiednich zaczeptów ISOFIX w samochodzie.

W przypadku korzystania z zaczeptów systemu ISOFIX można stosować uniwersalne foteliki dopuszczane w systemie ISOFIX.

Należy użyć pasa mocującego Top-Tether dodatkowo do zaczeptów systemu ISOFIX.

Dopuszczalne miejsca mocowania dla fotelików ISOFIX są oznaczone w tabelach za pomocą symboli +, IL i IUF.

Punkty mocowania pasa Top-Tether

Elementy mocujące Top-Tether znajdują się z tyłu, na oparciu siedzenia.

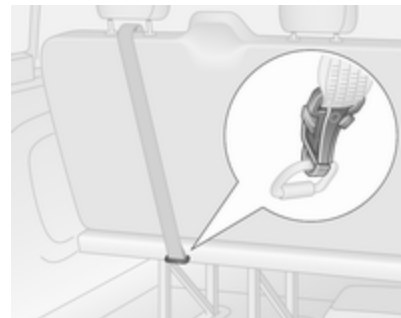

Poza zaczeptami systemu ISOFIX zaczepić pas Top-Tether o punkty mocowania pasa Top-Tether. Pas górny fotelika musi zostać poprowadzony między dwoma prętami prowadzącymi zagłówka.

Miejsca mocowania uniwersalnych fotelików dziecięcych ISOFIX są oznaczone w tabeli symbolem IUF ⇨ 75.

Dobór właściwego fotelika

Tylna kanapa to najdogodniejsze miejsce do zamocowania fotelika dziecięcego.

Dziecko w samochodzie powinno być jak najdłużej przewożone tyłem do kierunku jazdy. W razie wypadku powoduje to mniejsze ryzyko obrażeń kręgosłupa dziecka, który jest znacznie mniej wytrzymały niż u osoby dorosłej.

Odpowiednie są foteliki dziecięce, które spełniają wymagania obowiązujących przepisów UN ECE. Sprawdzić lokalnie obowiązujące przepisy w zakresie obowiązku korzystania z fotelików dziecięcych.

Sprawdzić czy mocowany fotelik dziecięcy jest zgodny z typem samochodu.

Sprawdzić czy miejsce zamocowania fotelika dziecięcego w samochodzie jest właściwe, zob. poniższe tabele.

Dziecko powinno wsiadać i wysiadać z samochodu wyłącznie po stronie chodnika lub pobocza.

Jeśli fotelik nie jest używany, należy umocować go pasem bezpieczeństwa lub wyjąć z samochodu.

Uwaga

Nie wolno mocować żadnych przedmiotów do fotelików ani nie pokrywać fotelików żadnymi dodatkowymi materiałami.

Fotelik dziecięcy poddany obciążeniom podczas wypadku drogowego musi zostać wymieniony na nowy.

Blokada dziecięca drzwi ⇨ 34.

Centralny zamek ⇨ 28.

Miejsca mocowania fotelików dziecięcych

Dozwolone warianty mocowania fotelików dziecięcych

Fotele przednie - Wersja dostawcza

Kategoria wagowa i wiekowa	Pojedynczy fotel pasażera z przodu ¹		Podwójny fotel pasażera z przodu		
	poduszki powietrzne włączone	wyłączone lub bez poduszek powietrznych	poduszki powietrzne włączone	wyłączone lub bez poduszek powietrznych położenie środkowe	miejsce zewnętrzne
Grupa 0: do 10 kg	X	U	X	X	U
Grupa 0+: do 13 kg					
Grupa I: od 9 do 18 kg	X	U	X	X	U
Grupa II: od 15 do 25 kg	X	U	X	X	U
Grupa III: od 22 do 36 kg					

¹ : Foteliki dziecięce zwrócone przodem do kierunku jazdy: Wyjąć zagłówki ⇨ 50. Fotel należy odsunąć możliwie najdalej do tyłu. Ustawić fotel w najwyższym położeniu. Maksymalny kąt nachylenia oparcia wynosi 25°. Regulacja foteli ⇨ 52.

Fotele przednie – kombi, pojazd z podwójną kabiną

Kategoria wagowa i wiekowa	Pojedynczy fotel pasażera z przodu ¹		Podwójny fotel pasażera z przodu		
	poduszki powietrzne włączone	wyłączone lub bez poduszek powietrznych	poduszki powietrzne włączone	wyłączone lub bez poduszek powietrznych położenie środkowe	miejsce zewnętrzne
Grupa 0: do 10 kg	X	U	X	X	U
Grupa 0+: do 13 kg					
Grupa I: od 9 do 18 kg	X	U ²	X	X	U ²
Grupa II: od 15 do 25 kg	X	X	X	X	X
Grupa III: od 22 do 36 kg					

¹ : Jeśli istnieje możliwość regulacji, odsunąć fotel możliwie najdalej do tyłu i ustawić w najwyższym położeniu. Maksymalny kąt nachylenia oparcia wynosi 25°. Regulacja foteli ⇨ 52.

² : Tylko foteliki dziecięce zwrócone tyłem do kierunku jazdy dla tej kategorii wagowej i wiekowej.

Fotele tylne – kombi, pojazd z podwójną kabiną

Kategoria wagowa i wiekowa	Siedzenia w 2. rzędzie¹	Siedzenia w 3. rzędzie
Grupa 0: do 10 kg	U	U
Grupa 0+: do 13 kg		
Grupa I: od 9 do 18 kg	U ²	U ²
Grupa II: od 15 do 25 kg		
Grupa III: od 22 do 36 kg	U ²	U ²

¹ : W razie konieczności przesunąć regulowany fotel przedni do przodu w celu zamontowania fotelika dziecięcego na jednym z tych foteli. W przypadku niektórych fotelików montaż w pojazdach z nieregulowanymi fotelami przednimi może być niemożliwy ze względu na zbyt małą ilość wolnego miejsca.

² : Foteliki dziecięce zwrócone przodem do kierunku jazdy: Wyjąć zagłówek ⇨ 50 przed zamontowaniem fotelika. Nie odsuwać siedzenia znajdującego się przed miejscem montażu fotelika dalej niż do połowy długości prowadnic. Maksymalny kąt nachylenia oparcia wynosi 25°. Regulacja foteli ⇨ 52.

U : Można zastosować foteliki uniwersalne dla tej grupy wagowej i wiekowej w połączeniu z trzypunktowym pasem bezpieczeństwa.

X : Miejsce nieodpowiednie dla dzieci w tej grupie wagowej i wiekowej.

Dozwolone warianty mocowania systemu fotelików dziecięcych ISOFIX

Kategoria wagowa	Rozmiar kategoria	Mocowanie	Fotele przednie	Siedzenia w 2. rzędzie ¹			Siedzenia w 3. rzędzie
				Środek	Miejsce zewnętrzne	pojazdy z podwójnym fotel pasażera	
					pojazdy z pojedynczym fotel pasażera	pojazdy z podwójnym fotel pasażera	
Grupa 0: do 10 kg	E	ISO/R1	X	X	IL	IL	X
Grupa 0+: do 13 kg	E	ISO/R1	X	X	IL	IL	X
	D	ISO/R2	X	X	IL	X	X
	C	ISO/R3	X	X	IL	X	X
Grupa I: od 9 do 18 kg	D	ISO/R2	X	X	IL	X	X
	C	ISO/R3	X	X	IL	X	X
	B	ISO/F2	X	X	IL, IUF ²	IL, IUF ²	X
	B1	ISO/F2X	X	X	IL, IUF ²	IL, IUF ²	X
	A	ISO/F3	X	X	IL, IUF ²	IL, IUF ²	X
Grupa II: od 15 do 25 kg			X	X	IL, IUF ²	IL, IUF ²	X
Grupa III: od 22 do 36 kg			X	X	IL, IUF ²	IL, IUF ²	X

¹ : W razie konieczności przesunąć regulowany fotel przedni do przodu w celu zamontowania fotelika dziecięcego na jednym z tych foteli. Montaż fotelika w pojazdach z nieregulowanymi fotelami przednimi może być niemożliwy ze względu na zbyt małą ilość wolnego miejsca.

² : Foteliki dziecięce zwrócone przodem do kierunku jazdy: Wyjąć zagłówki ⇨ 50 przed zamontowaniem fotelika. Nie odsuwać siedzenia znajdującego się przed miejscem montażu fotelika dalej niż do połowy długości prowadnic. Maksymalny kąt nachylenia oparcia wynosi 25°. Regulacja foteli ⇨ 52.

- IUF : Dopuszczalne w przypadku uniwersalnych fotelików dziecięcych ISOFIX mocowanych przodem do kierunku jazdy, zatwierdzonych do stosowania w danej kategorii wagowej.
- X : Brak zatwierdzonych fotelików dziecięcych ISOFIX dla tej kategorii wagowej.
- IL : Dopuszczalne w przypadku określonych fotelików dziecięcych ISOFIX z kategorii „dla określonego pojazdu” (specific-vehicle), „ograniczone stosowanie” (restricted) lub „półuniwersalne” (semi-universal). Fotelik dziecięcy ISOFIX musi być zatwierdzony do stosowania w danym typie samochodu.

Rozmiar i typ fotelika ISOFIX

- A - ISO/F3 : Fotelik skierowany przodem do kierunku jazdy, przeznaczony dla dużych dzieci o wadze z zakresu od 9 do 18 kg.
- B - ISO/F2 : Fotelik skierowany przodem do kierunku jazdy, przeznaczony dla mniejszych dzieci o wadze z zakresu od 9 do 18 kg.
- B1 - ISO/F2X : Fotelik skierowany przodem do kierunku jazdy, przeznaczony dla mniejszych dzieci o wadze z zakresu od 9 do 18 kg.
- C - ISO/R3 : Fotelik skierowany tyłem do kierunku jazdy, przeznaczony dla dużych dzieci o wadze do 18 kg.
- D - ISO/R2 : Fotelik skierowany tyłem do kierunku jazdy, przeznaczony dla mniejszych dzieci o wadze do 18 kg.
- E - ISO/R1 : Fotelik skierowany tyłem do kierunku jazdy, przeznaczony dla młodszych dzieci o wadze do 13 kg.

Schowki

Schowki	80
Schówek w desce rozdzielczej ..	80
Schówek w desce rozdzielczej ..	81
Uchwyty na napoje	82
Przedni schówek	82
Schówek w panelu drzwi	83
Schówek pod fotelem	83
Schówek nad kabiną	85
Przestrzeń bagażowa	85
Osłona przestrzeni bagażowej ..	86
Zaczepy stabilizacyjne	86
Siatka zabezpieczająca	87
Kratka przestrzeni bagażowej ...	88
Trójkąt ostrzegawczy	89
Apteczka pierwszej pomocy	89
Bagażnik dachowy	89
Informacje dotyczące przewożenia bagażu	89

Schowki

⚠ Ostrzeżenie

Nie przechowywać ciężkich lub ostrych przedmiotów w schowkach. W przeciwnym razie, jeśli w wyniku gwałtownego hamowania, nagłej zmiany kierunku jazdy lub wypadku dojdzie do otwarcia pokrywy schowka, przedmioty wyrzucone do wnętrza kabiny mogą spowodować obrażenia ciała u osób podróżujących pojazdem.

Schówek w desce rozdzielczej

W desce rozdzielczej znajdują się schowki, kieszenie i tacki.



Uchwyt na monety może znajdować się na desce rozdzielczej.



Uchwyt telefonu może znajdować się na desce rozdzielczej.

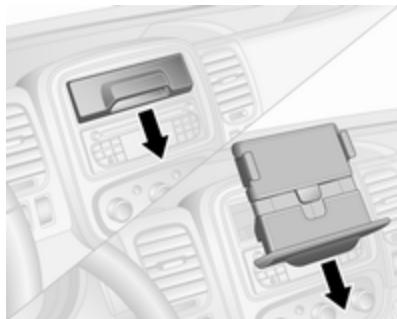

Uchwyt na tablet może znajdować się na desce rozdzielczej.

Aby użyć uchwytu na tablet, należy pociągnąć go do siebie do końca. Obrócić uchwyt i wcisnąć do końca. W razie potrzeby opuścić podstawę uchwytu, aby ją wysunąć.

Aby przywrócić uchwyt na tablet do pozycji wyjściowej, pociągnąć go do końca do siebie, unieść do pozycji poziomej i wcisnąć do końca.

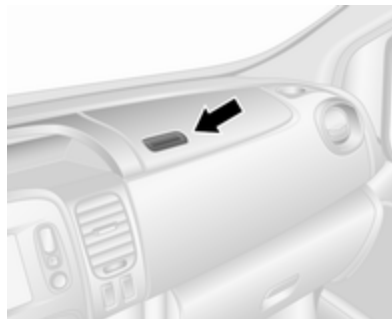

W niektórych wersjach tacka w górnej części deski rozdzielczej może być wyposażona w pokrywę.

Schowek w desce rozdzielczej

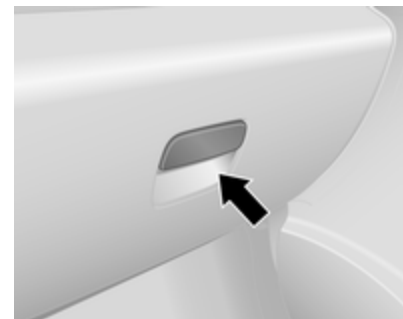

W celu otwarcia pociągnąć za uchwyt.

W niektórych wersjach schowek w desce rozdzielczej może być wyposażony w lampkę, która zapala się po otwarciu schowka, który może być również zamykany na klucz.

Podczas jazdy schowek musi być zamknięty.

Uchwyty na napoje



Uchwyty na napoje znajdują się na obu końcach deski rozdzielczej, w jej dolnej środkowej części oraz – w zależności od wersji – dodatkowo w kieszeniach w drzwiach i na tylnym siedzeniu.

Dodatkowe uchwyty na napoje znajdują się na tylnej stronie złożonego środkowego fotela tylnego ↪ 82, ↪ 55.

Uchwyty na napoje mogą służyć również jako podstawy dla przenośnej popielniczki. Wyjąć przenośną popielniczkę, aby skorzystać z uchwyty na napoje.

Popielniczki ↪ 98.

Przedni schowek

Wieszaki na ubrania znajdują się na przegrodzie kabiny oraz na uchwytych w podsufitce.

Składanie środkowego oparcia

Oparcie środkowego przedniego siedzenia pasażera, złożone całkowicie do przodu, zawiera schowek, uchwyt na napoje i blat na dokumenty.

Składanie fotela ↪ 54.

⚠ Ostrzeżenie

Jeśli przedni środkowy fotel pasażera jest złożony, układ poduszki powietrznej przedniego pasażera musi być wyłączony.

Wyłączenie poduszek powietrznych ↪ 70.

Zamknąć uchwyt na napoje w desce rozdzielczej przed złożeniem oparcia.



Nacisnąć przycisk (oznaczony strzałką) z tyłu oparcia, aby odblokować blat na dokumenty i uzyskać dostęp do schowków.

Aby zamontować blat na dokumenty, włożyć końcówkę (końcówki) dowolną szczelinę obok uchwyty na napoje.

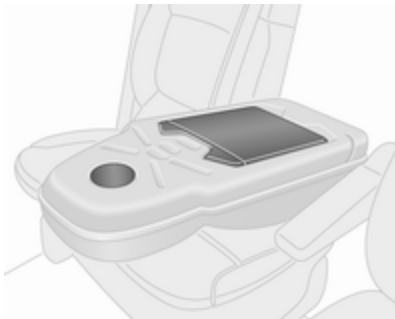

Przed podniesieniem oparcia zawsze należy ustawić blat na dokumenty w pierwotnym położeniu.



W razie potrzeby przymocować przedmioty taśmą.

Gdy schowek jest zamknięty, można poprowadzić kabel do ładowania z urządzenia w schowku przez wycięcie np. w celu jego podłączenia do gniazdka zasilania.

Gniazdka zasilania ⇨ 96.

Schowek w panelu drzwi

W kieszeniach przednich i tylnych drzwi znajdują się uchwyty na butelki oraz – w zależności od wersji – uchwyt na kubki lub popielniczki.

Schowek pod fotelem

W niektórych wersjach pod przednim fotelem jest umieszczony schowek. Pociągnąć schowek, aby go wyjąć.

Kanapy mogą również zawierać schowek znajdujący się w dolnej, przedniej części kanapy.



Aby uzyskać dostęp do schowka pod siedziskiem fotela, pociągnąć siedzisko fotela pasażera w przód za paski.

Podwójna kabina – schowek pod fotelem

W niektórych wersjach fotele kanapy zawierają wyjmowane schowki pod niektórymi siedziskami.

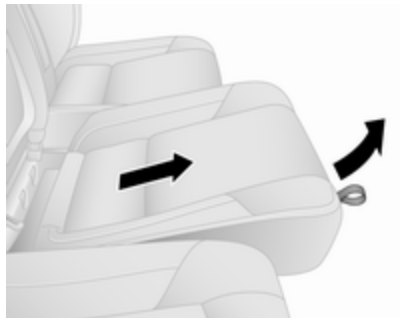
Otwieranie

W celu uzyskania dostępu do poszczególnych schowków należy najpierw zwolnić siedzisko, chwytając pasek znajdujący się w jego przedniej krawędzi i pociągając siedzisko w górę, a następnie przesuwając je ostrożnie do przodu.

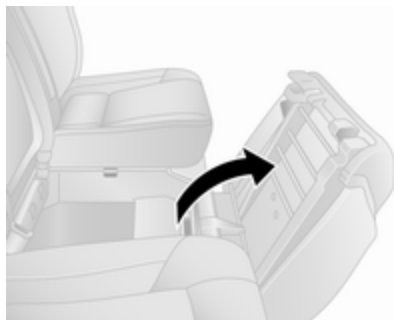

Następnie pociągnąć tylną część siedziska w górę, aby je otworzyć.

Odpinanie

Gdy siedzisko jest otwarte, schowek można też wyjąć. Pociągnąć do góry pierścień ustalający, aby wyjąć go ze schowka, a następnie wysunąć schowek spod fotela.

Zamontować schowek, gdy nie jest używany.

Zamykanie

W celu zamknięcia siedziska fotela złożyć je, lekko pchnąć do tyłu, a następnie nacisnąć przednią część siedziska w dół, aby ją zatrzasnąć.

Przy składaniu pociągnięcie paska pozwala dostosować położenie siedziska fotela do indywidualnych wymagań.

Regulacja foteli przednich ⇨ 52, fotele tylne ⇨ 55.

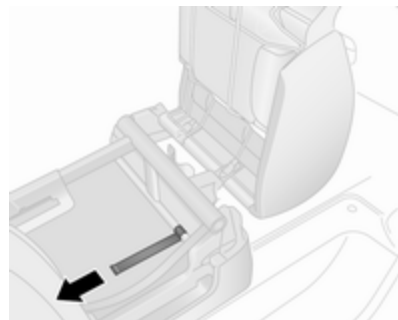
Udogodnienie do transportu dłuższych przedmiotów

Aby umożliwić umieszczenie długich przedmiotów pod tylnymi fotelami (tylko po stronie przedniego pasażera), można odblokować dolne klapy osłonowe otworów przelotowych.

Najpierw pociągnąć pasek na siedzisku fotela pasażera, aby podnieść fotel, a następnie odchylić przednią klapę do wewnątrz, pociągając za wypust za fotelem (zob. rysunek).

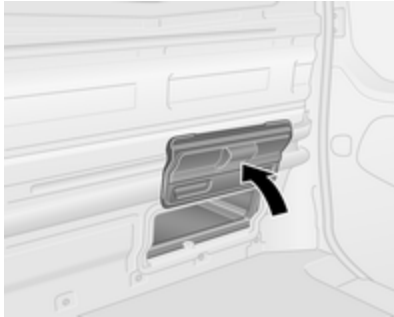

Odchylić tylną klapę ręką; jest ona utrzymywana w położeniu otwarcia przez magnesy.

⚠ Ostrzeżenie

Pasażerowie nie mogą zajmować foteli, pod którymi są transportowane przedmioty, jeśli otwarte są dolne klapy osłonowe otworów przelotowych.

Schowek nad kabiną



Całkowite obciążenie schowka nie może przekraczać 35 kg.

Przestrzeń bagażowa

Nie mocować ani nie zawieszać przedmiotów na górnej lub dolnej podporze po obu stronach przestrzeni bagażowej.

⚠ Ostrzeżenie

Należy zawsze upewnić się, że ładunek w pojeździe jest bezpiecznie umocowany. W przeciwnym wypadku przedmioty mogą przemieszczać się wewnątrz pojazdu, powodując obrażenia ciała lub uszkodzenie ładunku, bądź samochodu.

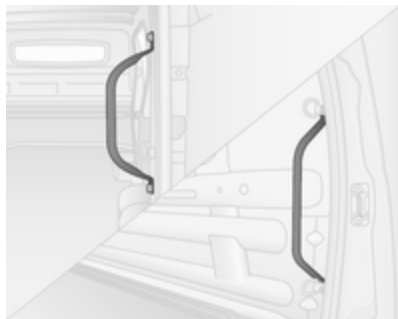

Uchwyty – umiejscowione przy drzwiach tylnych i bocznych drzwiach przesuwanych – ułatwiają wchodzenie i wychodzenie z przedziału ładunkowego.

Osłona przestrzeni bagażowej

Tylna półka bagażowa

Nie kłaść na tylnej półce bagażowej zbyt ciężkich ani ostro zakończonych przedmiotów.

Dopuszczalne obciążenie wynosi 50 kg.

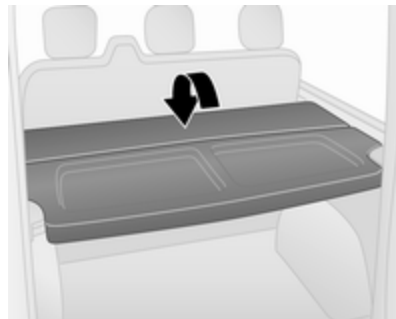

Tylną półkę można zamontować w dwóch pozycjach, tj. w pozycji górnej lub dolnej.

Tylną półkę bagażową można również złożyć. Zapewnia to większą elastyczność w wykorzystywaniu przestrzeni bagażowej.

Odpinanie

Aby wymontować półkę bagażową, należy ją wyjąć z uchwytów po obu stronach.

Jeśli tylne siedzenia ⇨ 55 znajdują się w pozycji złożonej, wyjąć półkę bagażową i umieścić w pozycji poziomej przed złożonymi siedzeniami tylnymi.

Montaż

Aby zamontować półkę, zablokować ją w uchwytach po obu stronach.

Zaczepty stabilizacyjne

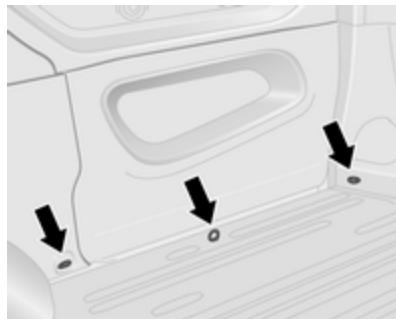

Zaczepty stabilizacyjne w przestrzeni bagażowej umożliwiają zabezpieczenie ładunku przed przesuwaniem się za pomocą pasów mocujących lub siatki.

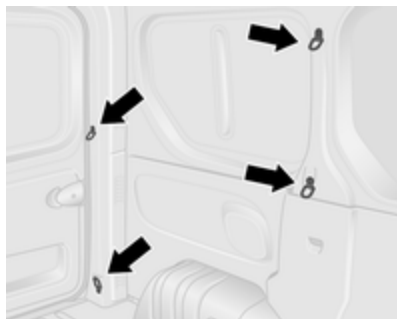

Zaczepek stabilizacyjny mogą być umieszczone na podłodze pojazdu i / lub na ścianie bocznej. Liczba i umiejscowienie zaczepek stabilizacyjnych zależą od pojazdu.

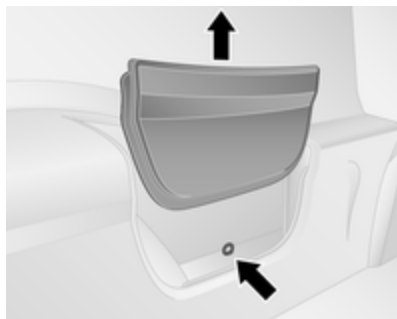

W niektórych pojazdach za panelem poszycia ściany bocznej mogą znajdować się zaczepek stabilizacyjny. Aby dostać się do zaczepek stabilizacyjnego, zdjęć panel poszycia, pociągając go w górę i umieścić w jednej z tylnych kieszeni.

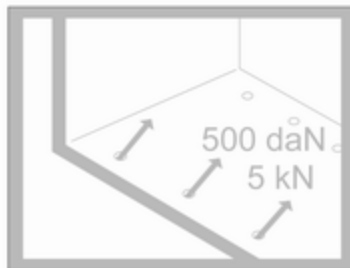

Maksymalna siła działająca na zaczepek nie powinna przekraczać 500 daN/5 kN/5000 N.

W zależności od kraju maksymalna siła może być podana na etykiecie.

Uwaga

Dane zamieszczone na etykiecie mają pierwszeństwo w stosunku do tych z instrukcji obsługi.

Informacje dotyczące przewożenia bagażu ⇨ 89.

Siatka zabezpieczająca

Siatkę zabezpieczającą można zamontować za przednim lub tylnym rzędem foteli.

Za siatką zabezpieczającą nie mogą znajdować się pasażerowie.

Montaż



Otworzyć pokrywę w podsufitce (za pomocą płaskiego wkrętaka) w celu uzyskania dostępu do mocowań, a następnie wsunąć końce poprzeczki

siatki przestrzeni bagażowej w punkty mocujące po lewej i prawej stronie i zabezpieczyć.

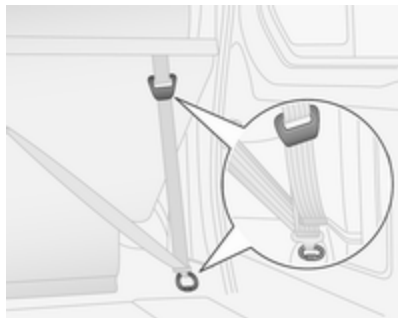

Przypiąć pasy do zaczepów stabilizacyjnych lub pierścieni za fotelami, a następnie naciągnąć.

Zdejmowanie

Zwolnić naciąg pasów i zdjąć je z zaczepów stabilizacyjnych lub pierścieni. Wyjąć poprzeczki siatki z punktów mocujących i zamknąć pokrywę.

Kratka przestrzeni bagażowej

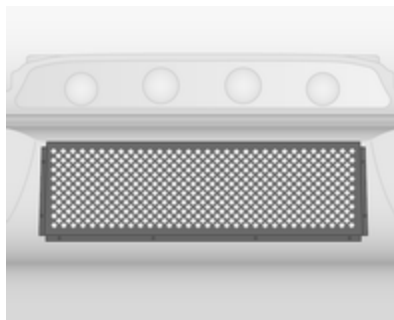

Pojazdy z przegrodą kabiny wyposażoną w szybę mogą mieć metalową kratkę po stronie przestrzeni bagażowej.

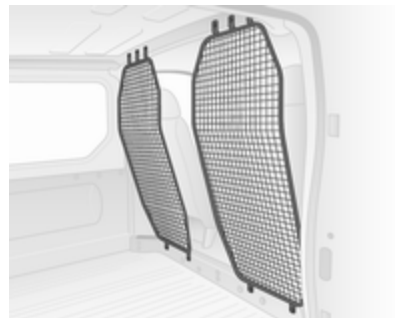

Niektóre pojazdy bez przegrody kabiny mogą mieć zamontowane kraty zabezpieczające za fotelami przednimi.



W pojazdach kombi kratka zabezpieczająca może być zamontowana za siedzeniami 2. rzędu.

Uwaga

Kratka lub kratka zabezpieczająca zapewnia pasażerom ochronę przed przedmiotami wyrzucenymi z przestrzeni bagażowej w wyniku gwałtownego hamowania, nagłej zmiany kierunku jazdy lub wypadku.

Informacje dotyczące przewożenia bagażu ↪ 89.

Trójkąt ostrzegawczy

Trójkąt ostrzegawczy można schować pod fotelami.

Schówek pod fotelem ↪ 83.

Apteczka pierwszej pomocy

Apteczkę pierwszej pomocy można schować pod przednimi fotelami.

Schówek pod fotelem ↪ 83.

Bagażnik dachowy

Ze względów bezpieczeństwa oraz w celu zapobiegania uszkodzeniom dachu, zaleca się stosowanie bagażników dachowych przeznaczonych specjalnie do tego modelu samochodu. W celu uzyskania dalszych informacji skontaktować się z warsztatem.

Przestrzegać instrukcji montażowych producenta i zdejmować bagażnik dachowy, gdy nie jest używany.

Uwaga

Jeśli w samochodzie zamontowane są opony o rozmiarze 215/60 R17 C, przed zamocowaniem bagażnika dachowego należy zwrócić się do warsztatu.

Więcej informacji można znaleźć w punkcie „Informacje dotyczące przewożenia bagażu” poniżej.

Informacje dotyczące przewożenia bagażu

- Ciężkie przedmioty powinny być równomiernie rozłożone i jak najbardziej wysunięte do przodu. Jeśli przedmioty takie są układane piętrowo, najcięższe powinny zostać umieszczone na spodzie.
- Przedmioty należy zabezpieczyć pasami mocującymi przytwierdzonymi do zaczepów stabilizacyjnych ↪ 86.
- Drobne przedmioty należy zabezpieczać przed przemieszczaniem się w przestrzeni bagażowej.
- Podczas przewożenia przedmiotów w przestrzeni bagażowej, oparcia tylnych foteli nie mogą być pochylone do przodu.
- Bagaż nie może wystawać ponad górną krawędź oparcia.
- Na desce rozdzielczej nie należy umieszczać żadnych przedmiotów.

- Przewożony ładunek nie może utrudniać posługiwania się hamulcem postojowym i dźwignią zmiany biegów ani ograniczać swobody ruchu kierowcy. W kabinie samochodu nie wolno przewozić jakichkolwiek niezabezpieczonych (nieprzytwierdzonych) przedmiotów.
- Nie wolno jeździć z otwartą klapy tylną. Ponadto tablica rejestracyjna samochodu jest dobrze widoczna i właściwie podświetlona tylko przy zamkniętych drzwiach.

Ostrzeżenie

Należy zawsze upewnić się, że ładunek w pojeździe jest bezpiecznie umocowany. W przeciwnym wypadku przedmioty mogą przemieszczać się wewnątrz pojazdu, powodując obrażenia ciała lub uszkodzenie ładunku, bądź samochodu.

- Ładowność jest różnicą pomiędzy dopuszczalną masą całkowitą (patrz tabliczka identyfikacyjna ⇨ 237) a masą własną pojazdu gotowego do drogi.
W celu obliczenia ładowności należy wpisać dane samochodu w tabelę mas na początku podręcznika.
Zgodnie z wymogami UE masa własna obejmuje szacunkową masę kierowcy (68 kg), bagażu (7 kg) i wszystkich płynów (zbiornik paliwa napełniony w 90%).
Wyposażenie dodatkowe i opcjonalne zwiększa masę własną pojazdu.
- Przewożenie bagażu na dachu zwiększa wrażliwość samochodu na boczne podmuchy wiatru i pogarsza jego właściwości jezdne na skutek podwyższenia środka ciężkości. Ładunki należy rozłożyć równomiernie i zabezpieczyć pasami.
Dostosować ciśnienie w ogumieniu i prędkość jazdy do

warunków obciążenia. Okresowo sprawdzać i napinać pasy zabezpieczające.

Nie przekraczać prędkości 120 km/h.

Dopuszczalne obciążenie dachu wynosi 200 kg dla wariantów z wysokością dachu H1 i 150 kg dla wariantów z wysokością dachu H2 (z wyjątkiem kabin ze skrzynią ładunkową). Składa się na nie masa bagażnika dachowego oraz masa przewożonego ładunku.

Wskaźniki i przyrządy

Elementy sterujące	92
Regulacja położenia kierownicy	92
Elementy sterujące na kole kierownicy	92
Sygnał dźwiękowy	92
Elementy sterujące na kolumnie kierownicy	92
Wycieraczki/spryskiwacze przedniej szyby	93
Wycieraczka/spryskiwacz tylnej szyby	94
Temperatura zewnętrzna	95
Zegar	95
Gniazdka zasilania	96
Zapalniczka	97
Popielniczki	98
Kontrolki ostrzegawcze, zegary i wskaźniki	98
Zestaw wskaźników	98
Prędkościomierz	98
Licznik przebiegu całkowitego ...	99
Licznik przebiegu dziennego	99
Obrotomierz	99

Wskaźnik poziomu paliwa	100
Wskaźnik ekonomicznej jazdy .	101
Wyświetlacz serwisowy	101
Lampki kontrolne	102
Kierunkowskaz	105
Lampka kontrolna pasa bezpieczeństwa	106
Poduszki powietrzne i napinacze pasów bezpieczeństwa	106
Wyłączanie poduszek powietrznych	106
Układ ładowania akumulatora .	107
Lampka kontrolna silnika	107
Wskaźnik wymaganego przeglądu	108
Wyłączenie silnika	108
Układ hamulcowy	108
Układ ABS	108
Zmiana biegu na wyższy	109
Układ stabilizacji toru jazdy	109
Elektroniczny układ stabilizacji toru jazdy wyłączony	109
Temperatura płynu chłodzącego	109
Podgrzewanie wstępne silnika	110
AdBlue	110
Układ monitorowania ciśnienia w oponach	110
Ciśnienie oleju silnikowego	110

Tryb oszczędzania paliwa	111
Niski poziom paliwa	111
System stop-start	111
Światła zewnętrzne	111
Światła drogowe	112
Światła przeciwmgielne	112
Tyłne światło przeciwmgielne ..	112
Automatyczna kontrola prędkości	112
Tachograf	112
Sygnalizator otwartych drzwi ...	112
Wyświetlacze informacyjne	113
Wyświetlacz informacyjny kierowcy	113
Wyświetlacz informacyjny	113
Komunikaty pokazywane na wyświetlaczu	114
Ostrzeżenia akustyczne	114
Poziom oleju silnikowego	115
Komputer pokładowy	116
Tachograf	118

Elementy sterujące

Regulacja położenia kierownicy

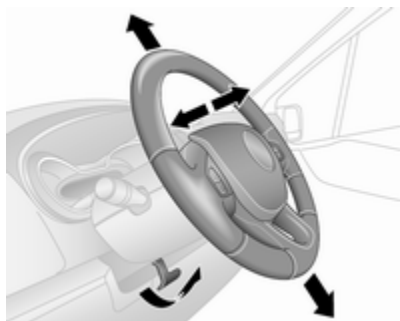

Odblokować dźwignię, wyregulować położenie kierownicy, a następnie zablokować dźwignię i upewnić się, że kierownica jest prawidłowo unieruchomiona.

Nie dokonywać regulacji kierownicy, jeśli samochód nie został unieruchomiony i nie wyłączono blokady kierownicy.

Elementy sterujące na kole kierownicy



Za pomocą elementów sterujących znajdujących się na kierownicy można obsługiwać układ automatycznej kontroli prędkości i ogranicznik prędkości.

Układ automatycznej kontroli prędkości i ogranicznik prędkości
 ⇨ 171.

Sygnał dźwiękowy



Nacisnąć przycisk .

Sygnał dźwiękowy można włączyć niezależnie od położenia wyłącznika zapłonu.

Elementy sterujące na kolumnie kierownicy

Za pomocą elementów sterujących znajdujących się na kolumnie kierownicy można obsługiwać system audio-nawigacyjny i podłączony telefon komórkowy.

Więcej informacji znajduje się w instrukcji obsługi systemu Infotainment.

Wycieraczki/spryskiwacze przedniej szyby

Wycieraczki przedniej szyby

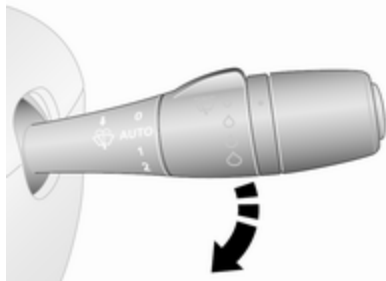



- 0** : wyłączone
AUTO lub  : praca przerywana lub praca automatyczna sterowana czujnikiem deszczu
1 : praca powolna
2 : praca szybka

Wycieraczek nie wolno włączać, gdy szyby są oblodzone.

Przed wjazdem do myjni wycieraczki należy wyłączyć.

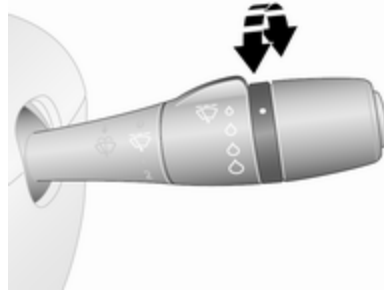
Regulowany czas trwania cyklu pracy wycieraczek



Dźwignia wycieraczek w położeniu **AUTO** lub .

Aby dostosować czas trwania cyklu pracy wycieraczek, obrócić pokrętko regulacyjne:

- krótszy czas trwania cyklu : obrócić pokrętko regulacyjne w górę
 dłuższy czas trwania cyklu : obrócić pokrętko regulacyjne w dół

Automatyczna praca wycieraczek sterowana czujnikiem deszczu

Dźwignia wycieraczek w położeniu **AUTO** lub .

Czujnik deszczu rejestruje ilość wody na przedniej szybie samochodu, a następnie odpowiednio reguluje częstotliwość pracy wycieraczek.

Po wyłączeniu zapłonu konieczne jest ponowne wybranie automatycznej pracy wycieraczek.

Regulacja czułości czujnika deszczu

Aby dostosować czułość układu, obrócić pokrętko regulacyjne:

- niższa czułość : obrócić pokrętko regulacyjne w górę
 wyższa czułość : obrócić pokrętko regulacyjne w dół



Czujnik deszczu znajduje się na szybie przedniej. Obszar czujnika należy utrzymywać w czystości i nie dopuszczać do jego oblodzenia.

Spryskiwacz przedniej szyby

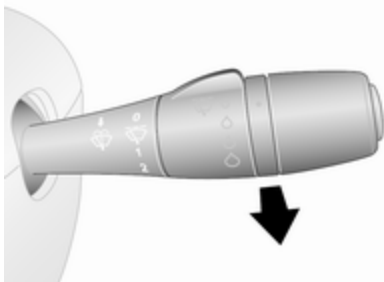

Pociągnąć dźwignię. Szyba przednia zostaje spryskana płynem.

- | | |
|----------------------|--|
| krótkie pociągnięcie | : wycieraczka wykona jeden cykl pracy |
| długie pociągnięcie | : wycieraczka wykona kilka cykli pracy |

Położenie serwisowe

W niektórych wersjach dźwignia wycieraczek może być wyposażona w funkcję położenia serwisowego, która ułatwia wymianę piór wycieraczek.

Przed przystąpieniem do wymiany piór wycieraczek włączyć zapłon, a następnie przestawić dźwignię wycieraczek do końca w dół; wycieraczki zatrzymają się w położeniu oddalonym od pokrywy silnika.

Wymiana piór wycieraczek ⇨ 197.

Wycieraczka/spryskiwacz tylnej szyby

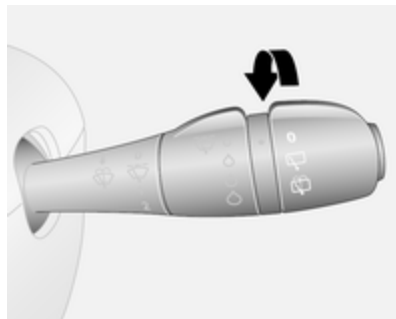

Obrócić dźwignię:

- ⊖ : wyłączone
- ⏻ : praca wycieraczki
- ⏻ : szyba tylna zostaje spryskana płynem

Wycieraczka tylnej szyby zostaje uaktywniona automatycznie po włączeniu biegu wstecznego, gdy wycieraczki przedniej szyby są włączone.

Temperatura zewnętrzna



Spadek temperatury sygnalizowany jest natychmiast, a jej wzrost z pewnym opóźnieniem.

Gdy temperatura zewnętrzna spadnie do 3 °C, lampka °C miga na wyświetlaczu informacyjnym kierowcy, ostrzegając o możliwości

oblodzenia jezdni. Lampka będzie migać, aż temperatura wzrośnie powyżej 3 °C.

Ostrzeżenie

Jeżdżąc może być oblodzona nawet wówczas, gdy wyświetlacz pokazuje temperaturę kilku stopni powyżej 0 °C.

Zegar

W zależności od wersji pojazdu, aktualny czas jest widoczny na środkowym wyświetlaczu informacyjnym i / lub wyświetlaczu informacyjnym kierowcy.

Wyświetlacz informacyjny:



Ustawienie godzin i minut można wyregulować, naciskając odpowiednie przyciski obok wyświetlacza lub używając elementów sterujących systemu Infotainment.

Dodatkowe informacje, patrz instrukcja obsługi systemu audio-nawigacyjnego.

Wyświetlacz informacyjny kierowcy:



W celu ustawienia zegara należy kilka razy nacisnąć przycisk na końcu dźwigni wycieraczek.

Nacisnąć i przytrzymać przycisk przez około pięć sekund:

- miga wskazanie godzin
- kilkakrotnie nacisnąć przycisk w celu zmiany godziny
- odczekać około pięć sekund w celu ustawienia godziny
- miga wskazanie minut

- kilkakrotnie nacisnąć przycisk w celu zmiany minut
- odczekać około pięć sekund w celu ustawienia minut

Wyświetlacz informacyjny kierowcy
 ⇨ 113.

Gniazdko zasilania



Gniazdko zasilania 12 V znajduje się na desce rozdzielczej. Pociągnąć osłonę do góry.



W niektórych pojazdach dodatkowe gniazdko może znajdować się w tylnej części pojazdu.

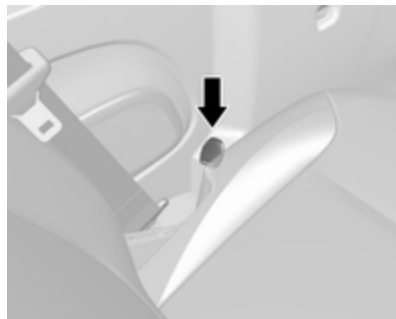

Kolejne dodatkowe gniazdko może znajdować się przy zewnętrznej krawędzi kanapy tylnej.

Gdy silnik nie pracuje, do gniazdek nie należy podłączać urządzeń elektrycznych, ponieważ grozi to rozładowaniem akumulatora pojazdu. Maksymalny dopuszczalny pobór energii elektrycznej z gniazdka wynosi 120 W.

⚠ Niebezpieczeństwo

Aby uniknąć pożaru w przypadku, gdy jednocześnie używanych jest kilka gniazdek, całkowita moc pobierana przez podłączone akcesoria nie może przekraczać 180 W.

Przy wyłączonym zapłonie gniazdko może być pozbawione zasilania.

Ponadto gniazdko może zostać wyłączone w przypadku niskiego napięcia akumulatora.

Podłączane urządzenia muszą być zgodne z wymaganiami normy DIN VDE 40 839 dotyczącej zgodności elektromagnetycznej.

Przeostroga

Nie podłączać żadnych urządzeń dostarczających prąd elektryczny, takich jak ładowarki elektryczne lub akumulatory.

Zastosowanie nieodpowiednich wtyków może spowodować uszkodzenie gniazdek.

Gniazdko USB



W module systemu audio-nawigacyjnego (lub na desce rozdzielczej) znajduje się gniazdko

USB służy do podłączania zewnętrznych źródeł sygnału audio oraz ładowania urządzeń.

Uwaga

Gniazda muszą być zawsze czyste i suche.

Gniazdko AUX, gniazdko karty SD – patrz instrukcja obsługi systemu audio-nawigacyjnego.

Zapalniczka



Zapalniczka jest umiejscowiona w desce rozdzielczej.

Wcisnąć wkład zapalniczki. Po rozżarzeniu się spirali dopływ prądu zostanie automatycznie przerwany. Wyciągnąć zapalniczkę.

Popielniczki

Przeostroga

Popielniczki służą wyłącznie do gromadzenia popiołu; nie należy do nich wrzucać łatwopalnych śmieci.

Przenośna popielniczka



Przenośna popielniczka do użytku wewnątrz samochodu. W celu użycia otworzyć pokrywkę.

Popielniczki można umieścić w uchwytach na napoje na obu końcach deski rozdzielczej, w jej dolnej środkowej części oraz – w zależności od wersji – w kieszeniach w drzwiach lub na tylnym siedzeniu.

Uchwyty na napoje ⇨ 82.

Kontrolki ostrzegawcze, zegary i wskaźniki

Zestaw wskaźników

W niektórych wersjach samochodu po włączeniu zapłonu strzałki wskaźników na desce rozdzielczej wykonują pełny obrót (aż do położenia granicznego).

Prędkościomierz

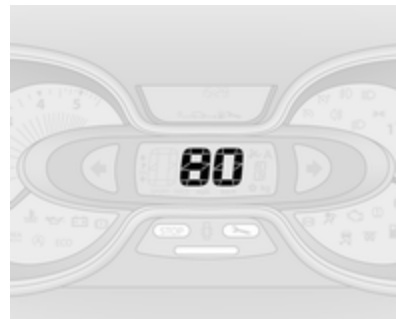

Wskazuje prędkość jazdy samochodu.

Ogranicznik prędkości

Maksymalną prędkość jazdy można ograniczyć za pomocą ogranicznika prędkości. Jeśli układ regulatora prędkości jest zainstalowany, na desce rozdzielczej znajduje się etykieta ostrzegawcza.

W przypadku krótkiego przekroczenia ustalonego limitu prędkości jazdy brzęczyk ostrzegawczy włączy się na dziesięć sekund w odstępach co 40 sekund.

Uwaga

W pewnych warunkach (np. strome wzniesienia) prędkość pojazdu może przekroczyć ustalony limit.

Ogranicznik prędkości ⇨ 175.

Automatyczna kontrola prędkości ⇨ 171.

Licznik przebiegu całkowitego



Wyświetla całkowity przebieg samochodu.

Licznik przebiegu dziennego

Licznik przebiegu dziennego pojawia się poniżej licznika przebiegu całkowitego na wyświetlaczu informacyjnym kierowcy i przedstawia odległość przejechaną od ostatniego wyzerowania licznika.

W celu wyzerowania, gdy widoczny jest licznik przebiegu dziennego, nacisnąć i przytrzymać przez kilka sekund przycisk na końcu dźwigni wycieraczek przy włączonym zapłonie. Wyświetlana wartość będzie migać i zostanie wyzerowana. Wyświetlacz informacyjny kierowcy ⇨ 113.

Obrotomierz



Wyświetla prędkość obrotową silnika. Silnik powinien na każdym biegu pracować z jak najniższą prędkością obrotową.

Przeostroga

Strzałka obrotomierza nie powinna nigdy znajdować się w żółtej strefie oznaczającej zbyt wysoką prędkość obrotową. Istnieje wówczas niebezpieczeństwo uszkodzenia silnika.

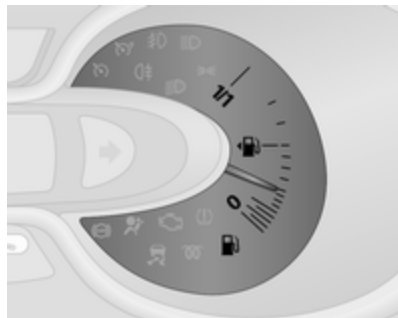
Wskaźnik poziomu paliwa

Pokazuje poziom paliwa w zbiorniku. Strzałka wskazuje stronę pojazdu, po której znajduje się klapka wlewu paliwa.

Lampka kontrolna  zapala się także na zestawie wskaźników ⇨ 102, gdy poziom paliwa jest niski (zasięg około 50 km): należy niezwłocznie zatankować pojazd ⇨ 181.

Nie wolno dopuszczać do całkowitego opróżnienia zbiornika paliwa.

Układ paliwowy silnika wysokoprężnego, odpowietrzanie ⇨ 196.

Uwaga

Aby wskazania poziomu paliwa były prawidłowe, przed rozpoczęciem tankowania należy wyłączyć zapłon. Unikać tankowania niewielkich ilości paliwa (np. mniej niż pięć litrów) w celu zapewnienia precyzyjnych odczytów poziomu paliwa w zbiorniku.

Ponieważ w zbiorniku zawsze znajduje się pewna ilość paliwa, przy tankowaniu można włączyć jego mniejszą ilość, niż przewiduje to pojemność całkowita zbiornika.

Wskaźnik poziomu AdBlue

Bieżący poziom AdBlue można wyświetlić na wyświetlaczu informacyjnym kierowcy ⇨ 113.

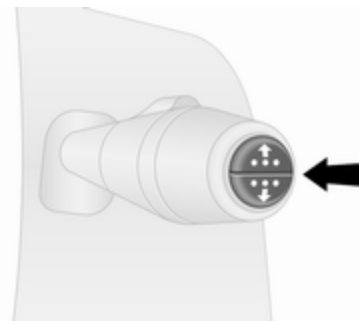

Naciskać przycisk na końcu dźwigni wycieraczek do momentu wyświetlenia menu „Procentowy poziom AdBlue”.

Ostrzeżenia o niskim poziomie

Jeśli poziom AdBlue spadnie poniżej określonej wartości, na wyświetlaczu informacyjnym kierowcy pojawi się ostrzeżenie o niskim poziomie ↻ 113. Dodatkowo lampka kontrolna  ↻ 110 zacznie świecić światłem ciągłym i rozlegnie się ostrzeżenie akustyczne.

Należy jak najszybciej uzupełnić poziom AdBlue w zbiorniku.

AdBlue ↻ 158.

Wskaźnik ekonomicznej jazdy



W niektórych wersjach wskaźnik ekonomicznej jazdy (albo wskaźnik stylu jazdy) pokazuje obliczaną na bieżąco efektywność wykorzystania paliwa przy aktualnym stylu jazdy.

Aktualny poziom ekonomicznej jazdy jest sygnalizowany przez odpowiedni kolor:

Świeci na zielono	: najbardziej ekonomiczna jazda
Żółty	: zbyt agresywny styl jazdy
Pomarańczowy	: najmniej ekonomiczna jazda

Wskaźnik ekonomicznej jazdy jest domyślnie włączony.

W niektórych wersjach wskaźnik ekonomicznej jazdy (albo wskaźnik stylu jazdy) można wyłączyć za pomocą systemu audio-nawigacyjnego. Więcej informacji można znaleźć w instrukcji obsługi systemu audio-nawigacyjnego.

Wyświetlacz serwisowy

Po włączeniu zapłonu na wyświetlaczu informacyjnym kierowcy może zostać na chwilę wyświetlony dystans, jaki można przejechać do następnego przeglądu serwisowego. W zależności od

warunków eksploatacyjnych częstotliwość pojawiania się informacji o wymaganym przeglądzie może się zmieniać.

Odległość do następnego przeglądu można też wyświetlić naciskając przycisk na końcu dźwigni wycieraczek i przytrzymując go przez około pięć sekund.

Gdy do kolejnego przeglądu pozostaje mniej niż 1500 km przebiegu lub jeden miesiąc, na wyświetlaczu informacyjnym kierowcy pojawia się komunikat.

Gdy odległość do przeglądu spadnie do 0 km lub nadejdzie jego termin, kontrolka  zapali się na zestawie wskaźników i wyświetlaczu informacyjnym kierowcy, a na wyświetlaczu dodatkowo pojawi się odpowiedni komunikat.

Samochód wymaga serwisowania. Należy skorzystać z pomocy warsztatu.

Wyzerowywanie wyświetlacza serwisowego

Po wykonaniu przeglądu należy wyzerować wyświetlacz serwisowy:

Wybrać odległość do następnego przeglądu na wyświetlaczu informacyjnym kierowcy naciskając kilka razy przycisk na końcu dźwigni wycieraczek, a następnie naciskając i przytrzymując go przez około dziesięć sekund, aż wskazanie odległości do następnego przeglądu będzie wyświetlane w sposób ciągły, tzn. nie będzie migać.

W niektórych pojazdach może być konieczne dwukrotne naciśnięcie i przytrzymanie przycisku. W takim przypadku należy wykonać następujące czynności:

Po wybraniu odległości do następnego przeglądu nacisnąć i przytrzymać przycisk przez około dziesięć sekund, aż wskazanie odległości do następnego przeglądu na wyświetlaczu zacznie migać. Następnie nacisnąć i przytrzymać

przycisk przez około dziesięć sekund w celu zresetowania okresu międzyobsługowego.

Jeśli lampka kontrolna  nie znika z zestawu wskaźników, przed powtórzeniem procedury przejechać minimum 15 km, a następnie wyłączyć zapłon na co najmniej jedną minutę.

Komputer pokładowy ⇨ 116.

Wyświetlacz informacyjny kierowcy ⇨ 113.

Informacje dotyczące czynności serwisowych ⇨ 231.

Lampki kontrolne

Nie wszystkie z opisanych w dalszej części tego rozdziału lampek kontrolnych występują w zakupionym samochodzie. Opis dotyczy wszystkich wersji deski rozdzielczej.

W zależności od wersji wyposażenia położenie lampek kontrolnych może być inne.

W momencie włączania zapłonu na chwilę zapala się większość lampek kontrolnych w ramach testu.

Kolory lampek kontrolnych
oznaczają:

- czerwony : niebezpieczeństwo,
ważne przypomnienie
- żółty : ostrzeżenie, uwaga,
usterka
- zielony : potwierdzenie włączenia
- niebieski : potwierdzenie włączenia
- biały : potwierdzenie włączenia



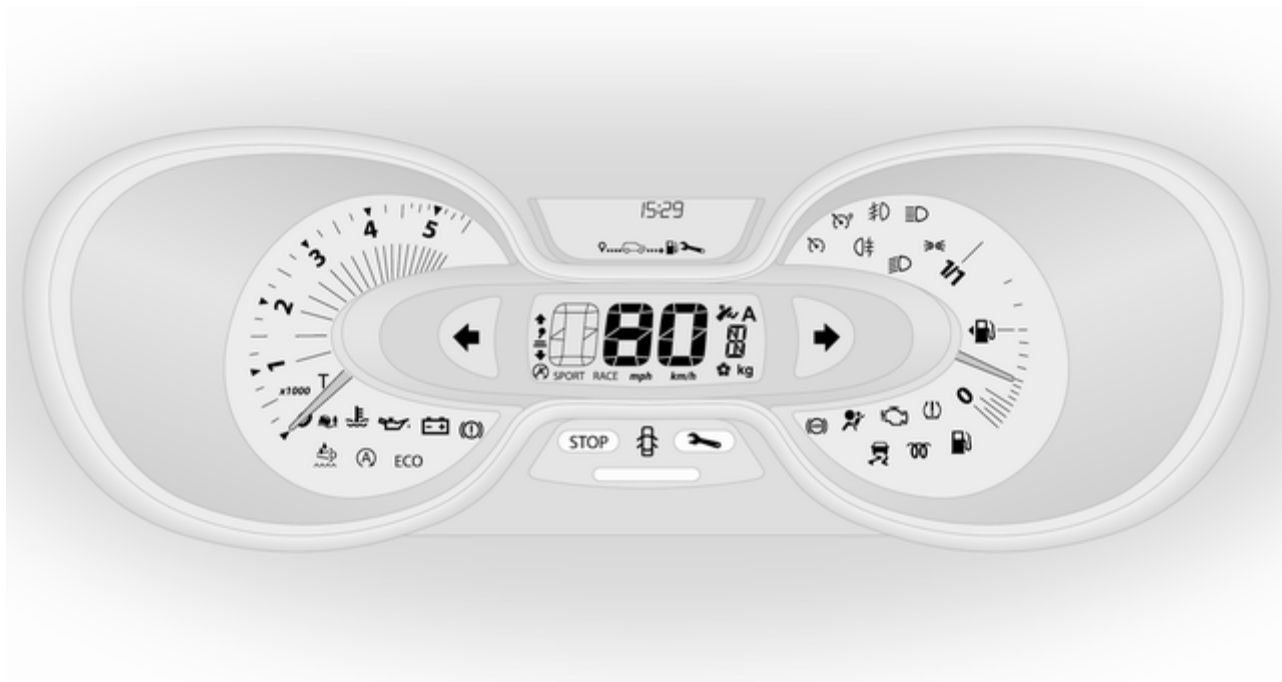

Lampki kontrolne na desce rozdzielczej



























Lampki kontrolne na konsoli sufitowej



Przeгляд

-  Kierunkowskaz ⇨ 105
-  Lampka kontrolna pasa bezpieczeństwa ⇨ 106
-  Poduszki powietrzne i napinacze pasów bezpieczeństwa ⇨ 106
-  WŁ. Włączanie poduszek powietrznych ⇨ 106
-  WYŁ. Wyłączanie poduszek powietrznych ⇨ 106

-  Układ ładowania akumulatora ⇨ 107
-  Lampka kontrolna silnika ⇨ 107
-  Wskaźnik wymaganego przeglądu ⇨ 108
-  WYŁ. Wyłączenie silnika ⇨ 108
-  Układ hamulcowy ⇨ 108
-  Układ ABS ⇨ 108
-  Zmiana biegu na wyższy, redukcja ⇨ 109
-  Układ stabilizacji toru jazdy ⇨ 109
-  Układ stabilizacji toru jazdy wyłączony ⇨ 109
-  Temperatura płynu chłodzącego ⇨ 109
-  Podgrzewanie wstępne silnika ⇨ 110
-  AdBlue ⇨ 110
-  Układ monitorowania ciśnienia w oponach ⇨ 110
-  Ciśnienie oleju silnikowego ⇨ 110

- ECO** Tryb oszczędzania paliwa ⇨ 111
-  Niski poziom paliwa ⇨ 111
-  Funkcja Autostop (system stop-start) ⇨ 111
-  Wstrzymanie funkcji Autostop (system stop-start) ⇨ 111
-  Światła zewnętrzne ⇨ 111
-  Światła zewnętrzne ⇨ 111
-  Światła drogowe ⇨ 112
-  Światła przeciwmgielne ⇨ 112
-  Tylne światła przeciwmgielne ⇨ 112
-  Automatyczna kontrola prędkości ⇨ 112
-  Ogranicznik automatycznej kontroli prędkości ⇨ 112
- T** Tachograf ⇨ 112
-  Sygnalizator otwartych drzwi ⇨ 112

Kierunkowskaz

Lampka  miga w kolorze zielonym.

Lampka miga, gdy włączone są kierunkowskazy albo światła awaryjne.

Szybkie miganie: usterka kierunkowskazu lub związanego z nim bezpiecznika.

Włączenie kierunkowskazu jest sygnalizowane dźwiękowym sygnałem ostrzegawczym.

Wymiana żarówki ⇨ 198.

Bezpieczniki ⇨ 205.

Kierunkowskazy ⇨ 123.

Lampka kontrolna pasa bezpieczeństwa

Lampka  świeci lub miga w kolorze czerwonym.

Jeśli pas bezpieczeństwa nie jest zapięty, po przekroczeniu prędkości około 16 km/h lampka  zaczyna migać. Dodatkowo przez maks. dwie minuty słychać ostrzeżenie akustyczne.

Po zapięciu pasa kontrolka zgaśnie.

Uwaga

Umieszczenie ciężkich przedmiotów na przednich fotelach może spowodować zapalenie się lampki kontrolnej . Usunąć przedmiot z fotela lub zapiąć pas bezpieczeństwa.

Ostrzeżenie

Pasy bezpieczeństwa należy zapiąć przed każdą jazdą.

Osoby bez zapiętych pasów bezpieczeństwa w razie wypadku narażają na ciężkie obrażenia nie tylko siebie, lecz również innych pasażerów oraz kierowcę.

Trzypunktowe pasy bezpieczeństwa ⇨ 61.

Poduszki powietrzne i napinacze pasów bezpieczeństwa

Lampka  świeci w kolorze żółtym.

Lampka zapala się na krótko po włączeniu zapłonu.

Jeśli lampka w ogóle się nie zaświeci bądź nagle zaświeci się podczas jazdy, doszło do usterki w układzie napinaczy pasów bezpieczeństwa lub poduszek powietrznych. W razie wypadku układy te mogą nie zadziałać.

Zadziałanie napinaczy pasów bezpieczeństwa lub poduszek powietrznych jest sygnalizowane świeceniem się lampki kontrolnej .

Ostrzeżenie

Przyczynę usterki należy niezwłocznie usunąć w serwisie.

Napinacze pasów bezpieczeństwa ⇨ 60.

Poduszki powietrzne ⇨ 65.



Wyłączanie poduszek powietrznych



Lampka  ON świeci w kolorze żółtym.

Czołowa poduszka powietrzna dla przedniego fotela pasażera jest włączona.

 Lampka OFF świeci w kolorze żółtym.

Czołowa poduszka powietrzna dla przedniego fotela pasażera jest wyłączona ⇨ 70.

Jeśli obie lampki kontrolne  ON i  OFF świecą jednocześnie, oznacza to awarię systemu. Stan systemu nie jest możliwy do określenia, w związku z czym nie wolno zajmować miejsca pasażera z przodu. W celu usunięcia usterki zwrócić się do warsztatu.

Jeśli lampka świeci się wraz z lampką  lub , należy skorzystać z pomocy warsztatu.

Niebezpieczeństwo

Użytkowanie aktywnej poduszki powietrznej pasażera z przodu w połączeniu z fotelikiem dziecięcym może spowodować uraz śmiertelny.

Osoby dorosłe podróżujące na miejscu pasażera z przodu w przypadku, gdy wyłączona jest poduszka powietrzna, mogą ulec urazowi śmiertelnemu.

Poduszki powietrzne ⇨ 65.

Napinacze pasów bezpieczeństwa ⇨ 60.

Wyłączenie poduszek powietrznych ⇨ 70.

Układ ładowania akumulatora

Lampka  świeci w kolorze czerwonym.

Lampka zapala się na krótko po włączeniu zapłonu.

Lampka świeci przy włączonym silniku

Jeśli przy włączonym silniku świeci lampka kontrolna  (razem z lampką kontrolną STOP i włączonym ostrzeżeniem akustycznym): Zatrzymać pojazd i wyłączyć silnik.

Akumulator pojazdu nie jest ładowany. Mogło nastąpić przerwanie chłodzenia silnika. Mogło zostać odłączone zasilanie wspomagania układu hamulcowego. Należy skorzystać z pomocy warsztatu.

Lampka kontrolna silnika

Lampka  świeci lub miga w kolorze żółtym.

Lampka zapala się na krótko po włączeniu zapłonu.

Lampka świeci przy włączonym silniku

Wystąpiła usterka w układzie kontroli emisji spalin. Może nastąpić przekroczenie dopuszczalnych norm emisji spalin. Należy niezwłocznie skorzystać z pomocy warsztatu.

Lampka miga przy włączonym silniku

Wystąpiła usterka grożąca uszkodzeniem katalizatora. Do czasu zgaśnięcia lampki należy unikać silnego wciskania pedału przyspieszenia. Należy niezwłocznie skorzystać z pomocy warsztatu.

Wskaźnik wymaganego przeglądu

Lampka  świeci w kolorze żółtym.



Lampka zapala się na krótko po włączeniu zapłonu.

Może zaświecić się wraz z innymi lampkami kontrolnymi i odpowiednim komunikatem na wyświetlaczu informacyjnym kierowcy ⇨ 113. Należy niezwłocznie skorzystać z pomocy warsztatu.

Wyłączenie silnika

Lampka ^{STOP} świeci w kolorze czerwonym.

Lampka zapala się na krótko po włączeniu zapłonu.

Świeci się wraz z innymi lampkami kontrolnymi (np. ,  i ), słychać ostrzeżenie akustyczne, a na wyświetlaczu informacyjnym kierowcy ⇨ 113 widoczny jest odpowiedni komunikat: natychmiast wyłączyć silnik i skorzystać z pomocy warsztatu.

Układ hamulcowy

Lampka  świeci w kolorze czerwonym.

Świeci się po włączeniu zapłonu przy zaciągniętym hamulcu postojowym ⇨ 167 i gaśnie po jego zwolnieniu.

Lampka świeci, gdy zwolniony jest hamulec postojowy, w razie zbyt niskiego poziomu płynu hamulcowego ⇨ 193.

Ostrzeżenie

Zatrzymać samochód i pod żadnym pozorem nie kontynuować jazdy. Należy zwrócić się do warsztatu.



Jeśli świeci  i lampka kontrolna ^{STOP} oraz jest włączone ostrzeżenie akustyczne, występuje usterka w układzie hamulcowym. Na wyświetlaczu informacyjnym kierowcy pojawia się również odpowiedni komunikat ⇨ 113. Należy niezwłocznie skorzystać z pomocy warsztatu.



Układ hamulcowy ⇨ 166.

Układ ABS

Lampka  świeci w kolorze żółtym.

Lampka zapala się na chwilę po włączeniu zapłonu. Gdy lampka  zgaśnie, układ jest gotowy do pracy.

Jeśli lampka  po kilku sekundach nie zgaśnie lub zaświeci się podczas jazdy, w układzie ABS wystąpiła usterka. Lampka kontrolna  może również świecić się na tablicy wskaźników wraz z odpowiednim komunikatem widocznym na wyświetlaczu informacyjnym kierowcy ⇨ 113. Układ hamulcowy działa nadal, jednak bez układu przeciwdziałającego blokowaniu kół podczas hamowania.

Jeśli świecą lampki kontrolne , ,  i STOP, występuje usterka w układzie hamulcowym. Na wyświetlaczu informacyjnym kierowcy pojawia się odpowiedni komunikat. Należy niezwłocznie skorzystać z pomocy warsztatu.

Układ ABS ⇨ 166.

Zmiana biegu na wyższy

Świeci się lampka  lub .

Gdy lampka jest zapalona, zalecana jest zmiana biegu w celu obniżenia zużycia paliwa.

Układ stabilizacji toru jazdy

Lampka  świeci lub miga w kolorze żółtym.

Lampka zapala się na krótko po włączeniu zapłonu.

Lampka miga podczas jazdy

Układ uaktywnił się. Może nastąpić redukcja mocy silnika i lekkie wyhamowanie samochodu.

Lampka świeci podczas jazdy



Układ jest niedostępny. Na wyświetlaczu informacyjnym kierowcy pojawia się również odpowiedni komunikat ⇨ 113.

Układ ESP^{Plus} ⇨ 169.

Układ kontroli trakcji ⇨ 168.

Elektroniczny układ stabilizacji toru jazdy wyłączony

Lampka  świeci w kolorze zielonym.

Jeśli system ESP^{Plus} został wyłączony za pomocą przycisku  na desce rozdzielczej, zapala się lampka kontrolna  i na wyświetlaczu informacyjnym kierowcy pojawia się odpowiedni komunikat ⇨ 113.

Układ ESP^{Plus} ⇨ 169.

Układ kontroli trakcji ⇨ 168.

Temperatura płynu chłodzącego

Lampka  świeci w kolorze niebieskim lub czerwonym.

Lampka zapala się na krótko na czerwono po włączeniu zapłonu, a następnie zmienia kolor na niebieski.

Lampka świeci w kolorze czerwonym przy włączonym silniku

Zatrzymać samochód i wyłączyć silnik.

Przeostroga

Temperatura płynu chłodzącego jest zbyt wysoka.

Sprawdzić poziom płynu chłodzącego ⇨ 191.

Jeśli w zbiorniku znajduje się wystarczająca ilość płynu, skorzystać z pomocy warsztatu.

Lampka musi zmienić kolor na niebieski, aby można było kontynuować jazdę.

Podgrzewanie wstępne silnika

Lampka  świeci w kolorze żółtym.

Włączone jest podgrzewanie wstępne. Układ ten włącza się, tylko gdy temperatura powietrza na zewnątrz jest niska.

AdBlue

Lampka  świeci w kolorze żółtym.

Niski poziom AdBlue. Należy jak najszybciej uzupełnić poziom AdBlue, aby zapobiec aktywowaniu blokady rozruchu silnika.

Lampka ta zapala się razem z lampką kontrolną  w celu zasygnalizowania usterki systemowej lub ostrzeżenia, że po przejechaniu określonej odległości nie będzie możliwe ponowne uruchomienie silnika. Należy niezwłocznie skorzystać z pomocy warsztatu.

Na wyświetlaczu informacyjnym kierowcy pojawi się odpowiedni komunikat ⇨ 113.

Procentowy poziom AdBlue można też sprawdzić przez kilkakrotne naciśnięcie przycisku na końcu dźwigni wycieraczek.

Komputer pokładowy ⇨ 116.

AdBlue ⇨ 158.



Układ monitorowania ciśnienia w oponach

Lampka  świeci lub miga w kolorze żółtym.

Lampka zapala się na krótko po włączeniu zapłonu.



Lampka świeci

Doszło do spadku ciśnienia w oponie (lub oponach). Należy wtedy natychmiast zatrzymać samochód i sprawdzić ciśnienie w oponach.

Gdy zostanie wykryte przebicie lub bardzo niskie ciśnienie powietrza w oponie, zapali się lampka kontrolna  razem z lampką  STOP ⇨ 108, a na wyświetlaczu informacyjnym kierowcy pojawi się odpowiedni komunikat.

Lampka miga

Wystąpiła usterka w układzie. Po krótkim czasie lampka kontrolna zacznie świecić światłem ciągłym. Należy zwrócić się do warsztatu.

Gdy zostanie zamontowane koło bez czujnika ciśnienia (np. koło zapasowe), zapali się lampka kontrolna  razem z lampką  ⇨ 108, a na wyświetlaczu informacyjnym kierowcy pojawi się odpowiedni komunikat.

Układ monitorowania ciśnienia w oponach ⇨ 212.

Ciśnienie oleju silnikowego

Lampka  świeci w kolorze czerwonym.

Lampka zapala się na krótko po włączeniu zapłonu.

Lampka świeci przy włączonym silniku

Jeśli przy włączonym silniku świeci lampka kontrolna  (razem z lampką kontrolną STOP i włączonym ostrzeżeniem akustycznym):
Zatrzymać pojazd i wyłączyć silnik.

Przestroga

Mogło nastąpić przerwanie smarowania silnika. Grozi to zatarciem silnika i / lub zablokowaniem kół napędzanych.

1. Wcisnąć pedał sprzęgła.
2. Włączyć bieg jałowy (lub ustawić dźwignię zmiany biegów w położeniu neutralnym **N**).
3. Jak najszybciej zjechać z drogi, nie powodując zakłócenia ruchu drogowego.
4. Wyłączyć zapłon.

Ostrzeżenie

Przy wyłączonym silniku hamowanie oraz obracanie kierownicą wymaga znacznie większej siły.

Nie wyjmować kluczyka z wyłącznika zapłonu aż do całkowitego zatrzymania samochodu. W przeciwnym razie może zadziałać blokada kierownicy.

Przed zwróceniem się do warsztatu należy sprawdzić poziom oleju silnikowego ⇨ 190.

Tryb oszczędzania paliwa

Lampka **ECO** świeci w kolorze zielonym, gdy włączony jest tryb ECO zmniejszający zużycie paliwa.

Tryb ECO, jazda ekonomiczna ⇨ 145.

Niski poziom paliwa

Lampka  świeci w kolorze żółtym.

Lampka zapala się na krótko po włączeniu zapłonu.

Zapala się, gdy poziom paliwa w zbiorniku jest niski (zasięg około 50 km); należy niezwłocznie zatankować ⇨ 181.

Katalizator ⇨ 158.

Odpowietrzanie układu paliwowego silnika wysokoprężnego ⇨ 196.

System stop-start

 świeci, gdy silnik ma włączoną funkcję Autostop.

 zapala się, gdy funkcja Autostop jest wstrzymana z powodu niespełnienia określonych warunków.

System stop-start ⇨ 152.

Światła zewnętrzne

Lampka  świeci w kolorze zielonym.

Lampka jest zapalona, gdy są włączone reflektory.

Lampka  świeci w kolorze zielonym.

Lampka jest zapalona, gdy są włączone światła pozycyjne.

Oświetlenie ⇨ 120.

Światła drogowe

Lampka  świeci w kolorze niebieskim.

Zapalona przy włączonych światłach drogowych i podczas sygnału świetlnego reflektorami ⇨ 121.

Światła przeciwmgielne

Lampka  świeci w kolorze zielonym.

Lampka świeci, gdy włączone są przednie światła przeciwmgielne ⇨ 124.

Tylne światło przeciwmgielne

Lampka  świeci w kolorze żółtym.

Lampka świeci, gdy włączone jest tylne światło przeciwmgielne ⇨ 124.

Automatyczna kontrola prędkości

,  świeci na zielono lub żółto.

Lampka  świeci w kolorze zielonym, gdy zapisana jest wartość prędkości.

Lampka  świeci w kolorze zielonym, gdy układ jest włączony.

Ogranicznik prędkości

Lampka  świeci w kolorze żółtym.

Lampka  świeci w kolorze żółtym, gdy układ jest włączony.

Układ automatycznej kontroli prędkości i ogranicznik prędkości ⇨ 171.

Tachograf

W przypadku wystąpienia usterki zapala się lampka  ⇨ 118.

Sygnalizator otwartych drzwi

Lampka  świeci w kolorze czerwonym.

Świeci się, gdy drzwi są nieprawidłowo zamknięte.

Na wyświetlaczu informacyjnym kierowcy pojawia się również odpowiedni komunikat ⇨ 113.

Wyświetlacze informacyjne

Wyświetlacz informacyjny kierowcy



Zależnie od konfiguracji pojazdu, na wyświetlaczu pojawiają się następujące elementy:

- temperatura zewnętrzna ⇨ 95
- zegar ⇨ 95
- licznik przebiegu całkowitego ⇨ 99
- licznik przebiegu dziennego ⇨ 99

- wyświetlacz serwisowy ⇨ 101
- komunikaty dotyczące pojazdu ⇨ 114
- komputer pokładowy ⇨ 116

Wyświetlacz informacyjny



Środkowy wyświetlacz systemu audio-nawigacyjnego wyświetla czas (i / lub temperaturę zewnętrzną, w zależności od wersji) oraz przekazywane przez ten system informacje.

Nacisnąć , aby włączyć system audio-nawigacyjny. System włącza się też automatycznie w momencie włączenia zapłonu.

W zależności od wersji systemu audio-nawigacyjnego, obsługuje się go przy użyciu przycisków i pokręteł umieszczonych na panelu czołowym systemu, elementów sterujących na kolumnie kierownicy, systemu rozpoznawania mowy (jeśli jest dostępny) lub ekranu dotykowego.

Obsługa ekranu dotykowego

Wybrać odpowiednią pozycję menu lub opcję, dotykając ekranu wyświetlacza palcem.

Dodatkowe informacje, patrz instrukcja obsługi systemu audio-nawigacyjnego.

Komunikaty pokazywane na wyświetlaczu

Komunikaty są pokazywane na wyświetlaczu informacyjnym kierowcy, czemu może towarzyszyć palenie się kontrolki  lub STOP na tablicy wskaźników.

Komunikaty informacyjne

Komunikaty informacyjne dotyczące np. warunków rozruchu silnika, systemu stop-start, włączenia hamulca postojowego, centralnego zamka, blokady kolumny kierownicy itp. przekazują informacje o bieżącym stanie niektórych funkcji pojazdu oraz instrukcje dotyczące ich obsługi.

Komunikaty usterek

Komunikaty usterek dotyczące np. filtra paliwa, poduszek powietrznych, emisji spalin itp. są wyświetlane wraz z lampką kontrolną . Należy prowadzić pojazd z zachowaniem ostrożności i jak najszybciej skorzystać z pomocy warsztatu.

W celu skasowania z wyświetlacza komunikatów usterek, np. „**SPRAWDŹ WTRYSK**”, naciśnięcie przycisk na końcu dźwigni wycieraczek. Po kilku sekundach komunikat może zniknąć samoczynnie, a wskazanie  pozostaje widoczne. Informacja o usterce zostanie następnie zapisana w układzie diagnostycznym.

Komunikaty ostrzegawcze

Komunikaty ostrzegawcze dotyczące np. awarii silnika, akumulatora lub układu hamulcowego są wyświetlane wraz z lampką kontrolną STOP i może im towarzyszyć ostrzeżenie akustyczne. Niezwłocznie wyłączyć silnik i skontaktować się z warszatem.

Komunikaty ostrzegawcze, np. „**USTERKA UKŁADU ŁADOWANIA AKUMULATORA**”, automatycznie znikają z wyświetlacza po usunięciu przyczyny usterki.

Komunikaty dotyczące zużycia paliwa

Komunikaty dotyczące zużycia paliwa zawierają wskazówki umożliwiające optymalizację spalania. Istnieje możliwość zapisania przebytych tras w pamięci systemu, dzięki czemu można porównać zużycie paliwa dla różnych podróży.

Więcej informacji można znaleźć w instrukcji obsługi systemu audio-nawigacyjnego.

Wskaźnik zużycia paliwa ⇨ 116.

Ostrzeżenia akustyczne

Może się włączyć tylko jedno ostrzeżenie akustyczne na raz.

Gdy słycać ostrzeżenie akustyczne, na wyświetlaczu informacyjnym kierowcy może jednocześnie pojawić się odpowiadający ostrzeżeniu komunikat.

Rozlegają się podczas uruchamiania silnika lub w trakcie jazdy w następujących sytuacjach:

- Gdy pasy bezpieczeństwa nie są zapięte ⇨ 60.
- Gdy układ ułatwiający parkowanie wykrył przeszkodę ⇨ 175.
- Jeśli prędkość pojazdu na krótko przekracza ustawiony limit ⇨ 171, ⇨ 175.
- Jeśli po przekroczeniu określonej prędkości drzwi lub pokrywa silnika nie są prawidłowo zamknięte.
- Podczas włączania i wyłączenia funkcji monitorowania kąta nachylenia pojazdu ⇨ 41.
- Jeśli w układzie hamulcowym występuje usterka ⇨ 108.
- Jeśli nie jest ładowany akumulator pojazdu ⇨ 107.
- Jeśli jest przerwane smarowanie silnika ⇨ 110.

- Jeśli konieczne jest uzupełnienie AdBlue lub występuje usterka ⇨ 158.
- Jeśli kluczyk elektroniczny znajduje się poza zasięgiem wykrywania.
Układ elektronicznego kluczyka ⇨ 25.
Przycisk zasilania ⇨ 148.

Po zaparkowaniu samochodu lub otwarciu drzwi kierowcy sygnalizują następujące sytuacje:

- W stacyjce pozostawiono kluczyk.
- W czytniku kart pozostawiono kluczyk elektroniczny.
Układ elektronicznego kluczyka ⇨ 25.
Przycisk zasilania ⇨ 148.
- Włączona jest funkcja Autostop.
System stop-start ⇨ 152.
- Włączone są światła zewnętrzne ⇨ 120.

Poziom oleju silnikowego

Jeśli zostanie osiągnięty minimalny poziom oleju silnikowego, po uruchomieniu silnika na wyświetlaczu informacyjnym kierowcy ⇨ 113 przez 30 sekund wyświetlany jest komunikat.

Sprawdzić poziom oleju ⇨ 190.

Komputer pokładowy

Komputer pokładowy umożliwia dostęp do danych dotyczących jazdy, które są nieustannie gromadzone i przetwarzane elektronicznie.

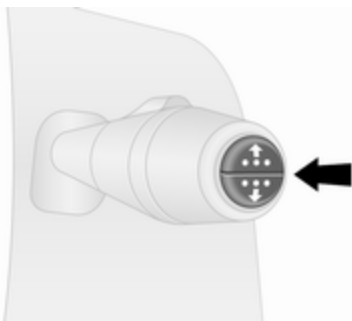

W zależności od wersji pojazdu, kilkakrotnie naciskając przycisk na końcu dźwigni wycieraczek, można wybrać następujące funkcje komputera pokładowego:

- ilość zużytego paliwa
- średnie zużycie paliwa
- chwilowe zużycie paliwa
- zasięg

- przejechana odległość
- średnia prędkość jazdy
- procentowy poziom AdBlue ↻ 158
- odległość do następnego przeglądu ↻ 101
- zegar ↻ 95
- temperatura zewnętrzna ↻ 95
- zapisane wartości prędkości dla automatycznej kontroli prędkości i ogranicznika prędkości ↻ 171
- wskaźnik zużycia paliwa (ecoScoring)
- komunikaty informacyjne i dotyczące usterek
- licznik przebiegu całkowitego ↻ 99
- licznik przebiegu dziennego ↻ 99

Ilość zużytego paliwa

Wskazanie ilości paliwa zużytego od momentu ostatniego wyzerowania.

Pomiar można w każdej chwili rozpocząć od nowa poprzez naciśnięcie i przytrzymanie przycisku.

Średnie zużycie paliwa

Wartość wyświetlana jest po przejechaniu odległości 400 metrów. Wyświetlana wartość średnia jest obliczana na podstawie przejechanej odległości i ilości paliwa zużytego od momentu ostatniego wyzerowania wskaźnia.



Pomiar można w każdej chwili rozpocząć od nowa.

Chwilowe zużycie paliwa

Wartość wyświetlana jest po osiągnięciu prędkości 30 km/h.

Zasięg

Wartość wyświetlana jest po przejechaniu odległości 400 metrów. Zasięg jest obliczany na podstawie aktualnej ilości paliwa w zbiorniku i średniego zużycia od momentu ostatniego wyzerowania wskaźnia.

Zasięg nie jest wyświetlany, gdy lampka kontrolna  świeci się na tablicy wskaźników  111.

Przejechany dystans

Wskazanie odległości przebytej od momentu ostatniego wyzerowania wskazań.

Pomiar można w każdej chwili rozpocząć od nowa.

Średnia prędkość jazdy

Wartość wyświetlana jest po przejechaniu odległości 400 metrów.

Wskazanie średniej prędkości od momentu ostatniego wyzerowania.

Pomiar można w każdej chwili rozpocząć od nowa.

Przerwy w podróży i inne sytuacje wymagające wyłączenia zapłonu nie są uwzględniane.

Zerowanie wskazań komputera pokładowego

W celu wyzerowania danych komputera pokładowego wybrać jedną z jego funkcji, a następnie

wcisnąć i przytrzymać przycisk znajdujący się na końcu dźwigni wycieraczek.

Następujące wskazania komputera pokładowego mogą zostać wyzerowane:

- ilość zużytego paliwa
- średnie zużycie paliwa
- przejechana odległość
- średnia prędkość jazdy

Komputer pokładowy zostanie wyzerowany automatycznie w momencie przekroczenia wartości maksymalnej dowolnego parametru.

Wskaźnik zużycia paliwa (ecoScoring)

Jeśli pojazd jest wyposażony w tę funkcję, na wyświetlaczu informacyjnym pokazywana jest wartość od 0 do 100 określająca oszczędność zużycia paliwa na podstawie bieżącego stylu jazdy.

Wyższa wartość wskazuje na większą oszczędność zużycia paliwa.

Na wyświetlaczu informacyjnym pokazywane są też wskazówki umożliwiające obniżenie zużycia paliwa. Dodatkowo istnieje możliwość zapisania przebytych tras w pamięci systemu, dzięki czemu można porównać zużycie paliwa dla różnych podróży. Więcej informacji można znaleźć w instrukcji obsługi systemu audio-nawigacyjnego.

Komunikaty dotyczące stanu pojazdu  114.

Zarejestrowane dane podróży

Po wyłączeniu silnika na wyświetlaczu informacyjnym mogą zostać wyświetlone zarejestrowane dane ostatniej podróży.

Wyświetlają się następujące informacje:

- średnie zużycie paliwa
- całkowite zużycie paliwa
- licznik przebiegu dziennego
- oszczędzone paliwo w przeliczeniu na km

Jednostka miary

Aby zmienić jednostkę miary na czas podróży:

Pojazdy z przyciskiem zasilania:

Przy wyłączonym zapłonie jednocześnie nacisnąć i przytrzymać przycisk na końcu dźwigni wycieraczek i nacisnąć przycisk zasilania ↻ 148 – wskazania środkowego wyświetlacza migają przez ok. dziesięć sekund, aż zostanie wyświetlona nowa jednostka miary. Zwolnić przycisk na końcu dźwigni wycieraczek, gdy wskazania przestaną migać.

Pojazdy bez przycisku zasilania:

Przy wyłączonym zapłonie jednocześnie nacisnąć i przytrzymać przycisk na końcu dźwigni wycieraczek i włączyć zapłon – wskazania środkowego wyświetlacza migają przez ok. dziesięć sekund, aż zostanie wyświetlona nowa jednostka miary. Zwolnić przycisk na końcu dźwigni wycieraczek, gdy wskazania przestaną migać.

Po wyłączeniu silnika komputer pokładowy automatycznie przywraca pierwotną jednostkę miary.

Przerwa w dopływie prądu

W razie wystąpienia przerwy w dopływie prądu lub spadku napięcia akumulatora pojazdu zapisane wskazania komputera pokładowego zostaną utracone.

Tachograf

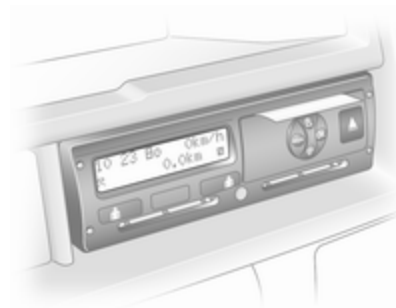

Tachograf obsługuje się zgodnie z dołączoną do niego instrukcją obsługi. Stosować się do przepisów dotyczących użytkowania.

W niektórych wersjach wyposażenia tachograf może być zamontowany w konsoli znajdującej się nad system audio-nawigacyjnym w desce rozdzielczej.

Uwaga

Jeśli samochód jest wyposażony w tachograf, całkowity przebieg może być pokazywany tylko na

tachografie i może być niewidoczny na liczniku przebiegu całkowitego w zestawie wskaźników.

Licznik przebiegu całkowitego ⇨ 99.

W przypadku usterki lampka kontrolna T ⇨ 112 świeci się w zestawie wskaźników. Należy skorzystać z pomocy warsztatu.

Oświetlenie

Światła zewnętrzne	120
Przełącznik świateł	120
Automatyczne sterowanie światłami	121
Światła drogowe	121
Sygnal świetlny	121
Poziomowanie reflektorów	122
Przystosowanie reflektorów do wymogów przepisów innych krajów	122
Światła do jazdy dziennej	122
System adaptacyjnego oświetlenia drogi	123
Światła awaryjne	123
Sygnalizacja skrętu i zmiany pasa ruchu	123
Przednie światła przeciwmgielne	124
Tylne światła przeciwmgielne ..	124
Światła cofania	124
Zaparovanie kloszy lamp	124
Oświetlenie wnętrza	124
Sterowanie podświetleniem wskaźników	124
Oświetlenie przestrzeni bagażowej	126

Lampki do czytania	126
Oświetlenie schowka w desce rozdzielczej	126
Funkcje układu oświetlenia	127
Oświetlenie wejścia	127
Oświetlenie asekuracyjne	127
Zabezpieczenie akumulatora przed rozładowaniem	128

Światła zewnętrzne

Przełącznik świateł

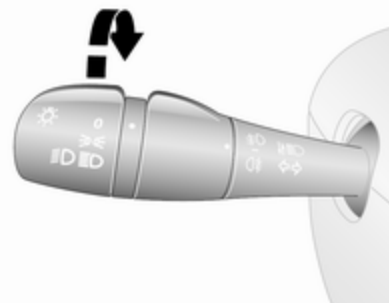

Zewnętrzny przełącznik obrotowy:

- O** : wyłączone
- ☞☞** : światła pozycyjne
- ☞☞☞** : reflektory

Lampka kontrolna świateł drogowych
☞☞☞ ☞ 112.

Lampka kontrolna świateł mijania **☞☞**
☞ 111.

Uwaga

Jeżeli reflektory zostały włączone ręcznie, po wyłączeniu silnika i otwarciu drzwi kierowcy rozlegnie

się ostrzeżenie akustyczne w celu przypomnienia, że światła są nadal włączone.

Światła tylne

Światła tylne zapalają się razem ze światłami mijania i światłami pozycyjnymi.

Automatyczne sterowanie światłami

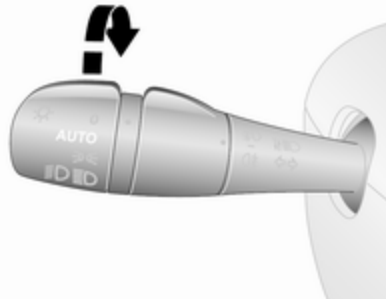

AUTO : automatyczne sterowanie światłami

Gdy automatyczne sterowanie światłami jest włączone, podczas pracy silnika układ przełącza pomiędzy światłami do jazdy dziennej a światłami mijania, w zależności od zewnętrznych warunków oświetleniowych.

Ze względów bezpieczeństwa zaleca się, aby funkcja automatycznego sterowania światłami była uaktywniona.

Automatyczne włączanie światel mijania

W przypadku słabych warunków oświetleniowych włączane są światła mijania.

Reflektory włączane są także po aktywowaniu kilku cykli pracy wycieraczek przedniej szyby.

Światła do jazdy dziennej ⇨ 122.

Światła drogowe

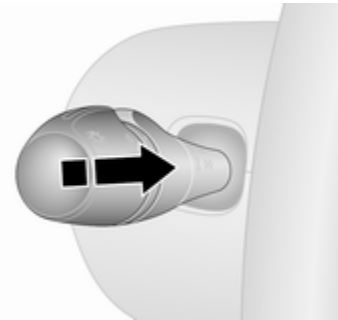

W celu przełączenia ze światel mijania na drogowe należy nacisnąć dźwignię.

Aby przełączyć z powrotem na światła mijania, należy nacisnąć dźwignię ponownie lub pociągnąć.

Sygnal świetlny

Aby włączyć sygnal świetlny, pociągnąć dźwignię.

Poziomowanie reflektorów

Ręczne poziomicowanie reflektorów



Dostosować poziom reflektorów do obciążenia pojazdu, aby zapobiec oślepieniu kierowców jadących z naprzeciwka.

Obrócić pokrętkę  w wymagane położenie:

0 : Brak obciążenia

4 : Z obciążeniem do maksymalnej dopuszczalnej masy

Przystosowanie reflektorów do wymogów przepisów innych krajów

Asymetryczne światła zapewniają lepszą widoczność pobocza drogi po stronie pasażera.

Jednak podczas jazdy w krajach, w których jeździ się po przeciwnej stronie jezdni, wymagane jest dostosowanie świateł samochodu, aby zapobiec oślepieniu kierowców jadących z naprzeciwka.

Regulacja

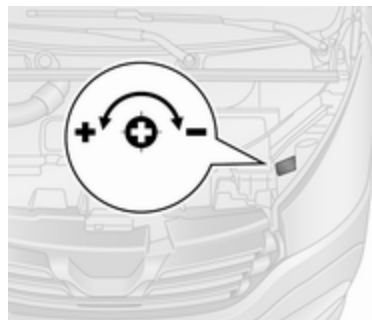

Otworzyć pokrywę silnika  189 i zidentyfikować oznaczenia (przedstawione na rysunku) przy obu reflektorach.

Dla każdego reflektora:

Za pomocą wkrętaka obrócić śrubę o $\frac{1}{4}$ obrotu w stronę symbolu **—**, aby obniżyć wiązkę światła lub w stronę symbolu **+**, aby ją podwyższyć.

Upewnić się, że w razie potrzeby zostanie przywrócone pierwotne położenie wiązek światła reflektorów.

Światła do jazdy dziennej

Światła do jazdy dziennej poprawiają widoczność samochodu w trakcie dnia. Mogą one włączać się automatycznie, gdy silnik pracuje.

W razie potrzeby światła do jazdy dziennej można wyłączyć za pomocą systemu audio-nawigacyjnego. Dodatkowe informacje, patrz instrukcja obsługi systemu audio-nawigacyjnego.

Automatyczne sterowanie światłami  121.

System adaptacyjnego oświetlenia drogi

Światło boczne

W zależności od kąta skrętu kierownicy, prędkości pojazdu i wybranego biegu podczas skręcania, przy włączonych światłach mijania dodatkowo włącza się przednie światło przeciwmgielne w celu doświetlenia zakrętu po odpowiedniej stronie drogi.

Światła awaryjne



Włączone przez naciśnięcie .

W przypadku gwałtownego hamowania światła awaryjne mogą włączyć się automatycznie. Nacisnąć , aby je wyłączyć.

Sygnalizacja skrętu i zmiany pasa ruchu

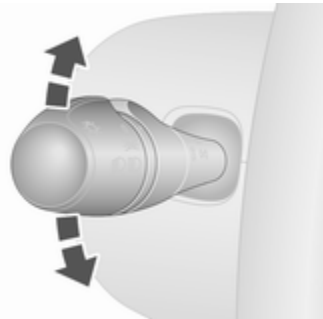

dźwignia w górę : prawe kierunkowskazy
dźwignia w dół : lewe kierunkowskazy

Przy przesuwaniu dźwigni można wyczuć punkt oporu.

Aby włączyć kierunkowskaz na stałe, należy przesunąć dźwignię poza punkt oporu. Kierunkowskaz jest wyłączany automatycznie po obrocie kierownicy w przeciwnym kierunku lub ręcznym przesunięciu dźwigni z powrotem do pozycji neutralnej.

Aby włączyć kierunkowskaz na chwilę, nacisnąć i przytrzymać dźwignię bezpośrednio przed punktem oporu. Światła kierunkowskazu będą migać aż do zwolnienia dźwigni.

Aby aktywować trzy błysnięcia kierunkowskazów, lekko nacisnąć dźwignię bez pokonywania punktu oporu.

Przednie światła przeciwmgielne

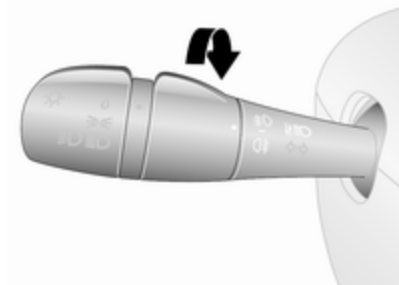

Obrócić wewnętrzny przełącznik w położenie \Downarrow ; w zestawie wskaźników zaświeci się lampka kontrolna \Downarrow .

Przednie światła przeciwmgielne działają wyłącznie przy włączonym zapłonie i włączonych reflektorach.

Tylne światła przeciwmgielne

Obrócić wewnętrzny przełącznik w położenie \Updownarrow ; w zestawie wskaźników zaświeci się lampka kontrolna \Updownarrow .

Tylne światło przeciwmgielne włącza się razem z przednimi światłami przeciwmgielnymi i działa wyłącznie przy włączonym zapłonie i włączonych reflektorach.

Światła cofania

Światła cofania zapalają się po wybraniu biegu wstecznego przy włączonym zapłonie.

Zaparowanie kloszy lamp

Przy złej, wilgotnej pogodzie i niskiej temperaturze zewnętrznej powierzchnie wewnętrzne kloszy lamp i reflektorów mogą na krótko ulec zaparowaniu. Zaparowanie takie szybko ustępuje samoistnie, można to jednak przyspieszyć, włączając reflektory.

Oświetlenie wnętrza

Sterowanie podświetleniem wskaźników



Intensywność następujących elementów oświetlenia można ustawić przy włączonych światłach zewnętrznych:

- podświetlenie wskaźników
- wyświetlacz informacyjny
- podświetlane przełączniki i elementy obsługi.

Obracać pokrętkę \Updownarrow , aż do uzyskania żądanej intensywności podświetlenia.

Oświetlenie wnętrza

W zależności od położenia przełącznika, przy wsiadaniu i wysiadaniu z samochodu automatycznie zapalają się przednia i tylna lampka oświetlenia wnętrza razem z oświetleniem przestrzeni na nogi. Po upływie określonego czasu lampki te gasną samoczynnie.

Oświetlenie wnętrza z przodu kabiny



Korzystać z przełącznika:

- nacisnąć **0** : wyłączone
- położenie **O** : automatyczne
- środkowe : włączanie i wyłączenie
- nacisnąć **⚡** : włączone

W położeniu środkowym przełącznika lampka działa jako oświetlenie wnętrza i zapala się po otwarciu przednich drzwi.

Po zamknięciu drzwi lampka gaśnie z pewnym opóźnieniem.

Oświetlenie wnętrza z tyłu kabiny

Oświetlenie górnej części przestrzeni bagażowej można ustawić w taki sposób, aby włączało się w chwili otwarcia drzwi bocznych lub tylnych lub pozostawało przez cały czas włączone.



Korzystać z przełącznika:

- nacisnąć **0** : wyłączone
- położenie **O** : automatyczne
- środkowe : włączanie i wyłączenie
- nacisnąć **⚡** : włączone

W położeniu środkowym przełącznika lampka działa jako oświetlenie wnętrza i zapala się po otwarciu bocznych lub tylnych drzwi.

Po zamknięciu drzwi lampka gaśnie z pewnym opóźnieniem.

Lampki punktowe LED

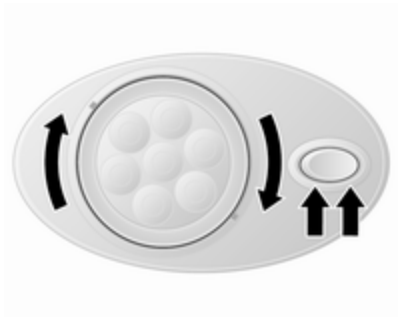

Niektóre pojazdy mogą być wyposażone w regulowane lampki punktowe LED, w tym również w przełącznik kołyskowy.

Oświetlenie kanapy

W niektórych pojazdach po otwarciu bocznych drzwi przesuwanych zapala się oświetlenie kanapy.

Oświetlenie foteli tylnych



W niektórych pojazdach mogą być dostępne lampy oświetlenia foteli tylnych.

Lampy obsługuje się przez naciśnięcie odpowiednich przełączników.

Oświetlenie przestrzeni bagażowej

Oświetlenie dolnej części przestrzeni bagażowej włącza się po otwarciu kłapy bagażnika.

Lampki do czytania

Przednia lampka do czytania



Korzystać z przełącznika:

naciśnąć **O** : wyłączona
naciśnąć **☞** : włączona

Oświetlenie schowka w desce rozdzielczej

Oświetlenie schowka w desce rozdzielczej włącza się po jego otwarciu.

Funkcje układu oświetlenia

Oświetlenie wejścia

Oświetlenie powitalne

Światła pojazdu są włączane na krótki czas, aby umożliwić odnalezienie go, gdy jest ciemno.

Obsługa nadajnika zdalnego sterowania

Światła zapalają się w chwili odblokowania zamków pojazdu nadajnikiem zdalnego sterowania.

Obsługa układu elektronicznego kluczyka



Nacisnąć ☀. W celu wyłączenia nacisnąć ponownie.

Oświetlenie asekuracyjne

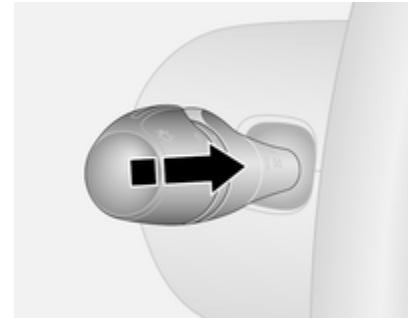

Jeśli pojazd jest wyposażony w tę funkcję, po zaparkowaniu i jej uaktywnieniu reflektory pozostają włączone przez około 30 sekund.

Uaktywnianie

1. Wyłączyć światła (pozycja **O**).
2. Wyłączyć zapłon.
3. Wyjąć kluczyk zapłonu.
4. Otworzyć drzwi po stronie kierowcy.
5. Pociągnąć dźwignię kierunkowskazów w stronę kierowcy.

Na wyświetlaczu informacyjnym kierowcy może pojawić się odpowiedni komunikat ⇨ 113.

To działanie można powtórzyć do czterech razy w czasie maksymalnie dwóch minut.

Oświetlenie zostaje wyłączone natychmiast po włączeniu zapłonu lub obróceniu przełącznika oświetlenia.

Zabezpieczenie akumulatora przed rozładowaniem

Aby zapobiegać rozładowywaniu akumulatora pojazdu przy wyłączonym zapłonie, niektóre lampki oświetlenia wnętrza mogą być automatycznie wyłączone po pewnym czasie.

Ogrzewanie, wentylacja i klimatyzacja

Układy sterowania ogrzewania, wentylacji i klimatyzacji	129
Układ ogrzewania i wentylacji .	129
Dmuchawa	130
Klimatyzacja sterowana elektronicznie	132
Tylny układ ogrzewania	134
Tylny układ klimatyzacji	134
Nagrzewnica dodatkowa	135
Kratki nawiewu powietrza	142
Regulowane kratki nawiewu powietrza	142
Nieruchome kratki nawiewu powietrza	143
Chłodzenie schowka	143
Obsługa okresowa	143
Wloty powietrza	143
Filtr przeciwpyłkowy	143
Okresowe włączanie klimatyzacji	144
Czynności serwisowe	144

Układy sterowania ogrzewania, wentylacji i klimatyzacji

Układ ogrzewania i wentylacji



Obejmuje elementy sterujące:

- regulacja temperatury
- prędkość dmuchawy
- rozdział powietrza

Ogrzewanie szyby tylnej  ⇨ 49.

Regulacja temperatury





czerwony : ciepłej
niebieski : chłodniej

Ogrzewanie będzie w pełni efektywne dopiero po rozgrzaniu się silnika do temperatury roboczej.

Prędkość dmuchawy



Zmiana ustawienia przełącznika prędkości dmuchawy umożliwia regulację siły nawiewu.

Rozdział powietrza

-  : na górną część kabiny
-  : na górną i dolną część kabiny
-  : na dolną część kabiny
-  : na szybę przednią, szyby drzwi przednich i dolną część kabiny
-  : na szybę przednią i szyby w drzwiach przednich

Dostępne są także ustawienia pośrednie.

Usuwanie zaparowania oraz oblodzenia szyb

- Pokrętko temperatury ustawić w położeniu najmocniejszego ogrzewania.
- Pokrętko dmuchawy ustawić na najwyższą prędkość.
- Pokrętko rozdziału powietrza ustawić w położeniu .
- Włączyć ogrzewanie tylnej szyby .
- W razie potrzeby otworzyć boczne kratki nawiewu powietrza i skierować je na szyby boczne.
- Aby jednocześnie włączyć ogrzewanie powietrza na poziomie stóp, ustawić pokrętko rozdziału powietrza w położeniu .

Ogrzewanie tylnej szyby ⇨ 49.

Dmuchawa

Stanowiąc dodatek do układu ogrzewania i wentylacji, klimatyzacja jest obsługiwana przy pomocy

elementów sterujących umożliwiających regulację następujących funkcji:

A/C : chłodzenie

 : recyrkulację powietrza

Podgrzewane fotele ⇨ 55.

Chłodzenie (klimatyzacja)



Nacisnąć przycisk **A/C**, aby włączyć chłodzenie. Włączenie jest sygnalizowane zapaleniem diody kontrolnej w przycisku. Chłodzenie działa tylko przy pracującym silniku i włączonej dmuchawie układu klimatyzacji.

Nacisnąć ponownie **A/C**, aby wyłączyć chłodzenie.

Układ klimatyzacji chłodzi i osusza powietrze w przypadku wzrostu temperatury na zewnątrz powyżej określonego poziomu. Z tego względu spod pojazdu mogą wyciekać krople wytrąconej wilgoci.

Jeśli chłodzenie lub osuszanie powietrza nie jest konieczne, należy wyłączyć układ chłodzenia w celu ograniczenia zużycia paliwa. Uruchomione chłodzenie może uniemożliwić włączenie funkcji Autostop.

System stop-start ⇨ 152.

Uwaga

Po włączeniu trybu ECO następuje obniżenie wydajności klimatyzatora ⇨ 145.

Recykulacja powietrza





Nacisnąć , aby włączyć tryb recykulacji powietrza. Włączenie jest sygnalizowane zapaleniem diody kontrolnej w przycisku.

Ponownie nacisnąć , aby wyłączyć tryb recykulacji powietrza.

Ostrzeżenie



W trybie recykulacji wymiana powietrza jest ograniczona. W przypadku braku chłodzenia zwiększa się wilgotność powietrza, co może powodować parowanie szyby od wewnątrz. Ze

względu na stopniowo pogarszającą się jakość powietrza osoby przebywające we wnętrzu samochodu mogą odczuwać senność.

Jeśli powietrze na zewnątrz pojazdu jest ciepłe i bardzo wilgotne, przednia szyba może zaparować od zewnątrz po skierowaniu na nią strumienia zimnego powietrza. W takiej sytuacji należy na krótko włączyć wycieraczki szyby przedniej i unikać używania ustawień rozdziału powietrza  i .



Tryb maksymalnej intensywności chłodzenia

Opuścić na chwilę szyby, aby umożliwić szybkie ujęcie gorącego powietrza.

- Włączyć chłodzenie A/C.
- Włączyć recykulację powietrza .
- Pokrętko rozdziału powietrza ustawić w położeniu .
- Pokrętko temperatury ustawić w położeniu najmocniejszego chłodzenia.

- Pokrętko dmuchawy ustawić na najwyższą prędkość.
- Otworzyć wszystkie kratki nawiewu powietrza.

Usuwanie zaparowania oraz oblodzenia szyby

- Pokrętko temperatury ustawić w położeniu najmocniejszego ogrzewania.
- Pokrętko dmuchawy ustawić na najwyższą prędkość.
- Pokrętko rozdziału powietrza ustawić w położeniu .
- Włączyć chłodzenie A/C.
- Włączyć ogrzewanie tylnej szyby .
- W razie potrzeby otworzyć boczne kratki nawiewu powietrza i skierować je na szyby boczne.
- Aby jednocześnie włączyć ogrzewanie powietrza na poziomie stóp, ustawić pokrętko rozdziału powietrza w położeniu .

Ogrzewanie tylnej szyby ⇨ 49.

Klimatyzacja sterowana elektronicznie

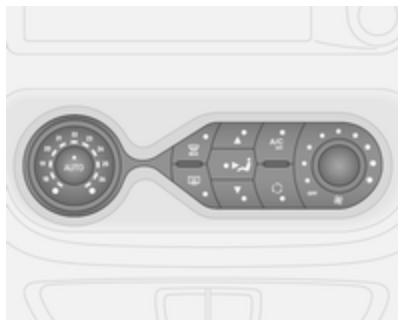

Obejmuje elementy sterujące:

- rozdział powietrza
- regulacja temperatury
- prędkość dmuchawy

AUTO : tryb pracy automatycznej

 **MAX** : usuwanie zaparowania i oblodzenia

 : ogrzewanie tylnej szyby

A/C OFF : wyłączyć klimatyzację

 : recyrkulacja powietrza włączana ręcznie

Ogrzewanie szyby tylnej  ↪ 49.

Podgrzewane fotele ↪ 55.

Nastawiona temperatura będzie automatycznie utrzymywana. W trybie pracy automatycznej układ samoczynnie reguluje przepływ powietrza poprzez ustawianie dmuchawy i rozdziału powietrza.

Pracę układu można ręcznie dostosować, korzystając z elementów sterujących rozdziału powietrza i prędkości dmuchawy.

Klimatyzacja sterowana elektronicznie działa w pełni tylko przy pracującym silniku.

Tryb pracy automatycznej AUTO

Ustawienia zapewniające optymalny komfort:

- Włączyć dmuchawę.
- Nacisnąć **AUTO** – prędkość dmuchawy, rozdział powietrza, chłodzenie i recyrkulacja powietrza są regulowane automatycznie.
- Ustawić odpowiednią temperaturę.
- Otworzyć wszystkie kratki nawiewu powietrza.

Aby wyłączyć klimatyzację sterowaną elektronicznie, wyłączyć wentylator.



Nastawianie temperatury

Temperaturę można ustawić na żądaną wartość.

W razie ustawienia temperatury minimalnej, klimatyzacja sterowana elektronicznie pracuje z maksymalną mocą.



W razie ustawienia temperatury maksymalnej, klimatyzacja sterowana elektronicznie pracuje z maksymalną mocą grzewczą.

Usuwanie zaparowania oraz oblodzenia szyb

- Nacisnąć  **MAX**; po włączeniu zaświeci się dioda LED w przycisku.
- Temperatura, rozdział powietrza i chłodzenie są regulowane automatycznie, a dmuchawa pracuje z dużą prędkością.
- Włączyć ogrzewanie tylnej szyby  ↪ 49.

Przywracanie trybu pracy automatycznej: nacisnąć  lub **AUTO**.

Uwaga

Jeżeli podczas pracy silnika zostanie wciśnięty , funkcja Autostop zostanie zablokowana do czasu ponownego wciśnięcia .

Jeżeli podczas wyłączenia silnika przez funkcję Autostop zostanie wciśnięty przycisk , silnik zostanie ponownie uruchomiony w sposób automatyczny.

System stop-start ⇨ 152.

Ustawienia ręczne

Ręczna zmiana jednego z poniższych ustawień spowoduje wyłączenie trybu pracy automatycznej:

Prędkości dmuchawy

Zmiana ustawienia przełącznika prędkości dmuchawy umożliwia ręczną regulację siły nawiewu.

Klimatyzacja nie działa przy wyłączonej dmuchawie.

Rozdział powietrza

Nacisnąć odpowiedni przycisk w celu włączeniażądanego trybu rozdziału powietrza. Po włączeniu zaświeci się dioda LED w przycisku.

- ▲ : na szybę przednią i szyby w drzwiach przednich
-  : na górną część kabiny
- ▼ : na dolną część kabiny

Możliwe jest jednoczesne włączenie dwóch ustawień przez naciśnięcie dwóch przycisków i przytrzymanie do czasu, aż zapalą się obydwie diody LED.

Przywracanie trybu pracy automatycznej: Nacisnąć przycisk **AUTO**.

Chłodzenie A/C

Układ klimatyzacji chłodzi i osusza powietrze w przypadku wzrostu temperatury na zewnątrz powyżej określonego poziomu. Z tego względu spod pojazdu mogą wyciekać krople wytrąconej wilgoci.

Uwaga

Po włączeniu trybu ECO następuje obniżenie wydajności klimatyzatora ⇨ 145.

Jeśli nie jest wymagane chłodzenie ani suszenie, nacisnąć **A/C OFF**, aby wyłączyć układ chłodzenia i oszczędzić paliwo. Zapali się dioda LED w przycisku.

Przywracanie trybu pracy automatycznej: Nacisnąć przycisk **AUTO**.

Tryb recykulacji powietrza

W celu włączenia lub wyłączenia trybu recykulacji powietrza nacisnąć . Po włączeniu zaświeci się dioda LED w przycisku.

Ostrzeżenie

W trybie recykulacji wymiana powietrza jest ograniczona. W przypadku braku chłodzenia zwiększa się wilgotność powietrza, co może powodować parowanie szyb od wewnątrz. Ze względu na stopniowo

pogarszającą się jakość powietrza osoby przebywające we wnętrzu samochodu mogą odczuwać senność.

Przywracanie trybu pracy automatycznej: Nacisnąć przycisk **AUTO**.

Tylny układ ogrzewania

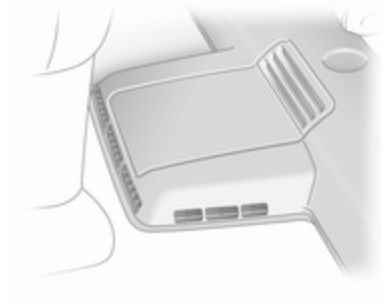



Dmuchawa ogrzewania tylnej przestrzeni pasażerskiej powoduje przepływ powietrza przez tylne kratki nawiewu do tylnej części kabiny.



Intensywność nawiewu powietrza zależy od prędkości dmuchawy. Temperaturę powietrza reguluje się za pomocą pokręćła na desce rozdzielczej.



Aby włączyć wentylator grzejny, nacisnąć . Wentylator grzejny jest włączony, jeśli obie diody LED – dioda przycisku i dioda elementu sterującego wentylatorem na suficie – nie świecą.

Ustawić  wentylatora grzejnego, aby wyregulować ilość podgrzanego powietrza kierowanego do tylnej części kabiny.

Tylny układ klimatyzacji

Klimatyzacja tyłu kabiny działa w połączeniu z układem klimatyzacji przedniej części kabiny.

Przełącznik dmuchawy klimatyzacji tyłu kabiny



Dmuchawa klimatyzacji tyłu kabiny powoduje przepływ powietrza przez tylne kratki nawiewu do tylnej części kabiny. Intensywność nawiewu powietrza zależy od prędkości dmuchawy.

Aby umożliwić rozprowadzanie schłodzonego i pozbawionego wilgoci (osuszonego) powietrza:

Nacisnąć **A/C OFF**, aby włączyć układ klimatyzacji. Układ działa, jeśli dioda LED w przycisku nie świeci.



Nacisnąć **A/C OFF**, aby włączyć wentylator tylnego układu klimatyzacji. Wentylator jest włączony, jeśli obie diody LED – dioda przycisku i dioda elementu sterującego wentylatorem na suficie – nie świecą.



Ustawić  wentylatora, aby wyregulować ilość schłodzonego powietrza kierowanego do tylnej części kabiny.

Nagrzewnica dodatkowa

Ogrzewacz płynu chłodzącego silnika

Niezależny do pracy silnika, zasilany paliwem ogrzewacz płynu chłodzącego silnika umożliwia szybkie podgrzanie płynu chłodzącego, dzięki czemu możliwe jest ogrzanie wnętrza pojazdu przy wyłączonym silniku.

⚠ Ostrzeżenie

Nie używać układu podczas tankowania paliwa, w warunkach zapylenia lub obecności palnych oparów i w zamkniętych pomieszczeniach (np. w garażu).

Przed uruchomieniem lub zaprogramowaniem włączenia tego układu należy przestawić układ sterowania ogrzewania, wentylacji i klimatyzacji na ogrzewanie, pokrętkę rozdziału powietrza ustawić w położeniu  i włączyć dmuchawę.

Układ należy wyłączyć, gdy jego działanie nie jest potrzebne.

Ogrzewanie wyłącza się automatycznie po upływie ustawionego czasu pracy.

Ogrzewanie przestaje też działać, gdy poziom paliwa w pojeździe jest zbyt niski.

Podczas pracy układu pobierana jest energia z akumulatora pojazdu. Z tego względu czas jazdy powinien wynosić co najmniej tyle, ile czas ogrzewania. Jeżeli pojazd jest eksploatowany na krótkich



odcinkach, poziom naładowania akumulatora pojazdu trzeba sprawdzać regularnie i w razie konieczności doładować.

W celu zagwarantowania sprawności układu nagrzewnicę dodatkową należy uruchomić na krótko raz w miesiącu.

Urządzenia sterujące

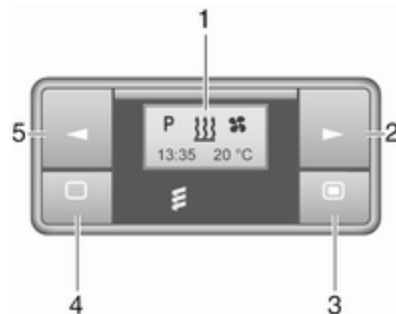
Do włączania i wyłączania układu, a także do programowania godziny rozpoczęcia jazdy służą programator i pilot zdalnego sterowania.

Programator (typ A)

- 1 Wyświetlacz** : Wyświetla zaprogramowane ustawienie, aktualną godzinę i zaprogramowaną godzinę, temperaturę, ,  i 
- 2 ►** : Zwiększanie wartości
- 3 ■** : Długie naciśnięcie: włączenie nagrzewnicy, krótkie naciśnięcie: włączenie wyświetlacza lub potwierdzenie wyboru
- 4 □** : Długie naciśnięcie: wyłączenie nagrzewnicy, krótkie naciśnięcie: włączenie wyświetlacza lub wyjście z menu
- 5 ◀** : Zmniejszanie wartości

Pilot (typ A)



- 1 **Wyświetlacz** : Wyświetla zaprogramowane ustawienie, aktualną godzinę i zaprogramowaną godzinę, temperaturę, ∇ , \square , \equiv , \oplus i \otimes .
- 2 \blacksquare : Długie naciśnięcie: włączenie nagrzewnicy, krótkie naciśnięcie: włączenie wyświetlacza lub potwierdzenie wyboru
- 3 \blacktriangleright : Zwiększanie wartości

4 \square : Długie naciśnięcie: wyłączenie nagrzewnicy, krótkie naciśnięcie: włączenie wyświetlacza lub wyjście z menu

5 \blacktriangleleft : Zmniejszanie wartości

Jeśli w ciągu dziesięciu sekund nie zostaną naciśnięte żadne przyciski, wyświetlacz automatycznie się wyłączy.

Wskazania usterek pilota (typ A)

- INIT** : automatyczne wykrywanie – zaczekać na zakończenie automatycznego wykrywania
- NO SIGNAL** : brak sygnału – sprawdzić bezpiecznik nagrzewnicy
- ∇ : słaby sygnał – podejść bliżej
- \square : słaba bateria – wymienić baterię
- \equiv : usterka nagrzewnicy – skontaktować się z warsztatem
- Add, AddE** : układ znajduje się w trybie przypisywania

Przypisywanie pilota (typ A)

W przypadku ponownego podłączenia akumulatora pojazdu dioda LED w przycisku na tablicy rozdzielczej zapala się i układ przeprowadza automatyczną konfigurację menu pilota. Jeśli dioda LED miga, wybrać **Add** lub **AddE** i potwierdzić.

Można również skonfigurować dodatkowe piloty zdalnego sterowania. Nacisnąć i przytrzymać przycisk, aż dioda LED zacznie migać, włączyć pilota, wybrać opcję **Add** i potwierdzić.

Opcja **AddE** przypisuje wyłącznie aktualnie używanego pilota i blokuje wszystkie wcześniej skonfigurowane piloty. Opcja **Add** pozwala przypisać maksymalnie cztery piloty, ale układ można obsługiwać wyłącznie jednym pilotem naraz.

Pilot (typ B)



1 : Wyświetla zaprogramowane ustawienie, aktualną godzinę i zaprogramowaną godzinę, temperaturę, ∇ , baterii , WYŁ. , OFF i WYŁ.

2 \blacktriangleright : Zwiększanie wartości

3 **WYŁ.** : Wyłączenie nagrzewnicy, lub nacisnąć jednocześnie WYŁ. i **WYŁ.**, aby potwierdzić wybór

4 WYŁ. : Włączenie nagrzewnicy, lub nacisnąć jednocześnie WYŁ. i **WYŁ.**, aby potwierdzić wybór

5 \blacktriangleleft : Zmniejszanie wartości

Jeśli w ciągu 30 sekund nie zostaną naciśnięte żadne przyciski, wyświetlacz automatycznie się wyłączy.

⚠ Ostrzeżenie

Podczas tankowania paliwa wyłączyć pilota zdalnego sterowania i nagrzewnicę!

Maksymalny zasięg pilota wynosi 1000 metrów. Zasięg ten może ulec zmniejszeniu w zależności od warunków otoczenia oraz przy słabej baterii.

Wskazania usterek pilota (typ B)

- ∇ : słaby sygnał – zmienić pozycję
- FAIL** : błąd podczas przesyłania sygnału – podejść bliżej lub sprawdzić bezpiecznik nagrzewnicy
- baterii : słaba bateria – wymienić baterię

Przypisywanie pilota (typ B)

Można skonfigurować maksymalnie cztery dodatkowe piloty zdalnego sterowania. W przypadku przypisywania dodatkowych pilotów, za każdym razem usuwany będzie najstarszy z aktualnie używanych nadajników.

Wyjąć bezpiecznik nagrzewnicy na pięć sekund, a następnie założyć go z powrotem. W ciągu dwóch–sześciu sekund nacisnąć przycisk **OFF** i przytrzymać go przez jedną sekundę. Przypisywanie zostało zakończone.

Jeżeli pilot nie był używany przez dłuższy czas, należy nacisnąć przycisk **OFF** sześć razy w odstępach co dwie sekundy, a następnie

nacisnąć i przytrzymać przez kolejne dwie sekundy, po czym odczekać dwie minuty.

Sterowanie ręczne

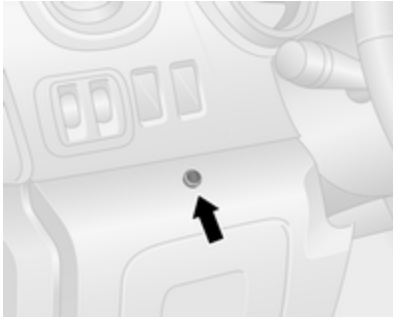

W zależności od wersji nagrzewnicę dodatkową można też wyłączyć na czas, przez jaki była włączona ostatnim razem, lub na czas domyślny wynoszący 30 minut, bądź też wyłączyć ją od razu za pomocą przycisku znajdującego się w dolnej części deski rozdzielczej, obok kierownicy.

Dioda LED w przycisku potwierdza wykonanie polecenia.

Wymiana baterii

Baterię należy wymienić w przypadku zmniejszenia się zasięgu pilota lub wtedy, gdy miga symbol poziomu jej naładowania.

Otworzyć pokrywę i wymienić baterię (typ A: CR 2430, typ B: 2CR 11108 lub odpowiednik), zachowując ostrożność, aby prawidłowo założyć nową baterię – stroną z biegunem dodatnim (+) zwróconą w stronę styków dodatnich. Założyć z powrotem pokrywę.



Zużyte baterie należy poddać utylizacji zgodnie z przepisami ochrony środowiska.







Zużytych akumulatorów nie należy wyrzucać wraz z innymi odpadami domowymi. Wymagane jest dostarczenie ich do odpowiedniego punktu zbiórki.

Obsługa (typ A)



Ogrzewanie



Wybrać  w pasku menu i nacisnąć  w celu potwierdzenia. Na wyświetlaczu miga nastawiony czas włączenia ogrzewania, np. **L 30**. Ustawienie fabryczne wynosi 30 minut.

Zmienić czas włączenia ogrzewania za pomocą przycisku  lub  i potwierdzić. Zakres regulacji wartości wynosi od dziesięciu do 120 minut. Ze względu na pobór mocy przez nagrzewnicę należy zwrócić uwagę na odpowiednie ustawienie czasu ogrzewania.

Aby wyłączyć, wybrać ponownie  w pasku menu i nacisnąć .

Wentylacja

Wybrać  w pasku menu i nacisnąć  w celu potwierdzenia.

Zmienić czas włączenia wentylacji za pomocą przycisku  lub  i potwierdzić. Zakres regulacji wartości wynosi od dziesięciu do 120 minut. Ze względu na pobór mocy przez

nagrzewnicę należy zwrócić uwagę na odpowiednie ustawienie czasu ogrzewania.

Aby wyłączyć, wybrać ponownie **☘** w pasku menu i nacisnąć **□**.

Programowanie P

Istnieje możliwość zaprogramowania maksymalnie trzech godzin rozpoczęcia jazdy w ciągu jednego dnia lub jednego tygodnia.

- Wybrać **P** w pasku menu i nacisnąć **■** w celu potwierdzenia.
- Wybrać żądany numer pozycji pamięci: **P1**, **P2** lub **P3** i potwierdzić.
- Wybrać **↖** i potwierdzić.
- Wybrać dzień tygodnia lub grupę dni tygodnia i potwierdzić.
- Nastawić godzinę i potwierdzić.
- Nastawić minuty i potwierdzić.
- Wybrać **⏏** lub **☘** i potwierdzić.
- Wybrać **ECO** lub **HIGH** i potwierdzić.

- Wybrać czas włączenia i potwierdzić.
- Nacisnąć **□**, aby wyjść.

W razie potrzeby powtórzyć powyższą procedurę, aby zaprogramować pozostałe pozycje pamięci.

Aby aktywować żądaną pozycję pamięci, wybrać **P1**, **P2** lub **P3**, a następnie wybrać **On** w celu potwierdzenia.

Po aktywowaniu wybranej pozycji zaświeci się lampka **P** razem z lampką **⏏**.

Aby dezaktywować pozycję pamięci, wybrać **P1**, **P2** lub **P3**, a następnie wybrać **Off** w celu potwierdzenia.

Ogrzewanie wyłącza się automatycznie po pięciu minutach od upływu zaprogramowanej godziny rozpoczęcia jazdy.

Uwaga

Układ zdalnego sterowania jest wyposażony w czujnik temperatury, który oblicza czas włączenia w zależności od temperatury otoczenia i żądanego poziomu ogrzewania (**ECO** lub **HIGH**). Układ

włącza się automatycznie w przedziale czasu od pięciu do 60 minut przed zaprogramowaną godziną rozpoczęcia jazdy.

Ustawianie godziny i dnia tygodnia ☹

W przypadku odłączenia akumulatora pojazdu lub zbyt niskiego napięcia akumulatora, konieczne jest zresetowanie urządzenia.

- Wybrać **↖** w pasku menu i potwierdzić.
- Wybrać **☹** w pasku menu i potwierdzić.
- Zmienić godzinę za pomocą przycisku **◀** lub **▶** i potwierdzić.
- Zmienić minuty za pomocą przycisku **◀** lub **▶** i potwierdzić.
- Nacisnąć **□**, aby wyjść.
- Wybrać **↖** w pasku menu i potwierdzić.
- Wybrać **Mo** w pasku menu i potwierdzić.

- Zmienić dzień tygodnia za pomocą przycisku ◀ lub ▶ i potwierdzić.
- Nacisnąć □, aby wyjść.

Poziom ogrzewania

Preferowany poziom ogrzewania dla zaprogramowanych godzin rozpoczęcia jazdy można nastawić na ECO lub HIGH.

- Wybrać Ⅲ w pasku menu i potwierdzić.
- Wybrać ECO lub HIGH i potwierdzić.
- Nacisnąć □, aby wyjść.

Obsługa (typ B)

Ogrzewanie Ⅲ lub wentylacja ✖

W razie potrzeby wybrać tryb działania Ⅲ lub ✖.

- Nacisnąć ▶ trzy razy.
- Nacisnąć jednocześnie Ⅲ i OFF – Ⅲ lub ✖ zacznie migać.
- Za pomocą przycisku ◀ lub ▶ wybrać Ⅲ lub ✖.
- Nacisnąć jednocześnie Ⅲ i OFF, aby potwierdzić wybór.

W celu włączenia nacisnąć Ⅲ i przytrzymać przez jedną sekundę. Zostanie wyświetlony nastawiony czas włączenia ogrzewania, np. 30. Ustawienie fabryczne wynosi 30 minut.

Czas ogrzewania można ustawiać w odstępach co dziesięć minut. Ze względu na pobór mocy przez nagrzewnicę należy zwrócić uwagę na odpowiednie ustawienie czasu ogrzewania.

- Nacisnąć ▶ cztery razy.
- Nacisnąć jednocześnie Ⅲ i OFF – Ⅲ/✖ zacznie migać.
- Za pomocą przycisku ◀ lub ▶ wybrać żądany czas ogrzewania.
- Nacisnąć jednocześnie Ⅲ i OFF, aby potwierdzić wybór.

W celu wyłączenia nacisnąć OFF.

Programowanie ☉

Układ oblicza czas pracy nagrzewnicy w oparciu o temperaturę wewnątrz pojazdu.

- Dwukrotnie nacisnąć ◀.
- Nacisnąć jednocześnie Ⅲ i OFF – ☉ zacznie migać.
- Za pomocą przycisku ◀ lub ▶ wybrać godzinę rozpoczęcia jazdy.
- Nacisnąć jednocześnie Ⅲ i OFF, aby potwierdzić wybór.



W celu włączenia nacisnąć Ⅲ i przytrzymać przez jedną sekundę – zostanie wyświetlone wskazanie HTM.

Ogrzewanie wyłącza się automatycznie po upływie zaprogramowanego czasu rozpoczęcia jazdy. Można je również wyłączyć ręcznie.

- Dwukrotnie nacisnąć ◀.
- Nacisnąć OFF i przytrzymać przez jedną sekundę – wskazanie HTM zniknie.



Ustawianie godziny

W przypadku odłączenia akumulatora pojazdu lub zbyt niskiego napięcia akumulatora konieczne jest ponowne ustawienie godziny.

- Naciśnięcie jednokrotnie ►.
- Nacisnąć jednocześnie  i OFF –  zacznie migać.
- Za pomocą przycisku ◀ lub ▶ ustawić godzinę.
- Nacisnąć jednocześnie  i OFF, aby potwierdzić wybór.

Poziom ogrzewania

Preferowany poziom ogrzewania dla zaprogramowanych godzin rozpoczęcia jazdy można nastawić w zakresie od C1 do C5.

- Nacisnąć ◀ trzy razy.
- Nacisnąć jednocześnie  i OFF –  zacznie migać.
- Za pomocą przycisku ◀ lub ▶ ustawić poziom ogrzewania.
- Nacisnąć jednocześnie  i OFF, aby potwierdzić wybór.

Aby wyświetlić temperaturę w przedziale pasażerskim, nacisnąć dwa razy ►.

Kratki nawiewu powietrza

Regulowane kratki nawiewu powietrza

Przy włączonym chłodzeniu musi być otwarta przynajmniej jedna kratka nawiewu powietrza, aby nie doszło do oblodzenia parownika wskutek braku ruchu powietrza.

Ostrzeżenie

Do kratek nawiewu powietrza nie należy mocować żadnych przedmiotów. W razie wypadku istnieje niebezpieczeństwo uszkodzenia i obrażeń ciała.

Środkowe kratki nawiewu powietrza



Aby otworzyć lub zamknąć środkowe kratki nawiewu i ustawić kierunek przepływu powietrza, przechylić kratki w górę lub w dół i obrócić pokrętło regulacyjne w lewo lub w prawo.

Boczne kratki nawiewu powietrza

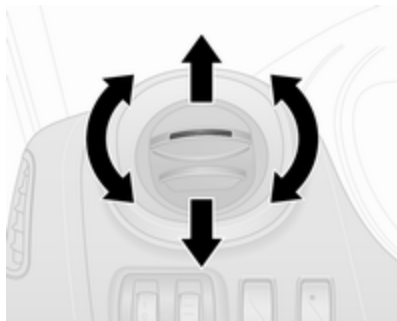

Aby otworzyć lub zamknąć boczne kratki nawiewu powietrza, przechylić kratki w górę lub w dół.

Ustawić kierunek przepływu powietrza, obracając kratkę.

W zależności od ustawienia pokrętki regulacji temperatury przez kratki kierowane jest chłodne lub ogrzane powietrze.

Tylne kratki nawiewu powietrza

W niektórych pojazdach, w tylnej części kabiny znajdują się dodatkowe regulowane kratki nawiewu powietrza.

Nieruchome kratki nawiewu powietrza

Dodatkowe kratki nawiewu powietrza znajdują się poniżej szyby przedniej i szyb bocznych, we wnękach na nogi oraz – w zależności od wersji pojazdu – w tylnej części kabiny.

Chłodzenie schowka

Układ klimatyzacji może również chłodzić wnętrze schowka w desce rozdzielczej.

Obsługa okresowa

Wloty powietrza

Wloty powietrza do układu ogrzewania i wentylacji znajdują się przed szybą przednią i nie mogą być niczym zasłonięte. Należy usuwać z nich liście, brud lub śnieg.

Filtr przeciwpyłkowy

Filtr przeciwpyłkowy usuwa kurz, sadzę, pyłki i zarodniki z powietrza pobieranego z zewnątrz poprzez wlot powietrza.

Uwaga

Filtr przeciwpyłkowy jest montowany tylko w pojazdach z klimatyzacją.

Okresowe włączanie klimatyzacji

W celu zapewnienia właściwej skuteczności działania układu klimatyzacji należy przynajmniej raz w miesiącu na kilka minut włączyć układ chłodzenia, niezależnie od pogody i pory roku. Układ chłodzenia (sprężarka układu klimatyzacji) nie działa przy niskich temperaturach zewnętrznych.

Czynności serwisowe

Po upływie trzech lat od daty pierwszej rejestracji samochodu zalecane jest wykonywanie przeglądu układów ogrzewania, wentylacji i klimatyzacji raz w roku. Zapewni to ich optymalną sprawność. Przegląd obejmuje:

- kontrola poprawności działania i ciśnienia roboczego
- kontrola układu ogrzewania
- kontrola szczelności
- kontrola pasków napędowych

- czyszczenie skraplacza i opróżnienie parownika
- kontrola wydajności

Uwaga

Czynnik chłodniczy R-134a zawiera fluorowane gazy cieplarniane o współczynniku ocieplenia globalnego 1430.

Układ klimatyzacji przedniej części kabiny jest napełniony 0,58 kg czynnika, co odpowiada emisji CO₂ równej 0,83 tony. Układ klimatyzacji przedniej i tylnej części kabiny jest napełniony 0,88 kg czynnika, co odpowiada emisji CO₂ równej 1,26 tony.

W niektórych pojazdach informacja dotycząca czynnika chłodniczego układu klimatyzacji znajduje się na naklejce umieszczonej w przedziale silnika.

Prowadzenie i użytkowanie

Zalecenia eksploatacyjne	145
Jazda ekonomiczna	145
Informacje praktyczne	146
Wykonywanie manewrów	146
Uruchamianie i prowadzenie	147
Docieranie nowego samochodu	147
Położenia kluczyka w wyłączniku zapłonu	147
Przycisk zasilania	148
Uruchamianie silnika	150
Kontrola obrotów biegu jałowego	151
Wyłączanie pojazdu	152
Odcinanie dopływu paliwa	152
System stop-start	152
Parkowanie	156
Gazy spalinowe	157
Filtr cząstek stałych przy silniku wysokoprężnym	157
Katalizator	158
AdBlue	158
Manualna skrzynia biegów	165

Hamulce	166
Układ ABS	166
Hamulec postojowy	167
System Brake Assist	167
System Hill Start Assist	168
Układy kontroli jazdy	168
Układ kontroli trakcji	168
Układ stabilizacji toru jazdy (ESP)	169
Systemy wspomagania kierowcy	171
Automatyczna kontrola prędkości	171
Ograniczenie prędkości jazdy ..	175
Układ ułatwiający parkowanie ..	175
Kamera wsteczna	178
Paliwo	180
Paliwo do silników wysokoprężnych	180
Uzupełnianie paliwa	181
Zużycie paliwa, emisja CO ₂	183
Hak holowniczy przyczepy	183
Informacje ogólne	183
Zachowanie się pojazdu i zalecenia dotyczące jazdy z przyczepą	183
Ciągnięcie przyczepy	184
System stabilizacji przyczepy ..	185

Zalecenia eksploatacyjne

Jazda ekonomiczna

Tryb ECO

Tryb ECO służy do optymalizowania zużycia paliwa. Włączenie tego trybu wpływa na moc i moment obrotowy silnika, przyspieszenie, wskazania zmiany biegów, ogrzewanie, klimatyzację i odbiorniki prądu.

Włączanie



Nacisnąć **ECO**. Po włączeniu trybu na zestawie wskaźników zaświeci się lampka kontrolna **ECO**.

Uwaga

Korzystanie z trybu ECO może mieć wpływ na działanie układów ogrzewania, wentylacji i klimatyzacji ↻ 129.



Podczas jazdy możliwe jest tymczasowe wyłączenie trybu ECO, np. w celu zwiększenia mocy silnika, poprzez mocne naciśnięcie pedału przyspieszenia.

Po zmniejszeniu siły nacisku na pedał przyspieszenia nastąpi ponowne włączenie trybu ECO.

Wyłączenie

Nacisnąć przycisk **ECO** jeszcze raz. Lampka kontrolna **ECO** na zestawie wskaźników zgaśnie.

Informacje praktyczne

Nigdy nie należy jechać rozpiędem z wyłączonym silnikiem (z wyjątkiem czasu, gdy włączona jest funkcja Autostop)

Nie działa wówczas wiele urządzeń (np. wspomaganie układu hamulcowego i układu kierowniczego). Stwarza to zagrożenie dla samego kierowcy, a także dla innych użytkowników drogi. Po włączeniu funkcji Autostop wszystkie systemy pozostają aktywne, niemniej jednak może zostać ograniczone działanie wspomaganie układu kierowniczego i zmniejszona prędkość pojazdu.

System stop-start ↻ 152.

Pedały

Aby nie ograniczyć skoku pedałów, nie umieszczać pod nimi dywaników.

Używać tylko takich dywaników podłogowych, które pasują do wnęki i są mocowane za pomocą zaczepów od strony kierowcy.

Zjeżdżanie ze wzniesienia

Włączyć bieg podczas zjeżdżania ze wzniesienia, aby zapewnić wystarczające ciśnienie w układzie hamulcowym.

Wykonywanie manewrów

Jeśli skutek usterki lub wyłączenia silnika wspomaganie układu kierowniczego przestało działać, pojazdem można nadal kierować, ale wymaga to użycia większej siły.

Przeostoga

Pojazdy wyposażone w hydrauliczne wspomaganie układu kierowniczego:

Jeśli kierownica zostanie obrócona do oporu, i jest utrzymywana w tej pozycji przez ponad 15 sekund, może nastąpić

uszkodzenie wspomagania układu kierowniczego, wskutek czego przestanie on działać.

Uruchamianie i prowadzenie

Docieranie nowego samochodu

Przez pierwszych kilka podróży oraz po zamontowaniu nowych okładzin ciernych do hamulców tarczowych należy unikać gwałtownego hamowania.

W czasie pierwszej jazdy odparowują olej i wosk pokrywające elementy układu wydechowego. Po zakończeniu pierwszej jazdy pozostawić samochód na jakiś czas na wolnym powietrzu i nie wdychać oparów.

W okresie docierania zużywana jest większa ilość paliwa i oleju, a proces oczyszczania filtra cząstek stałych przy silniku wysokoprężnym może występować częściej. Funkcja Autostop może zostać wyłączona w celu umożliwienia ładowania akumulatora pojazdu.

System stop-start ↪ 152.

Filtr cząstek stałych przy silniku wysokoprężnym ↪ 157.

Położenia kluczyka w wyłączniku zapłonu

Obrócić kluczyk:

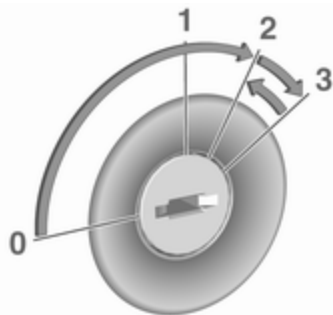

- 0** : zapłon wyłączony: Jeśli poprzednio był włączony zapłon, niektóre funkcje będą aktywne, dopóki nie zostanie wyjęty kluczyk lub nie zostaną otwarte drzwi kierowcy
- 1** : tryb zasilania akcesoriów: Blokada kierownicy jest zwolniona, działają niektóre funkcje układu elektrycznego, zapłon jest wyłączony

- 2** : zapłon jest włączony, następuje podgrzewanie wstępne silnika wysokoprężnego. Lampki kontrolne świecą i większość funkcji elektrycznych działa
- 3** : uruchomienie silnika: Zwolnić kluczyk po rozpoczęciu procedury rozruchu

Blokada kierownicy

Wyjąć kluczyk ze stacyjki zapłonu i obrócić kierownicę aż do zablokowania.

⚠ Niebezpieczeństwo

Nigdy nie wolno wyjmować kluczyka z wyłącznika zapłonu podczas jazdy, ponieważ powoduje to zablokowanie kierownicy.

Przycisk zasilania



Kluczyk elektroniczny musi znajdować się wewnątrz pojazdu – albo w czytniku kart, albo w schowku przedniego pasażera.

Jeśli kluczyk elektroniczny nie znajduje się wewnątrz pojazdu, na wyświetlaczu informacyjnym kierowcy pojawia się odpowiedni komunikat ↻ 113.

Uwaga

Nie umieszczać kluczyka elektronicznego w przestrzeni bagażowej podczas jazdy, ponieważ znajduje się ona poza strefą wykrywania (spowoduje to

wygenerowanie ostrzeżenia akustycznego przy niskiej prędkości ⇨ 114 i pojawienie się komunikatu na wyświetlaczu informacyjnym kierowcy ⇨ 114).

Uwaga

Jeśli kluczyk elektroniczny jest przechowywany w schowku przedniego pasażera i na wyświetlaczu informacyjnym kierowcy pojawia się komunikat (któremu może towarzyszyć ostrzeżenie akustyczne) informujący, że kluczyk jest poza zasięgiem odbioru, zalecamy włożenie kluczyka elektronicznego do czytnika kart.

Niektóre funkcje, np. system audio-nawigacyjny, są dostępne bezpośrednio po wejściu do pojazdu.

Tryb zasilania akcesoriów

Nacisnąć **START/STOP** bez wciskania pedału sprzęgła lub pedału hamulca, aby włączyć dalsze funkcje elektryczne.

Zostaną one wyłączone automatycznie z pewnym opóźnieniem.

Uruchomienie silnika

Wcisnąć pedał sprzęgła i hamulca i nacisnąć **START/STOP**. Zwolnić przycisk po rozpoczęciu procedury rozruchu.

Jeśli włączony jest bieg, silnik można uruchomić tylko po wciśnięciu pedału sprzęgła i naciśnięciu przycisku **START/STOP**.

W pewnych przypadkach podczas naciskania **START/STOP** może być konieczne lekkie poruszenie kierownicą w celu zwolnienia blokady. Na wyświetlaczu informacyjnym kierowcy pojawi się odpowiedni komunikat ⇨ 113.

W bardzo niskiej temperaturze zewnętrznej (np. poniżej -10 °C) podczas naciskania **START/STOP** należy przytrzymać pedał sprzęgła wciśnięty do momentu uruchomienia silnika.

Jeśli jeden z warunków rozruchu nie jest spełniony, na wyświetlaczu informacyjnym kierowcy pojawi się odpowiedni komunikat ⇨ 113.

Komunikaty dotyczące stanu pojazdu ⇨ 114.

Wyłączenie silnika

Kluczyk elektroniczny musi znajdować się wewnątrz pojazdu – albo w czytniku kart, albo w schowku przedniego pasażera.

Po zatrzymaniu pojazdu nacisnąć **START/STOP** w celu wyłączenia silnika. Po otwarciu drzwi kierowcy i zablokowaniu zamków pojazdu włączy się blokada kierownicy.

Jeśli nie został wykryty kluczyk elektroniczny, na wyświetlaczu informacyjnym kierowcy pojawia się odpowiedni komunikat ⇨ 113. W takim przypadku nacisnąć przycisk **START/STOP** i przytrzymać przez dwie sekundy, aby wyłączyć silnik. Centralny zamek ⇨ 28.

Opóźnione wyłączenie zasilania

Nacisnąć **START/STOP** i przytrzymać przez ponad dwie sekundy – silnik wyłączy się, lecz niektóre funkcje, np. system audio-nawigacyjny, pozostaną dostępne przez około 10 minut.

Funkcje te przestaną działać po otwarciu drzwi kierowcy i zablokowaniu zamków pojazdu.

Uwaga

Podczas wysiadania z pojazdu kluczyk elektroniczny należy zawsze zabierać ze sobą.

Pozostawienie kluczyka elektronicznego w czytniku kart jest sygnalizowane przez ostrzeżenie akustyczne ⇨ 114 i pojawienie się komunikatu na wyświetlaczu informacyjnym kierowcy ⇨ 114 z chwilą otwarcia drzwi kierowcy.

⚠ Niebezpieczeństwo

Nigdy nie pozostawiać kluczyka elektronicznego w pojeździe, jeśli znajdują się w nim dzieci lub zwierzęta, aby uniknąć nieumyślnego uruchomienia podnośników szyb, zamków drzwi lub silnika. Niebezpieczeństwo śmiertelnych obrażeń.

Usterka

Jeśli nie można uruchomić silnika, może to być spowodowane następującymi przyczynami:

- Usterka kluczyka elektronicznego.
- Kluczyk elektroniczny znajduje się poza zasięgiem odbioru.
- Rozładowała się bateria w nadajniku.
- Doszło do przeciążenia centralnego zamka w wyniku jego wielokrotnego włączania i wyłączania w krótkich odstępach czasu (zasilanie zostaje wówczas na krótko odłączone).
- Wystąpiły zakłócenia spowodowane silniejszymi falami radiowymi pochodzącymi z innych źródeł.

Wymiana baterii ⇨ 23.

Centralny zamek ⇨ 28.

Układ elektronicznego kluczyka ⇨ 25.

Uruchamianie silnika

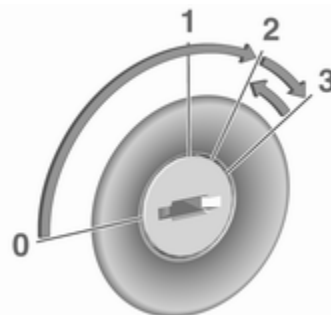

Manualna skrzynia biegów: wcisnąć pedał sprzęgła.

Nie wciskać pedału przyspieszenia.

Silniki wysokoprężne: obrócić kluczyk zapłonu w położenie 2 w celu włączenia podgrzewania wstępnego silnika i odczekać, aż zgaśnie kontrolka  na zestawie wskaźników ⇨ 110.

Obrócić kluczyk zapłonu w położenie 3 i zwolnić.

Podwyższona początkowo prędkość obrotowa silnika spada automatycznie do poziomu normalnego wraz ze wzrostem jego temperatury.

Próba uruchomienia silnika nie powinna trwać dłużej niż 15 sekund. Jeśli silnik nie daje się uruchomić, odczekać 15 sekund przed powtórzeniem procedury. Jeśli jest to konieczne, przed powtórzeniem procedury rozruchowej wcisnąć pedał przyspieszenia.

Przed ponownym uruchomieniem silnika lub w celu jego wyłączenia, należy ustawić kluczyk ponownie w pozycji **0**.

Gdy włączona jest funkcja Autostop, silnik można uruchomić, wciskając pedał sprzęgła.

System stop-start ⇨ 152.

Nagrzewanie silnika z turbodoładowaniem



Po uruchomieniu silnika dostępny moment obrotowy może być przez krótki czas ograniczony, szczególnie gdy silnik jest zimny. Ograniczenie to ma na celu zapewnienie odpowiedniego smarowania - i co za tym idzie - pełnej ochrony silnika.

Kontrola obrotów biegu jałowego



W celu zwiększenia obrotów biegu jałowego nacisnąć przycisk. Funkcja zostanie uaktywniona po kilku sekundach.

Funkcja zostaje wyłączona, gdy:

- Zostanie wciśnięty pedał sprzęgła.
- Zostanie wciśnięty pedał przyspieszenia.
- Prędkość jazdy wzrośnie ponad 0 km/h.
- Na zestawie wskaźników świeci się lampka kontrolna  lub  lub

STOP.

W celu zwiększenia lub zmniejszenia wartości wyższych obrotów biegu jałowego należy skontaktować się z warsztatem.

Uwaga

Włączenie funkcji podwyższonych obrotów biegu jałowego powoduje automatyczne wyłączenie systemu stop-start.

System stop-start ⇨ 152.

Wyłączanie pojazdu

Układ odcinający dopływ paliwa

Jeśli w pojeździe zabraknie paliwa, nastąpi odcięcie jego dopływu i po zatankowaniu konieczne będzie zresetowanie układu paliwowego. Na wyświetlaczu informacyjnym kierowcy może również pojawić się odpowiedni komunikat ostrzegawczy ⇨ 113.

Niebezpieczeństwo

Jeśli w pojeździe można wyczuć zapach paliwa lub doszło do jego wycieku, należy niezwłocznie naprawić przyczynę usterki w warsztacie. Nie resetować układu odcinającego dopływ paliwa, aby uniknąć ryzyka pożaru.

Resetowanie za pomocą nadajnika zdalnego sterowania / kluczyka mechanicznego

Resetowanie układu odcinającego paliwo i wznowianie jazdy:

1. Obrócić kluczyk zapłonowy w położenie **2** ⇨ 147.
2. Odczekać kilka minut, aby umożliwić zresetowanie układu paliwowego.
3. Obrócić kluczyk w położenie **3** w celu uruchomienia silnika.

Jeśli nie można uruchomić silnika, należy powtórzyć procedurę.

Resetowanie za pomocą układu elektronicznego kluczyka

Resetowanie układu odcinającego paliwo i wznowianie jazdy:

1. Włożyć kluczyk elektroniczny do czytnika kart ⇨ 148.
2. Nacisnąć **START/STOP** bez wciśnięcia pedałów.
3. Odczekać kilka minut, aby umożliwić zresetowanie układu paliwowego.

Jeśli nie można uruchomić silnika, należy powtórzyć procedurę.

Układ elektronicznego kluczyka ⇨ 25.

Przycisk zasilania ⇨ 148.

Uzupełnianie paliwa ⇨ 181.

Odcinanie dopływu paliwa

Dopływ paliwa do silnika jest automatycznie odcinany, gdy wybrany jest któryś z biegów, a pedał przyspieszenia nie jest wciśnięty.

W zależności od warunków drogowych odcinanie dopływu paliwa może zostać wyłączone.

System stop-start

System stop-start pomaga zmniejszyć zużycie paliwa i emisję spalin. Jeżeli pozwalają na to warunki, wyłącza silnik, gdy tylko pojazd zacznie poruszać się z małą prędkością lub stanie w miejscu, np. na światłach ulicznych lub w korku. System automatycznie uruchamia silnik, gdy zostanie wciśnięty pedał sprzęgła.

Czujnik stanu akumulatora pojazdu pilnuje, by funkcja Autostop była włączana tylko wtedy, gdy akumulator jest naładowany wystarczająco do ponownego uruchomienia silnika.

Włączanie

System stop-start jest dostępny po uruchomieniu silnika, ruszeniu z miejsca i spełnieniu warunków wymienionych w dalszej części tego rozdziału.

Jeśli poniższe warunki nie są spełnione, funkcja Autostop nie może zostać włączona i na zestawie wskaźników zapala się lampka kontrolna  ↪ 111.

Wyłączanie



System stop-start można wyłączyć ręcznie, naciskając . Wyłączenie jest sygnalizowane zapaleniem się diody LED w przycisku oraz pojawieniem się odpowiedniego komunikatu na wyświetlaczu informacyjnym kierowcy ↪ 113.

Jeśli system stop-start został wyłączony ręcznie, można go ponownie włączyć, naciskając ponownie ; zgaśnie dioda w przycisku, a na wyświetlaczu informacyjnym kierowcy pojawi się odpowiedni komunikat. System

zostanie ponownie włączony w sposób automatyczny przy następnym włączeniu zapłonu.

Komunikaty dotyczące stanu pojazdu ↪ 114.

Uwaga

Włączenie funkcji podwyższonych obrotów biegu jałowego powoduje automatyczne wyłączenie systemu stop-start i systemu nie można włączyć ponownie przez naciśnięcie . Zaświeci się dioda LED w przycisku, sygnalizując wyłączenie systemu, a na wyświetlaczu informacyjnym kierowcy pojawi się odpowiedni komunikat ↪ 113.

Kontrola obrotów biegu jałowego ↪ 151.

W niektórych wersjach po otwarciu drzwi kierowcy lub odpięciu pasa bezpieczeństwa kierowcy system stop-start zostaje wyłączony automatycznie i następuje wyłączenie silnika. Uruchomić ponownie silnik, naciskając **START/STOP**.

Przycisk zasilania ↪ 148.



Autostop

Jeżeli pojazd porusza się z małą prędkością lub stoi w miejscu, funkcję Autostop można włączyć w następujący sposób:

- wcisnąć pedał sprzęgła
- przesunąć dźwignię skrzyni biegów w położenie neutralne
- zwolnić pedał sprzęgła

Silnik zostanie wyłączony przy włączonym zapłonie, jeżeli zostaną spełnione odpowiednie warunki.



Zadziałanie funkcji Autostop jest sygnalizowane zapaleniem się lampki  w zestawie wskaźników  111.

Włączenie funkcji Autostop nie powoduje obniżenia skuteczności hamowania ani wydajności ogrzewania. Jednak system Brake Assist jest niedostępny  167.

Przeostroga

Gdy włączona jest funkcja Autostop, wspomaganie układu kierowniczego może działać z ograniczoną wydajnością.

Jeśli kierowca wysiądzie z pojazdu, gdy silnik jest zatrzymany przez funkcję Autostop, rozlegnie się ostrzeżenie akustyczne, a na wyświetlaczu informacyjnym kierowcy pojawi się komunikat „ZAPŁON WYŁĄCZONY” w celu przypomnienia, że silnik jest w trybie czuwania i nie został wyłączony.

Warunki włączenia funkcji Autostop

System stop-start sprawdza, czy spełnione są wszystkie poniższe warunki, w przeciwnym razie funkcja Autostop zostanie wstrzymana i w zestawie wskaźników zapali się lampka kontrolna .

- system stop-start nie został wyłączony ręcznie
- pokrywa silnika jest całkowicie zamknięta
- drzwi kierowcy są zamknięte lub pas bezpieczeństwa kierowcy jest zapięty
- akumulator pojazdu jest wystarczająco naładowany i w dobrym stanie
- silnik jest rozgrzany
- temperatura płynu chłodzącego silnika nie jest za wysoka
- temperatura zewnętrzna nie jest zbyt niska lub zbyt wysoka (np. poniżej 0 °C lub powyżej 30 °C)
- usuwanie oblodzenia szyb nie jest włączone

- układ klimatyzacji nie uniemożliwia włączenia funkcji Autostop
- podciśnienie w układzie hamulcowym jest wystarczające
- funkcja automatycznego oczyszczania filtra cząstek stałych nie jest włączona ⇨ 157
- układ ABS ⇨ 166, układ kontroli trakcji (TC) ⇨ 168 i układ stabilizacji toru jazdy (ESP®Plus) ⇨ 169 nie są uaktywnione
- pojazd przemieścił się od poprzedniego włączenia funkcji Autostop

Jeżeli nie, włączenie funkcji Autostop będzie niemożliwe.

Niektóre ustawienia układu klimatyzacji także mogą uniemożliwić włączenie funkcji Autostop. Dodatkowe informacje, patrz rozdział „Ogrzewanie, wentylacja i klimatyzacja” ⇨ 132.

Bezpośrednio po zakończeniu jazdy na autostradzie włączenie funkcji Autostop może być niemożliwe.

Docieranie nowego samochodu ⇨ 147.

Zabezpieczenie akumulatora pojazdu przed rozładowaniem

Aby zagwarantować niezawodne ponowne uruchamianie silnika, system stop-start jest wyposażony w kilka funkcji zabezpieczających akumulator przed rozładowaniem.

Ponowne uruchomienie silnika przez kierowcę

Wcisnąć pedał sprzęgła, aby ponownie uruchomić silnik.

Uwaga

Jeśli włączony jest jakikolwiek bieg, w celu uruchomienia silnika należy wcisnąć pedał sprzęgła do oporu.

Jeśli silnik nie uruchomi się ponownie za pierwszym razem, ponownie wcisnąć pedał sprzęgła do końca.

Silnik wyłączony przez funkcję Autostop można też uruchomić ponownie, naciskając przycisk .

Po ponownym uruchomieniu silnika lampka kontrolna  ⇨ 111 w zestawie wskaźników gaśnie.

Ponowne uruchomienie silnika przez system stop-start

Aby mogło nastąpić automatyczne ponowne uruchomienie silnika, dźwignia zmiany biegów musi znajdować się w położeniu neutralnym.

Jeżeli wystąpi jeden z poniższych stanów, gdy włączona jest funkcja Autostop, silnik zostanie ponownie uruchomiony w sposób automatyczny przez system stop-start:

- dojdzie do rozładowania akumulatora
- temperatura zewnętrzna jest zbyt niska lub zbyt wysoka (np. poniżej 0 °C lub powyżej 30 °C)
- usuwanie oblodzenia szyb zostanie włączone ⇨ 132
- podciśnienie w układzie hamulcowym nie będzie wystarczające
- pedał hamulca będzie wciskany wielokrotnie
- pojazd zacznie się przemieszczać

Automatyczne ponowne uruchomienie silnika może nie być możliwe, jeśli otwarte są drzwi lub pokrywa silnika.

Jeżeli do gniazdka zasilania podłączone jest jakieś urządzenie elektryczne, np. przenośny odtwarzacz CD, podczas ponownego uruchomienia silnika może dać się zauważyć krótkotrwały spadek napięcia.

Jeżeli system Infotainment jest włączony, podczas ponownego uruchomienia silnika może nastąpić krótkotrwałe ściszenie lub przerwanie odtwarzania dźwięku.

Usterka

Jeśli w systemie stop-start wystąpi usterka, zaświeci się dioda LED w przycisku , a na wyświetlaczu informacyjnym kierowcy pojawi się odpowiedni komunikat ↻ 113. Należy skorzystać z pomocy warsztatu.

Komunikaty dotyczące stanu pojazdu ↻ 114.

Ostrzeżenia akustyczne ↻ 114.

Parkowanie

Ostrzeżenie

- Nie wolno parkować samochodem na podłożu łatwopalnym. Wysoka temperatura układu wydechowego może spowodować zapalenie się podłoża.
- Zawsze zaciągać hamulec postojowy bez wciśnięcia przycisku zwalniającego. W przypadku parkowania na pochyłości zaciągać hamulec postojowy z maksymalną siłą. Jednocześnie wcisnąć pedał hamulca, aby zmniejszyć działającą siłę.
- Wyłączyć silnik.
- Jeśli pojazd znajduje się na poziomej nawierzchni lub na pochyłości przodem skierowanym w górę, włączyć pierwszy bieg. Należy także skrócić koła przednie w

kierunku przeciwnym do krawężnika.

Jeśli pojazd znajduje się na pochyłości przodem skierowanym w dół, włączyć wsteczny bieg. Koła przednie należy skrócić w kierunku krawężnika.

- Zamknij szyby.
- Wyjąć klucz z wyłącznika zapłonu. Obrócić koło kierownicy aż do jego zablokowania.
- Zablokować zamki samochodu przez naciśnięcie  na nadajniku zdalnego sterowania ↻ 28.
Włączyć autoalarm ↻ 41.
- Wentylatory chłodnicy mogą pracować nawet po wyłączeniu silnika ↻ 188.

Przeostroga

Po jeździe z wysokimi prędkościami obrotowymi lub z dużym obciążeniem silnika należy

przed wyłączeniem silnika przez pewien czas jechać bez jego nadmiernego obciążania lub przez ok. 30 sekund pozostawić go na biegu jałowym. W przeciwnym razie może dojść do uszkodzenia turbosprężarki.

Garażowanie samochodu ⇨ 187.

Gazy spalinowe

Niebezpieczeństwo

Gazy spalinowe zawierają trujący tlenek węgla, który jest bezbarwny i bezwonny. Jego wdychanie stanowi zagrożenie dla życia.

Jeśli spaliny przedostaną się do wnętrza samochodu, należy opuścić szyby w drzwiach. Przyczynę usterki należy usunąć w serwisie.



Unikać jazdy z otwartą klapą tylną, gdyż grozi to dostaniem się spalin do wnętrza samochodu.

Filtr cząstek stałych przy silniku wysokoprężnym

Filtr ten usuwa szkodliwe cząstki stałe ze spalin. Wyposażony jest w funkcję automatycznego czyszczenia, która uaktywnia się samoczynnie podczas jazdy bez podania jakiegokolwiek informacji.

Czyszczenie odbywa się okresowo przez spalenie cząstek sadzy w wysokiej temperaturze. Ten proces odbywa się automatycznie w ustalonych warunkach jazdy. W tym czasie funkcja Autostop nie jest dostępna, a zużycie paliwa może być wyższe. Ponadto z układu wydechowego może się wydobywać nietypowy zapach i dym.

W niektórych sytuacjach, np. podczas pokonywania krótkich odcinków, samoistne oczyszczenie filtra nie jest możliwe.

Jeśli wymagane jest czyszczenie filtra, a wcześniejsze warunki jazdy nie umożliwiły przeprowadzenia czyszczenia automatycznego, zostanie to zasygnalizowane zapaleniem się lampek kontrolnych  ⇨ 108 i  ⇨ 107 w zestawie wskaźników. Należy niezwłocznie skorzystać z pomocy warsztatu.

Przeostroga

Jeśli procedura czyszczenia zostanie przerwana, występuje duże niebezpieczeństwo poważnej awarii silnika.

Czyszczenie filtra trwa krócej w przypadku jazdy z wyższą prędkością obrotową silnika i z większym obciążeniem.

Katalizator

Katalizator usuwa ze spalin pewną ilość substancji niebezpiecznych dla środowiska naturalnego.



Przeostroga

Rodzaje paliwa niewymienione na stronie ⇨ 180, ⇨ 239 mogą uszkodzić katalizator lub części elektroniczne.

Resztki niespalonego paliwa mogą ulec przegrzaniu i uszkodzić katalizator. Z tego względu należy unikać nadmiernego użycia

rozrusznika, jazdy do kompletnego opróżnienia zbiornika paliwa oraz uruchamiania silnika poprzez pchanie lub holowanie.

W przypadku problemów z zapłonem, nierównomiernej pracy silnika, spadku mocy silnika lub innych nietypowych objawów należy niezwłocznie skontaktować się z warsztatem. W razie potrzeby można kontynuować jazdę, ale jedynie przez krótki czas i pod warunkiem utrzymywania niskiej prędkości obrotowej silnika.

Jeśli lampka kontrolna  miga, może nastąpić przekroczenie dopuszczalnych norm emisji spalin. Zwolnić pedał przyspieszenia aż lampka  przestanie migać i zacznie świecić jednostajnie. W celu usunięcia usterki zwrócić się do warsztatu.

Lampka kontrolna silnika ⇨ 107.

AdBlue**Informacje ogólne**

Selektywna redukcja katalityczna (BlueInjection) to technologia umożliwiająca znaczne zmniejszenie zawartości tlenków azotu w spalinach. Efekt ten jest osiągnięty poprzez wtryskiwanie płynu Diesel Exhaust Fluid (DEF, wodny roztwór mocznika) do układu wydechowego.

Ten płyn jest oznakowany jako AdBlue®. Jest to nietoksyczna, niepalna, bezbarwna i bezwonna ciecz składająca się w 32% z mocznika i w 68% z wody.

⚠ Ostrzeżenie

Chronić oczy i skórę przed kontaktem z AdBlue.

W przypadku przedostania się do oczu lub na skórę spłukać wodą.

Przeostroga

Unikać kontaktu AdBlue z powierzchniami lakierowanymi. W przypadku kontaktu spłukać wodą.

AdBlue zamarza w temperaturze około $-11\text{ }^{\circ}\text{C}$. Dzięki wyposażeniu pojazdu w podgrzewacz AdBlue redukcja szkodliwych składników spalin jest możliwa również w niskich temperaturach. Podgrzewacz AdBlue działa automatycznie.

Wskaźnik poziomu AdBlue



Biejący poziom AdBlue można wyświetlić na wyświetlaczu informacyjnym kierowcy ↗ 113.

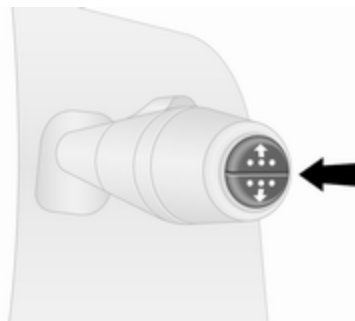

Naciskać przycisk na końcu dźwigni wycieraczek do momentu wyświetlenia menu „Procentowy poziom AdBlue”.

Ostrzeżenia o niskim poziomie

Zużycie AdBlue wynosi ok. 3,0 litrów na 1000 km i zależy od stylu jazdy.



Jeśli poziom AdBlue spadnie poniżej określonej wartości, na wyświetlaczu informacyjnym kierowcy pojawi się ostrzeżenie o niskim poziomie ↗ 113. Dodatkowo lampka kontrolna  zacznie świecić światłem ciągłym i rozlegnie się ostrzeżenie akustyczne.

Należy jak najszybciej uzupełnić poziom AdBlue w zbiorniku. Patrz punkt „Napełnianie zbiornika AdBlue” poniżej.

Jeśli poziom AdBlue nie zostanie uzupełniony po przejechaniu określonego dystansu, na wyświetlaczu informacyjnym kierowcy pojawią się dalsze

ostrzeżenia o niskim poziomie, zależnie od bieżącego poziomu AdBlue.

Zablokowanie ponownego rozruchu silnika

Na wyświetlaczu informacyjnym kierowcy pojawią się kolejne monity o uzupełnienie AdBlue, a po nich zostanie wyświetlona informacja o aktywacji blokady ponownego rozruchu silnika.

Uwaga

Ograniczenia te wynikają z obowiązujących wymogów prawnych.

Przed aktywacją blokady ponownego rozruchu silnika na wyświetlaczu informacyjnym kierowcy pojawi się komunikat ostrzegawczy ze wskazaniem odległości 0 km, sygnalizujący, że po wyłączeniu zapłonu nie będzie możliwe ponowne uruchomienie silnika.

Po aktywacji blokady rozruchu silnika na wyświetlaczu informacyjnym kierowcy pojawi się komunikat

ostrzegawczy przypominający kierowcy, że poziom AdBlue jest zbyt niski.

Aby umożliwić ponowne uruchomienie silnika, należy zatankować zbiornik AdBlue do pełna lub włąć do niego co najmniej dziesięć litrów AdBlue, w zależności od jego zużycia.

Stopnie ostrzeżeń: ostrzeżenia o niskim poziomie, zablokowanie ponownego rozruchu silnika

1. Po włączeniu zapłonu zapala się lampka  i zostaje wyświetlony komunikat ostrzegawczy **NISKI POZIOM ADBLUE**:

Jazdę można kontynuować bez żadnych ograniczeń.

Należy jak najszybciej uzupełnić poziom AdBlue w zbiorniku.

2. Podczas jazdy zapala się lampka  i zostaje wyświetlony komunikat ostrzegawczy **UZUPELNIJ ADBLUE**:

Możliwe ograniczenie mocy silnika.

Należy jak najszybciej uzupełnić poziom AdBlue w zbiorniku.

3. Podczas jazdy zapala się lampka  i zostaje wyświetlony komunikat ostrzegawczy **DODAJ ADBLUE XXX KM STOP**:

Po wyłączeniu i ponownym włączeniu silnika prędkość pojazdu może być ograniczona do 20 km/h do czasu, aż zasięg spadnie do 0 km.

Należy jak najszybciej zatankować zbiornik AdBlue do pełna lub włąć do niego co najmniej dziesięć litrów AdBlue (w zależności od jego zużycia).

4. Podczas jazdy zapala się lampka  i zostaje wyświetlony komunikat ostrzegawczy **DODAJ ADBLUE 0 KM STOP**:

Po wyłączeniu zapłonu nie będzie można ponownie uruchomić silnika.



Aby umożliwić ponowne uruchomienie silnika, należy jak najszybciej zatankować zbiornik AdBlue do pełna lub włąć do niego

co najmniej dziesięć litrów AdBlue (w zależności od jego zużycia).

Wraz z pojawieniem się lampki kontrolnej  może rozleć się ostrzeżenie akustyczne.

Ostrzeżenia akustyczne ⇨ 114.

Ostrzeżenia dotyczące wysokiego poziomu emisji spalin

Jeśli ilość emitowanych spalin wzrośnie powyżej określonej wartości, na wyświetlaczu informacyjnym kierowcy pojawią się ostrzeżenia podobne do ostrzeżeń dotyczących zasięgu opisanych powyżej. Lampka kontrolna  zacznie świecić światłem ciągłym razem z lampką  i rozlegnie się ostrzeżenie akustyczne.

Na wyświetlaczu informacyjnym kierowcy pojawią się monity o sprawdzenie układu wydechowego, a po nich zostanie wyświetlona informacja o aktywacji blokady ponownego rozruchu silnika.



Uwaga

Ograniczenia te wynikają z obowiązujących wymogów prawnych.

Gdy zasięg na AdBlue wynosi 1100 km, na wyświetlaczu informacyjnym kierowcy pojawia się komunikat ostrzegawczy informujący o odległości, jaką pojazd może przejechać przed aktywowaniem blokady ponownego rozruchu silnika. Komunikat ostrzegawczy jest wyświetlany co 100 km.



Należy jak najszybciej skorzystać z pomocy warsztatu.

Stopnie ostrzeżeń: ostrzeżenia dotyczące wysokiego poziomu emisji spalin

1. Zapalają się lampki  i  oraz zostaje wyświetlony komunikat ostrzegawczy **SKONTROLUJ UKŁ. WYDECHU:**

W układzie występuje usterka, która może powodować utratę mocy silnika.

Należy jak najszybciej skorzystać z pomocy warsztatu.



2. Zapalają się lampki  i  oraz zostaje wyświetlony komunikat ostrzegawczy **UKŁAD WYDECHU xxx KM STOP:**

Oznacza to, że po przejechaniu mniej niż 1100 km nie będzie możliwe ponowne uruchomienie silnika po wyłączeniu zapłonu.

Komunikat ostrzegawczy będzie wyświetlany co 100 km.



Po wyłączeniu i ponownym włączeniu silnika prędkość pojazdu może być ograniczona do 20 km/h do czasu, aż zasięg spadnie do 0 km.

Należy jak najszybciej skorzystać z pomocy warsztatu.

3. Zapalają się lampki  i  oraz zostaje wyświetlony komunikat ostrzegawczy **UKŁAD WYDECHU 0 KM STOP:**

Po wyłączeniu zapłonu nie będzie można ponownie uruchomić silnika.

Należy skorzystać z pomocy warsztatu.

Wraz z pojawieniem się lampek kontrolnych  i  może rozleć się ostrzeżenie akustyczne.

Ostrzeżenia akustyczne ⇨ 114.

Napełnianie zbiornika AdBlue

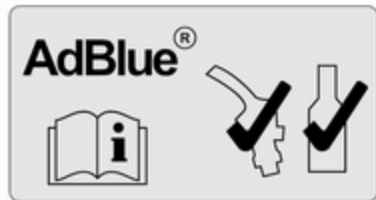

Przeostroga

Należy stosować wyłącznie AdBlue zgodny z europejskimi normami DIN 70 070 i ISO 22241-1.

Nie używać dodatków.

Nie rozcieńczać AdBlue.

W przeciwnym razie może dojść do uszkodzenia układu selektywnej redukcji katalitycznej.

Uwaga

Jeśli poziom AdBlue musi zostać uzupełniony w bardzo niskiej temperaturze, układ może nie wykryć wiania AdBlue. W takiej sytuacji należy zaparkować pojazd w miejscu, w którym temperatura otoczenia jest wyższa, i odczekać, aż AdBlue przejdzie w stan ciekły.

Uwaga

Jeżeli uruchomienie silnika nie jest możliwe z powodu niskiego poziomu AdBlue, zalecamy zatankowanie zbiornika do pełna lub wianie do niego co najmniej dziesięciu litrów AdBlue (w zależności od jego zużycia).

Należy unikać dolewania niewielkich ilości AdBlue (np. mniej niż dziesięć litrów), ponieważ układ może nie wykryć zmiany poziomu.

Uwaga

Podczas odkręcania korka zabezpieczającego z wlewu może dojść do uwolnienia oparów amoniaku. Nie wdychać oparów ze względu na ostry zapach. Opary nie działają szkodliwie przez drogi oddechowe.

Pojazd musi być zaparkowany na równej nawierzchni.

Wlew AdBlue jest umiejscowiony za klapką wlewu paliwa, która znajduje się po lewej stronie samochodu.

Klapkę wlewu paliwa można otworzyć tylko wtedy, gdy odblokowane zostały zamki samochodu, a lewe drzwi są otwarte.

Niebezpieczeństwo

Pojazdy z systemem stop-start: Aby uniknąć niebezpieczeństwa automatycznego ponownego uruchomienia silnika przez system, należy wyłączyć silnik i wyjąć kluczyk ze stacyjki zapłonowej.

Pojemności ⇨ 247.

Stacja benzynowa

Niebezpieczeństwo

Podczas tankowania AdBlue należy ściśle przestrzegać instrukcji i wytycznych dotyczących klientów stacji benzynowej.

1. Wyłączyć silnik i wyjąć kluczyk z wyłącznika zapłonu.
2. Otworzyć lewe drzwi i pociągnąć klapkę wlewu paliwa, aby ją otworzyć.

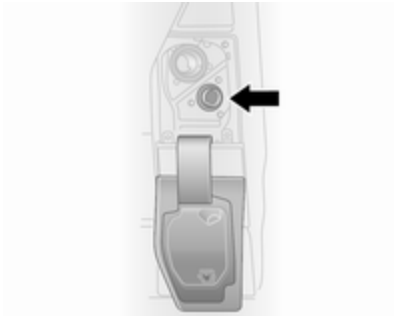

3. Odkręcić nasadkę zabezpieczającą z króćca wlewowego, obracając ją w lewo.

Przeostroga

Korkiem zabezpieczającym AdBlue jest niebieski korek dolny (oznaczony strzałką na ilustracji), zaś korkiem wlewu paliwa jest czarny korek górny ⇨ 181.

W przypadku zatankowania do niewłaściwego zbiornika nie włączać zapłonu. Należy niezwłocznie skorzystać z pomocy warsztatu.

4. Włożyć pistolet dystrybutora do wlewu do końca i włączyć dozowanie.
5. Po zakończeniu tankowania założyć nasadkę zabezpieczającą i obrócić w prawo do momentu zablokowania.
6. Zamknąć klapkę wlewu paliwa i lewe drzwi.

Kanister AdBlue

Uwaga

Do uzupełniania należy używać wyłącznie kanistrów AdBlue, aby zapobiec wlewu zbyt dużej ilości AdBlue. Dodatkowo opary ze zbiornika są przechwytywane do kanistra i nie są uwalniane.

Uwaga

Ponieważ AdBlue ma ograniczoną trwałość, przed uzupełnieniem należy sprawdzić datę ważności produktu.

1. Wyłączyć silnik i wyjąć kluczyk z wyłącznika zapłonu.
2. Otworzyć lewe drzwi i pociągnąć klapkę wlewu paliwa, aby ją otworzyć.



3. Odkręcić nasadkę zabezpieczającą z króćca wlewowego, obracając ją w lewo.

Przeostoga

Korkiem zabezpieczającym AdBlue jest niebieski korek dolny (oznaczony strzałką na ilustracji), zaś korkiem wlewu paliwa jest czarny korek górny ↻ 181.

W przypadku zatankowania do niewłaściwego zbiornika nie włączać zapłonu. Należy niezwłocznie skorzystać z pomocy warsztatu.

4. Otworzyć kanister AdBlue.
5. Zamocować jeden koniec węża na kanistrze, a drugi wkręcić w otwór wlewowy.
6. Podnieść kanister i przytrzymać aż do opróżnienia lub aż przestanie wypływać z niego roztwór. Może to potrwać do pięciu minut.
7. Postawić kanister na ziemi, aby opróżnić wąż; poczekać 15 sekund.
8. Odkręcić i zdjąć wąż z otworu wlewowego.
9. Założyć korek zabezpieczający i obrócić go w prawo do momentu zablokowania.
10. Zamknąć klapkę wlewu paliwa i lewe drzwi.

Uwaga

Kanister do uzupełniania AdBlue należy wyrzucać zgodnie z wymogami dotyczącymi ochrony środowiska. Węża można użyć ponownie po przepłukaniu, zanim wyschnie roztwór AdBlue.

Uwaga

Pozostawić pojazd na biegu jałowym na co najmniej dziesięć sekund, aby układ mógł wykryć zatankowanie AdBlue.

Niezastosowanie się do tej procedury spowoduje, że układ wykryje uzupełnienie AdBlue dopiero po ok. 20 minutach jazdy.



Jeżeli tankowanie AdBlue zostanie wykryte pomyślnie, znikną ostrzeżenia o niskim poziomie AdBlue.

Jeżeli tankowanie AdBlue nie zostanie wykryte przez pewien czas po uruchomieniu silnika, należy skorzystać z pomocy warsztatu.

Korek wlewu

Korzystać wyłącznie z oryginalnych korków wlewu. Zbiornik AdBlue jest wyposażony w specjalny korek wlewu.

Usterka

Jeśli w układzie zostanie wykryta usterka, zaświeci się lampka kontrolna  wraz z lampką  i

rozlegnie się ostrzeżenie akustyczne. Należy niezwłocznie skorzystać z pomocy warsztatu.

Na wyświetlaczu informacyjnym kierowcy pojawi się odpowiedni komunikat ↪ 113.

Manualna skrzynia biegów



W celu wybrania biegu wstecznego zatrzymać samochód, wcisnąć pedał sprzęgła, a następnie pociągnąć w górę pierścień znajdujący się na dźwigni zmiany biegów i wybrać bieg wsteczny, przesuwając dźwignię do oporu.

Jeśli biegu nie można włączyć, ustawić dźwignię w położeniu neutralnym, zwolnić i ponownie wcisnąć pedał sprzęgła, a następnie ponownie wybrać bieg.

Nie dopuszczać do niepotrzebnego poślizgu sprzęgła.

Podczas każdorazowej zmiany biegu wymagane jest wciśnięcie pedału sprzęgła do oporu. Na pedale sprzęgła nie należy opierać stopy.

Przeostroga

Nie powinno prowadzić się samochodu z ręką spoczywającą na dźwigni zmiany biegów.

Zmiana biegu na wyższy ↪ 109.

System stop-start ↪ 152.

Hamulce

Hamulec zasadniczy składa się z dwóch niezależnych obwodów.

W razie awarii jednego z nich samochód można wyhamować za pomocą drugiego. Jednak hamowanie wymaga silnego wciśnięcia pedału hamulca. Potrzeba do tego znacznie większej siły. Droga hamowania ulega wydłużeniu. Przed kontynuowaniem podróży zwrócić się o pomoc do warsztatu.

Po jedno- lub dwukrotnym wciśnięciu pedału hamulca przy wyłączonym silniku przestaje działać wspomaganie układu hamulcowego. Skuteczność hamowania nie zmienia się, jednak hamowanie wymaga użycia znacznie większej siły. Należy o tym pamiętać zwłaszcza w przypadku prowadzenia holowanego samochodu.

Jeśli podczas jazdy zaświeci się lampka kontrolna (C) na zestawie wskaźników, a na wyświetlaczu informacyjnym kierowcy ↻ 113 pojawi się odpowiedni komunikat, w układzie

hamulcowym wystąpiła usterka. Należy niezwłocznie skorzystać z pomocy warsztatu.

Lampka kontrolna (C) ↻ 108.

Komunikaty dotyczące stanu pojazdu ↻ 114.

Układ ABS

Układ ABS przeciwdziała blokowaniu kół podczas hamowania.

Gdy tylko któreś z kół zacznie się blokować, układ odpowiednio wyreguluje ciśnienie w układzie hamulcowym. Dzięki temu samochód zachowuje sterowność nawet w przypadku bardzo gwałtownego hamowania.

Działanie układu ABS daje się odczuć poprzez pulsowanie pedału hamulca i charakterystyczny odgłos.

W celu zapewnienia optymalnej skuteczności hamowania wciskać pedał hamulca do oporu, pomimo jego pulsowania. Nie zmniejszać nacisku stopy na pedał.

Po rozpoczęciu jazdy układ przeprowadza test własny, który może być słyszalny.

Lampka kontrolna (ABS) ↻ 108.



Usterka

Jeśli lampka (ABS) nie zgaśnie kilka sekund po włączeniu zapłonu lub zaświeci się podczas jazdy, w układzie ABS wystąpiła usterka. Lampka kontrolna ↻ 108 może również świecić się na tablicy wskaźników wraz z odpowiednim komunikatem widocznym na wyświetlaczu informacyjnym kierowcy. Układ hamulcowy działa nadal, jednak bez układu przeciwdziałającego blokowaniu kół podczas hamowania.

Ostrzeżenie

W razie wystąpienia usterki w układzie ABS po wciśnięciu pedału hamulca koła mogą ulec zablokowaniu -ze względu na zadziałanie znacznie większych sił. Układ ABS nie będzie

wówczas przeciwdziałal
blokowaniu się kół. Podczas
gwałtownego hamowania
samochód może stracić
sterowność i wpaść w poślizg.

Jeśli świecą lampki kontrolne (ABS), ,
() ↻ 108 i STOP ↻ 108, występuje
usterka w układzie hamulcowym. Na
wyświetlaczu informacyjnym
kierowcy pojawia się również
odpowiedni komunikat ↻ 113.
Przyczynę usterki należy usunąć w
warsztacie.

Komunikaty dotyczące stanu pojazdu
↻ 114.

Hamulec postojowy

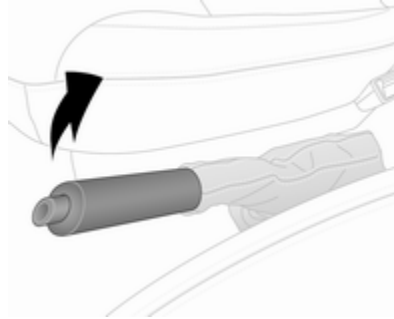

Ostrzeżenie

Przy parkowaniu na pochyłości
zaciągając hamulec postojowy z
maksymalną siłą, nie wciskając
przycisku zwalniającego.

W celu zwolnienia hamulca
postojowego należy nieco unieść
dźwignię, wcisnąć przycisk
zwalniający, a następnie
całkowicie opuścić dźwignię.

Aby obniżyć siły działające w
hamulcu ręcznym, należy
jednocześnie wcisnąć pedał
hamulca.

Lampka kontrolna () ↻ 108.

Parkowanie ↻ 156.

System Brake Assist

System ten uaktywnia się w
przypadku gwałtownego wciśnięcia
pedału hamulca do oporu, powodując
doprowadzenie do hamulców
poszczególnych kół maksymalnego
ciśnienia (koła są wyhamowywane z
maksymalną siłą).

Przez cały czas trwania hamowania
należy utrzymywać stały nacisk na
pedał hamulca. Po zwolnieniu pedału
przywracane jest normalne ciśnienie
w układzie hamulcowym.

System Brake Assist nie jest
dostępny podczas działania funkcji
Autostop.

System stop-start ↻ 152.

System Hill Start Assist

System zapobiega stoczeniu się pojazdu podczas ruszania na wzniesieniach.

Po zwolnieniu pedału hamulca po uprzednim zatrzymaniu się na pochyłości (gdy dźwignia zmiany biegów znajduje się w położeniu biegu jazdy do przodu lub biegu wstecznego) hamulce pozostaną włączone przez dodatkowe dwie sekundy. Hamulce zostaną zwolnione automatycznie, gdy samochód zacznie przyspieszać.

Przestroga

System Hill Start Assist nie może całkowicie zapobiec stoczeniu się pojazdu we wszystkich sytuacjach (bardzo strome wzniesienia itp.).

W razie potrzeby naciśnąć pedał hamulca, aby zapobiec stoczeniu się pojazdu do przodu lub do tyłu.

System Hill Start Assist nie jest aktywny w trybie Autostop.

System stop-start ⇨ 152.

Układy kontroli jazdy

Układ kontroli trakcji

Układ kontroli trakcji (TC) stanowi część elektronicznego układu stabilizacji toru jazdy (ESP[®]Plus), który w razie potrzeby poprawia stabilność samochodu, niezależnie od typu nawierzchni i przyczepności opon, poprzez zapobieganie poślizgom poszczególnych kół.

Gdy tylko koła napędowe zaczynają tracić przyczepność, układ redukuje moc silnika i odpowiednio przyhamowuje koło, które ślizga się najbardziej. Dzięki temu samochód uzyskuje lepszą stabilność na śliskiej nawierzchni.

Układ kontroli trakcji jest gotowy do pracy zaraz po włączeniu zapłonu i zgaśnięciu lampki kontrolnej  na zestawie wskaźników. Na wyświetlaczu informacyjnym kierowcy pojawia się również odpowiedni komunikat ⇨ 113.

Kontrolka  miga, gdy układ kontroli trakcji się uaktywnia.

Ostrzeżenie

Świadomość dysponowania zaawansowanymi układami poprawiającymi bezpieczeństwo nie powinna skłaniać do brawury za kierownicą.

Prędkość należy zawsze dostosowywać do warunków na drodze.

Lampka kontrolna  ⇨ 109.

System stabilizacji przyczepy (TSA) ⇨ 185.



Funkcja zwiększonej przyczepności





W razie potrzeby na miękkim gruncie, nawierzchniach pokrytych błotem lub śniegiem układ kontroli trakcji (TC) można wyłączyć, aby zwiększyć przyczepność pojazdu:

Nacisnąć  na desce rozdzielczej.





W zestawie wskaźników zaświeci się lampka kontrolna , a na wyświetlaczu informacyjnym kierowcy pojawi się odpowiedni komunikat  113.

Gdy pojazd osiągnie prędkość 50 km/h, system automatycznie wyłącza funkcję zwiększonej przyczepności i włącza działanie układu TC. Lampka kontrolna  na zestawie wskaźników zgaśnie.

W celu ponownego włączenia układu należy jeszcze raz nacisnąć . Lampka kontrolna  powinna zgasnąć.

Po wyłączeniu i ponownym włączeniu zapłonu układ kontroli trakcji jest uaktywniany automatycznie.

Usterka

Gdy układ wykryje usterkę, w zestawie wskaźników świeci lampka kontrolna  109 razem z  108, a na wyświetlaczu informacyjnym kierowcy pokazuje się odpowiedni komunikat  113.

System TC nie działa. Przyczynę usterki należy usunąć w warsztacie.



Komunikaty dotyczące stanu pojazdu  114.

Układ stabilizacji toru jazdy (ESP)

Elektroniczny układ stabilizacji toru jazdy (ESP^{Plus}) w razie potrzeby poprawia stabilność samochodu, niezależnie od typu nawierzchni i przyczepności opon. Zapobiega również poślizgowi kół napędzanych.

Gdy tylko koła stracą przyczepność lub samochód zacznie wpadać w poślizg (wystąpi podsterowność/nadsterowność), układ natychmiast

zredukuje moc silnika (zmieni się odgłos pracy silnika) i odpowiednio przyhamuje poszczególne koła. Dzięki temu samochód uzyskuje lepszą stabilność na śliskiej nawierzchni.

Układ ESP®Plus jest gotowy do pracy zaraz po włączeniu zapłonu i zgaśnięciu lampki kontrolnej  w zestawie wskaźników. Na wyświetlaczu informacyjnym kierowcy pojawia się również odpowiedni komunikat  113.

Zadziałanie układu ESP®Plus jest sygnalizowane miganiem lampki .

Ostrzeżenie

Świadomość dysponowania zaawansowanymi układami poprawiającymi bezpieczeństwo nie powinna skłaniać do brawury za kierownicą.

Prędkość należy zawsze dostosowywać do warunków na drodze.

Lampka kontrolna   109.

System stabilizacji przyczepy (TSA)
 185.



Funkcja zwiększonej przyczepności





W razie potrzeby na miękkim gruncie, nawierzchniach pokrytych błotem lub śniegiem ESP®Plus można wyłączyć, aby zwiększyć przyczepność pojazdu:

Nacisnąć  na desce rozdzielczej.



W zestawie wskaźników zaświeci się lampka kontrolna , a na wyświetlaczu informacyjnym kierowcy pojawi się odpowiedni komunikat  113.

Gdy pojazd osiągnie prędkość 50 km/h, system automatycznie wyłącza funkcję zwiększonej przyczepności i włącza działanie układu ESP®Plus. Lampka kontrolna  na zestawie wskaźników zgaśnie.



W celu ponownego włączenia układu ESP®Plus należy jeszcze raz nacisnąć . Lampka kontrolna  powinna zgasnąć.

Po wyłączeniu i ponownym włączeniu zapłonu układ ESP®Plus jest uaktywniany automatycznie.

Regulacja momentu obrotowego silnika

Układ regulacji momentu obrotowego silnika jest integralną funkcją układu ESP®Plus. W przypadku redukcji biegu na śliskiej nawierzchni prędkość obrotowa i moment obrotowy silnika zostają zwiększone, aby pomóc w zapobiegzeniu blokadzie kół napędowych podczas nagłego wyhamowania pojazdu.

Usterka

Gdy układ wykryje usterkę, w zestawie wskaźników świeci lampka kontrolna  ⇨ 109 razem z  ⇨ 108, a na wyświetlaczu informacyjnym kierowcy pokazuje się odpowiedni komunikat ⇨ 113.

Układ stabilizacji toru jazdy (ESP®Plus) nie działa. Przyczynę usterki należy usunąć w warsztacie.

Komunikaty dotyczące stanu pojazdu ⇨ 114.

Systemy wspomagania kierowcy

Ostrzeżenie

Zadaniem systemów wspomagania kierowcy jest służyć mu pomocą, a nie zastępować go.

Podczas jazdy pełna odpowiedzialność spoczywa na kierowcy.

Korzystając z systemów wspomagania kierowcy należy zawsze zachowywać ostrożność, obserwując aktualną sytuację na drodze.

Automatyczna kontrola prędkości

Układ automatycznej kontroli prędkości może zapamiętywać i utrzymywać prędkości od 30 km/h wzwyż. W przypadku wjeżdżania na wzniesienie lub zjeżdżania z niego prędkość ta może się zmienić.



Ze względów bezpieczeństwa funkcja automatycznej kontroli prędkości może zostać włączona dopiero po jednokrotnym wciśnięciu pedału hamulca.

Funkcji automatycznej kontroli prędkości nie należy włączać, jeśli utrzymywanie stałej prędkości jazdy nie jest wskazane.

Lampki kontrolne  i  ⇨ 112.

Włączanie





Nacisnąc , na zestawie wskaźników zaświeci się lampka kontrolna  w kolorze zielonym.

Układ automatycznej kontroli prędkości znajduje się w trybie gotowości, a na wyświetlaczu informacyjnym kierowcy widoczny jest odpowiedni komunikat.



Przyspieszyć do żądanej prędkości i nacisnąć **+** lub **-**. Bieżąca prędkość jest zapisywana i będzie utrzymywana, a pedał przyspieszenia można zwolnić.



Lampka kontrolna  świeci się w kolorze zielonym na zestawie wskaźników wraz z , a na wyświetlaczu informacyjnym kierowcy widoczny jest stosowny komunikat.

W każdej chwili istnieje możliwość wciśnięcia pedału przyspieszenia w celu zwiększenia prędkości. Na zestawie wskaźników miga wskazanie zapisanej prędkości. Po zwolnieniu pedału przywrócona zostanie uprzednio zapamiętana prędkość.

Automatyczna kontrola prędkości pozostaje aktywna podczas zmiany biegów.

Zaprogramowana wartość prędkości jest przechowywana w pamięci układu aż do czasu wyłączenia zapłonu.

Zwiększanie prędkości

Przy włączonej automatycznej kontroli prędkości, prędkość jazdy można zwiększać płynnie lub w niewielkich skokach poprzez przytrzymanie lub naciskanie **+**.

Po zwolnieniu przełącznika aktualna prędkość zostanie zapamiętana i będzie utrzymywana.

Można również przyspieszyć do żądanej prędkości i zapamiętać prędkość jazdy, naciskając **+**.

Zmniejszanie prędkości

Przy włączonej automatycznej kontroli prędkości, prędkość jazdy można zmniejszać płynnie lub w niewielkich skokach poprzez przytrzymanie lub naciskanie **-**.

Po zwolnieniu przełącznika aktualna prędkość zostanie zapamiętana i będzie utrzymywana.

Wyłączenie



Nacisnąć **O**; automatyczna kontrola prędkości zostaje wyłączona, a na zestawie wskaźników gaśnie zielona lampka kontrolna .

Funkcja automatycznej kontroli prędkości wyłączy się samoczynnie, gdy:

- prędkość jazdy spadnie poniżej 30 km/h
- zostanie wciśnięty pedał hamulca
- zostanie wciśnięty pedał sprzęgła

- dźwignia zmiany biegów zostanie przestawiona w położenie **N**
- prędkość obrotowa silnika znajduje się w bardzo niskim lub bardzo wysokim zakresie

Prędkość zostaje zapisana, a na wyświetlaczu informacyjnym kierowcy widoczny jest odpowiedni komunikat.



Ponowne włączenie

Nacisnąć **R** przy prędkości powyżej 30 km/h.

Jeśli zapisana prędkość jest dużo wyższa od bieżącej prędkości, pojazd przyspieszy gwałtownie do uzyskania zapisanej prędkości.

Naciśnięcie **+** spowoduje również ponowne uaktywnienie funkcji automatycznej kontroli prędkości, ale wyłącznie przy prędkości aktualnej, a nie zapamiętanej.

Usuwanie zapamiętanej prędkości jazdy



Nacisnąć ; w zestawie wskaźników przestają świecić zielone lampki kontrolne  i .

Ogranicznik automatycznej kontroli prędkości

Ogranicznik prędkości zapobiega przekroczeniu ustalonej maksymalnej prędkości jazdy powyżej 30 km/h.

Włączenie



Nacisnąć ; na zestawie wskaźników zapala się lampka kontrolna  w kolorze żółtym.

Funkcja ogranicznika prędkości układu automatycznej kontroli prędkości znajduje się w trybie gotowości, a na wyświetlaczu informacyjnym kierowcy widoczny jest odpowiedni komunikat.

Przyspieszyć do żądanej prędkości i nacisnąć **+** lub **-**. Bieżąca prędkość zostaje zapisana.

Pojazd można prowadzić normalnie, ale nie będzie możliwości przekroczenia zaprogramowanego ograniczenia prędkości.

Gdy ograniczenie prędkości nie może zostać utrzymane, np. podczas zjazdu ze stromej pochyłości, wartość ograniczenia będzie migać na wyświetlaczu informacyjnym kierowcy  113 oraz włączy się ostrzeżenie akustyczne.

Zwiększanie ograniczenia prędkości

Ograniczenie prędkości można zwiększać płynnie lub w niewielkich skokach poprzez przytrzymanie lub naciskanie **+**.

Zmniejszanie ograniczenia prędkości

Ograniczenie prędkości można zmniejszać płynnie lub w niewielkich skokach poprzez przytrzymanie lub naciskanie **-**.

Przekraczanie ograniczenia prędkości

W sytuacji awaryjnej istnieje możliwość przekroczenia ograniczenia prędkości przez wciśnięcie pedału przyspieszenia mocno poza punkt oporu. W tym czasie ograniczenie prędkości będzie migać w wyświetlaczu informacyjnym kierowcy  113 i będzie włączone ostrzeżenie akustyczne.

Zwolnić pedał przyspieszenia, a funkcja ogranicznika prędkości zostanie ponownie włączona po uzyskaniu prędkości jazdy niższej niż wartość ograniczenia.

Uwaga

W pojazdach wyposażonych w funkcję ograniczenia prędkości jazdy całkowite wciśnięcie pedału

przyspieszenia nie pozwala na przekroczenie ustawionej maksymalnej prędkości pojazdu.

Ogranicznik prędkości  175.

Wyłączanie

Nacisnąć **O**; ogranicznik prędkości zostaje wyłączony, a pojazd może być prowadzony normalnie.



Prędkość graniczna zostaje zapisana, a na wyświetlaczu informacyjnym kierowcy widoczny jest odpowiedni komunikat.

Ponowne włączenie

Nacisnąć **R**; ogranicznik prędkości zostaje ponownie włączony.

Naciśnięcie **+** również spowoduje ponowne uaktywnienie funkcji ogranicznika prędkości, ale wyłącznie przy prędkości aktualnej, a nie zapamiętanej.

Usuwanie zapamiętanego ograniczenia prędkości jazdy

Nacisnąć ; żółta lampka kontrolna  na zestawie wskaźników zgaśnie.

Ograniczenie prędkości jazdy

Ogranicznik prędkości maksymalnej

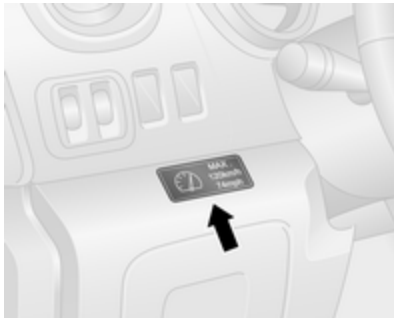

Pojazd może być wyposażony w fabrycznie montowany ogranicznik prędkości maksymalnej wymagany przez lokalne lub krajowe przepisy, którego nie można wyłączyć.

Jeśli w pojeździe jest zamontowany taki ogranicznik, na desce rozdzielczej znajduje się etykieta ostrzegawcza informująca o

zaprogramowanym ograniczeniu prędkości maksymalnej (od 90 do 130 km/h).

Z przyczyn fizycznych dopuszczalne jest chwilowe przekroczenie ograniczenia prędkości maksymalnej podczas zjeżdżania ze wzniesienia.

W przypadku krótkiego przekroczenia ustalonego limitu prędkości jazdy brzęczyk ostrzegawczy włączy się na dziesięć sekund w odstępach co 40 sekund.

Pojazdy są dodatkowo wyposażone w ogranicznik automatycznej kontroli prędkości: prędkości maksymalnej nie można przekroczyć poprzez mocne naciśnięcie pedału przyspieszenia poza punkt oporu.

Ogranicznik automatycznej kontroli prędkości ⇨ 171.

Układ ułatwiający parkowanie

⚠ Ostrzeżenie

Pełną odpowiedzialność za manewr parkowania ponosi kierowca.

Korzystając z tylnego układu ułatwiającego parkowanie, należy zawsze sprawdzić obszar wokół pojazdu podczas cofania.

Układ ułatwiający parkowanie (tzw. pilot parkowania) ułatwia ocenę odległości pomiędzy samochodem a przeszkodami terenowymi z tyłu pojazdu.



W skład układu wchodzi cztery czujniki ultradźwiękowe zamontowane w tylnym zderzaku.

Uwaga

Elementy wyposażenia zamontowane w obszarze roboczym układu powodują nieprawidłowości w jego pracy.

Włączanie

Układ włącza się automatycznie po wybraniu biegu wstecznego. Stan gotowości potwierdzany jest krótkim sygnałem dźwiękowym.

Występowanie przeszkody jest sygnalizowane sygnałami dźwiękowymi, a w niektórych

wersjach pojazdu także na wyświetlaczu informacyjnym. Im mniejsza odległość od przeszkody, tym krótsze odstępy między kolejnymi sygnałami. Gdy do przeszkody pozostanie mniej niż 30 cm, generowany będzie sygnał ciągły.

Uwaga

W wersjach z sygnalizowaniem przeszkody na wyświetlaczu informacyjnym głośność sygnałów dźwiękowych można regulować przy pomocy systemu audio-nawigacyjnego. Więcej informacji można znaleźć w instrukcji obsługi systemu audio-nawigacyjnego.

Wyłączenie



Układ można wyłączyć na stałe lub na pewien czas.

Uwaga

W wersjach z sygnalizowaniem przeszkody na wyświetlaczu informacyjnym funkcję można wyłączyć przy pomocy systemu audio-nawigacyjnego. Więcej informacji można znaleźć w instrukcji obsługi systemu audio-nawigacyjnego.

Wyłączanie tymczasowe

Układ można wyłączyć tymczasowo poprzez naciśnięcie **P** na desce rozdzielczej przy włączonym zapłonie. Po wyłączeniu zaświeci się dioda LED w przycisku.

Po wybraniu biegu wstecznego nie będzie słycać żadnego sygnału dźwiękowego, co oznacza wyłączenie układu.

W celu ponownego włączenia układu należy ponownie nacisnąć **P** lub włączyć zapłon.

Wyłączanie na stałe

Układ można wyłączyć na stałe poprzez naciśnięcie **P** na desce rozdzielczej i przytrzymanie przez ok. trzy sekundy przy włączonym zapłonie. Po wyłączeniu układu na stałe dioda LED w przycisku zaświeci się i pozostanie zapalona.

Układ zostanie wyłączony i nie będzie działał. Po wybraniu biegu wstecznego nie będzie słycać żadnego sygnału dźwiękowego, co oznacza wyłączenie układu.

W celu ponownego włączenia funkcji należy nacisnąć **P** i przytrzymać przez około trzy sekundy.

Usterka

Jeśli w układzie zostanie wykryta usterka, po włączeniu biegu wstecznego zostanie wygenerowany około pięciosekundowy sygnał dźwiękowy, na wyświetlaczu informacyjnym kierowcy pojawi się odpowiedni komunikat \hookrightarrow 113, a na zestawie wskaźników zaświeci się lampka \hookrightarrow 108. W celu usunięcia przyczyny usterki zwrócić się do warsztatu.

Przeostroga

Podczas cofania nie należy najeżdżać na przeszkody, które mogłyby uderzyć w podwozie samochodu.

W wyniku uderzenia w elementy tylnej osi mogą powstać niewidoczne uszkodzenia, powodujące nietypowe zmiany

właściwości jezdnych pojazdu. W przypadku takiego uderzenia skontaktować się z warszatem.

Komunikaty dotyczące stanu pojazdu \hookrightarrow 114.

Podstawowe informacje dotyczące układu ułatwiającego parkowanie**⚠ Ostrzeżenie**

W pewnych sytuacjach wielokrotne odbicia fal dźwiękowych oraz zewnętrzne źródła dźwięku mogą uniemożliwić prawidłowe wykrycie przeszkody.

Należy zwrócić szczególną uwagę, czy nie występują niskie przeszkody, które mogłyby uszkodzić dolną część zderzaka.

Przeestroga

Skuteczność czujników może być ograniczona w przypadku ich przesłonięcia, np. przez lód lub śnieg.

Znaczne obciążenie pojazdu może spowodować zakłócenie pracy układu ułatwiającego parkowanie.

W przypadku wyższych pojazdów (np. pojazdów terenowych, minivanów lub furgonów) mają zastosowanie warunki specjalne. Nie można zagwarantować rozpoznania przeszkód w górnej części pojazdów.

Układ może nie wykrywać przeszkód o bardzo małym przekroju, np. przedmiotów wąskich lub z miękkich materiałów.

Układ ułatwiający parkowanie nie wykryje przedmiotów, które znajdują się poza obszarem wykrywania czujników.

Kamera wsteczna

Kamera wsteczna pomaga kierowcy podczas cofania przez wyświetlanie widoku z tyłu pojazdu w lusterku wewnętrznym lub na wyświetlaczu systemu audio-nawigacyjnego.

Ostrzeżenie

Kamera wsteczna nie zwalnia kierowcy z obowiązku obserwacji obszaru za pojazdem. Należy pamiętać, że na wyświetlaczu nie są widoczne obiekty znajdujące się poza polem widzenia kamery, np. poniżej zderzaka lub pod pojazdem.

Nie cofać kierując się tylko obrazem wyświetlanym na wyświetlaczu i przed rozpoczęciem jazdy do tyłu sprawdzić obszar za pojazdem i wokół niego.



Kamera jest zamontowana nad tylnymi drzwiami / tylną klapą.

Obszar rejestrowany przez kamerę jest ograniczony. Odległość widoczna na wyświetlaczu różni się od rzeczywistej odległości.

Uwaga

Optymalną widoczność można uzyskać wtedy, gdy kamera wsteczna nie jest pokryta brudem, śniegiem ani lodem.

Włączanie

Wyświetlacz w lusterku wewnętrznym



Widok z kamery wstecznej jest aktywowany automatycznie w momencie włączenia biegu wstecznego. Włączenie jest sygnalizowane sygnałem dźwiękowym.

Wyświetlacz systemu audio-nawigacyjnego



W pojazdach z systemem nawigacyjnym obraz z kamery wstecznej może być pokazywany na wyświetlaczu systemu audio-nawigacyjnego (w zależności od wersji).

Przewidywany tor jazdy (1)

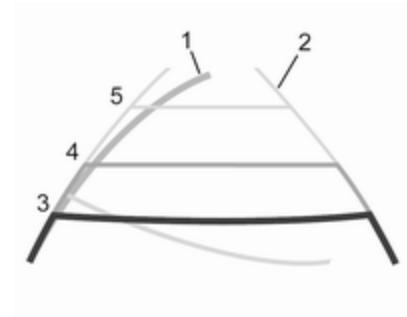

W zależności od wersji, na wyświetlaczu informacyjnym pokazywany jest na niebiesko przewidywany tor jazdy (1) pojazdu, odzwierciedlający aktualny kąt skrętu kierownicy.

Tor jazdy w linii prostej (2)

Tor jazdy w linii prostej (2) pokazuje tor jazdy pojazdu przy kołach ustawionych do jazdy na wprost.

Linie pomocnicze (3, 4, 5) są naniesione na linii toru jazdy w linii prostej (2) i określają odległość za pojazdem.

Odstępy wskazywane przez linie pomocnicze są następujące:

- 3 (czerwony) : 30 cm
- 4 (żółty) : 70 cm
- 5 (zielony) : 150 cm

Ustawienia

Ustawienia, np. jasności, kontrastu i kolorów, można zmieniać przy użyciu systemu audio-nawigacyjnego. Funkcję można również wyłączyć na stałe. Więcej informacji można znaleźć w instrukcji obsługi systemu audio-nawigacyjnego.

Wyłączanie

Jeśli bieg wsteczny nie będzie włączony przez ok. pięć sekund, kamera samoczynnie wyłączy się z pewnym opóźnieniem.

Usterka

Kamera wsteczna może działać nieprawidłowo, gdy:

- wokół pojazdu jest ciemno
- promienie słoneczne lub światła reflektorów innych pojazdów padają bezpośrednio na obiektyw kamery

- obiektyw kamery pokrywa lód, śnieg, błoto lub inna substancja. Wyczyścić obiektyw, splukać go wodą i wytrzeć miękką ściereczką
- tylne drzwi / tylna kłapa nie są prawidłowo zamknięte
- pojazd uczestniczył w wypadku, w którym został uderzony w tył
- występują skrajnie duże zmiany temperatur

Paliwo

Paliwo do silników wysokoprężnych

Stosować wyłącznie olej napędowy zgodny z EN 590, o niskiej zawartości siarki (maks. 10 ppm). Mogą być stosowane zamienne, znormalizowane paliwa zawierające do 7% paliwa typu biodiesel (= FAME zgodnie z normą EN14214) względem objętości (np. norma DIN 51628 lub jej odpowiedniki).

W krajach poza Unią Europejską należy tankować paliwo Euro-Diesel z zawartością siarki poniżej 50 ppm.

Przeostoga

Użycie paliwa niespełniającego wymogów normy EN 590 lub jej odpowiednika może doprowadzić do utraty mocy, przyspieszonego zużycia lub uszkodzenia silnika oraz utraty gwarancji.

Nie używać oleju do silników okrętowych, olejów opałowych, paliwa Aquazole lub podobnych

wodnych emulsji oleju napędowego. Olej napędowy nie może być mieszany z paliwami przeznaczonymi do silników benzynowych.

Płynność oleju napędowego i jego podatność na filtrowanie są uzależnione od temperatury zewnętrznej. Zimą należy tankować olej napędowy o gwarantowanych przez jego producenta właściwościach niskotemperaturowych.

Filtr paliwa do silników wysokoprężnych ⇨ 196.

Układ paliwowy silnika wysokoprężnego odpowietrzanie ⇨ 196.

Eksplotacja w niskiej temperaturze

W temperaturach niższych od 0°C niektóre oleje napędowe z domieszką biopaliwa mogą wytrącać zawiesinę, krzepnąć lub przechodzić w żel, co negatywnie wpływa na układ zasilania paliwem. Rozruch i praca silnika mogą być nieprawidłowe. W

temperaturze otoczenia poniżej 0°C należy tankować zimowy olej napędowy.

W bardzo niskich temperaturach, poniżej -20°C można stosować zimowe oleje napędowe klasy „Arctic”. Nie zaleca się stosowania olejów napędowych tej klasy w ciepłym i gorącym klimacie; mogą one powodować gaśnięcie silnika, utrudniony rozruch lub uszkodzenie układu wtryskowego paliwa.

Uzupełnianie paliwa

⚠ Niebezpieczeństwo

Przed rozpoczęciem tankowania należy wyłączyć silnik i zewnętrzne urządzenia grzewcze z komorami spalania.

Pojazdy z systemem stop-start: Aby uniknąć niebezpieczeństwa automatycznego ponownego uruchomienia silnika przez system, należy wyłączyć silnik i wyjąć kluczyk ze stacyjki zapłonowej.

Należy również wyłączyć telefony komórkowe.

Podczas tankowania należy ściśle przestrzegać instrukcji i wytycznych dotyczących klientów stacji benzynowej.

⚠ Niebezpieczeństwo

Paliwo jest substancją łatwopalną i wybuchową. Dlatego podczas tankowania nie wolno palić. Ponadto w trakcie tankowania i w bezpośrednim sąsiedztwie paliwa nie należy używać otwartego płomienia ani urządzeń wytwarzających iskry.

Jeśli w samochodzie czuć zapach paliwa, należy bezzwłocznie zwrócić się do warsztatu w celu usunięcia przyczyny usterki.

Przeostoga

W przypadku zatankowania niewłaściwego paliwa nie włączać zapłonu.

Uwaga

Aby wskazania poziomu paliwa były prawidłowe, przed rozpoczęciem tankowania należy wyłączyć zapłon. Unikać tankowania niewielkich ilości paliwa (np. mniej niż pięć litrów) w celu zapewnienia precyzyjnych odczytów poziomu paliwa w zbiorniku.

Klapka wlewu paliwa znajduje się po lewej stronie samochodu.

Klapkę wlewu paliwa można otworzyć tylko wtedy, gdy odblokowane zostały zamki samochodu, a lewe drzwi są otwarte.

Uwaga

Nie otwierać lewych przesuwnych drzwi bocznych podczas uzupełniania paliwa.

W celu otwarcia pociągnąć klapkę.



Przestroga

W pojazdach ze zbiornikiem AdBlue korkiem zabezpieczającym AdBlue jest niebieski korek dolny ↻ 158, zaś korkiem wlewu paliwa jest czarny korek górny (oznaczony strzałką na ilustracji).

W przypadku zatankowania niewłaściwego paliwa nie włączają zapłonu. Należy niezwłocznie skorzystać z pomocy warsztatu.

Aby otworzyć korek wlewu paliwa, należy obrócić go w lewo.

Korek wlewu paliwa można zacześć w wsporniku wewnątrz klapki wlewu.

W celu zatankowania pojazdu włożyć pistolet dystrybutora do wlewu do końca i włączyć dozowanie paliwa.

Po automatycznym odcięciu zbiornik można uzupełnić paliwem, uruchamiając pistolet dystrybutora nie więcej niż dwa razy.

Przestroga

Natychmiast wytrzeć wszelkie ślady rozlanego paliwa.

Po zakończeniu tankowania założyć korek wlewu paliwa i przekręcić do oporu w prawo.

Zamknąć pokrywę wlewu paliwa.

Korek wlewu paliwa

Korzystać wyłącznie z oryginalnych korków wlewu paliwa. Samochody z silnikami wysokoprężnymi posiadają specjalne korki wlewu paliwa.

Zużycie paliwa, emisja CO₂

Zużycie paliwa (wartość uśredniona) modelu Opel Vivaro mieści się w zakresie od 7,4 do 5,7 l/100 km.

W niektórych krajach zużycie paliwa jest wyświetlane w km/l. W takim przypadku zużycie paliwa (w cyklu mieszanym) modelu Opel Vivaro mieści się w zakresie od ok. 13,5 do 17,5 km/l.

Emisja CO₂ (wartość uśredniona) mieści się w przedziale od 195 do 149 g/km.

Wartości dotyczące konkretnego samochodu zamieszczono w dołączonym do niego Świadectwie zgodności WE lub w innych krajowych dokumentach rejestracyjnych.

Informacje ogólne

Podane oficjalne dane dotyczące zużycia paliwa i emisji CO₂ dotyczą europejskiej wersji bazowej ze standardowym wyposażeniem.

Dane dotyczące zużycia paliwa i emisji CO₂ są ustalane na podstawie rozporządzenia R (WE) nr 715/2007 (w jego wersji obowiązującej) z uwzględnieniem masy pojazdu w stanie gotowości do jazdy, zgodnie ze specyfikacją zawartą w rozporządzeniu.

Dane te są dostarczane wyłącznie w celu umożliwienia porównania różnych wersji pojazdu i nie mogą być traktowane jako gwarancja rzeczywistego zużycia paliwa w danym pojeździe.

Dodatkowe wyposażenie może przekładać się na nieco wyższe zużycie paliwa i wartości emisji CO₂ od podanych. Co więcej, zużycie paliwa zależy w dużej mierze od stylu jazdy kierowcy oraz od sytuacji na drodze.

Hak holowniczy przyczepy

Informacje ogólne

Montaż haka holowniczego powinien być wykonywany w warsztacie. Może być konieczne wprowadzenie w samochodzie pewnych modyfikacji w obrębie układu chłodzenia, osłon termicznych i innych podzespołów. Należy używać wyłącznie haków holowniczych przeznaczonych dla danego modelu samochodu.

Zachowanie się pojazdu i zalecenia dotyczące jazdy z przyczepą

W przypadku przyczepy z hamulcem należy podciągnąć linkę asekuracyjną.

Przed podłączeniem przyczepy należy nasmarować hak holowniczy. Nie należy tego robić, gdy używany jest stabilizator przechyłów przyczepy, który oddziałuje na kulę haka. W przypadku przyczep o niskiej stabilności zaleca się stosowanie stabilizatora.

Nie wolno przekraczać prędkości maksymalnej 80 km/h, nawet w krajach, w których dopuszczalna jest wyższa prędkość.

W przypadku rozkołysania przyczepy na boki ograniczyć prędkość, nie korygować kierownicą, a w razie potrzeby mocno zahamować.

W przypadku zjeżdżania ze wzniesienia należy jechać na takim samym biegu i ze zbliżoną prędkością jak przy wjeżdżaniu na wzniesienie.

Zwiększyć ciśnienie powietrza w oponach do wartości odpowiadającej maksymalnemu obciążeniu ⇨ 249.

Ciągnięcie przyczepy

Obciążenie przyczepy

Maksymalna dopuszczalna masa całkowita ciągniętej przyczepy uzależniona jest od wersji samochodu i mocy silnika. Jej przekraczanie jest zabronione. Rzeczywiste obciążenie stanowi

różnicę pomiędzy rzeczywistą masą całkowitą przyczepy a rzeczywistym obciążeniem haka holowniczego.

Dopuszczalna masa ciągniętej przyczepy jest podana w dowodzie rejestracyjnym samochodu. Jeśli nie określono inaczej, dane takie mają zastosowanie przy pokonywaniu wzniesień o nachyleniu do 12%.

Podane wartości mają zastosowanie przy pokonywaniu wzniesień o wskazanym nachyleniu oraz do wysokości 1000 m nad poziomem morza. Moc silnika i zdolność samochodu do pokonywania wzniesień spadają wraz ze wzrostem wysokości i związanym z tym obniżeniem gęstości powietrza. Z tego względu dopuszczalna masa ciągniętej przyczepy maleje o 10% na każde 1000 m wysokości nad poziomem morza. Zmniejszenie obciążenia nie jest konieczne w przypadku jazdy po drogach o niewielkim nachyleniu (poniżej 8%, np. na autostradach).

Suma rzeczywistej masy całkowitej przyczepy i rzeczywistej masy całkowitej samochodu nie może

przekroczyć dopuszczalnej masy całkowitej zestawu, którą można znaleźć na tabliczce identyfikacyjnej ⇨ 237.

Pionowe obciążenie sprzęgu

Pionowe obciążenie sprzęgu to obciążenie wywierane przez dyszel przyczepy na hak holowniczy. Można je zmienić przez odpowiednie przemieszczenie ładunku na przyczepie.

Wartość maksymalnego dopuszczalnego obciążenia haka holowniczego jest podana na tabliczce identyfikacyjnej haka oraz w dowodzie rejestracyjnym pojazdu. Należy zawsze dążyć do uzyskania obciążenia haka równego wartości maksymalnej, szczególnie w przypadku ciężkich przyczep. Pionowe obciążenie sprzęgu nigdy nie powinno być mniejsze niż 25 kg.

W przypadku przyczep o masie powyżej 1200 kg pionowe obciążenie nie powinno być mniejsze niż 50 kg.

Obciążenie tylnej osi

Gdy ciągnięta jest przyczepa, a pojazd ciągnący jest w pełni obciążony (włączając wszystkich pasażerów), nie można przekroczyć dopuszczalnego obciążenia tylnej osi (patrz tabliczka identyfikacyjna lub dokumenty samochodu).

System stabilizacji przyczepy

Jeśli układ wykryje utratę przyczepności kół przyczepy, moc silnika zostanie zredukowana i zestaw samochód-przyczepa zostanie wyhamowany tak, aby ustabilizować tor jazdy. Podczas aktywnej pracy układu trzymać kierownicę tak stabilnie, jak to możliwe.

System stabilizacji przyczepy (TSA) jest funkcją układu stabilizacji toru jazdy (ESP®Plus) ↗ 169.

Pielęgnacja samochodu

Wskazówki ogólne	187
Aksesoria i modyfikacje pojazdu	187
Garażowanie samochodu	187
Złomowanie i recykling samochodu	188
Czynności kontrolne	188
Wykonywanie prac	188
Pokrywa silnika	189
Olej silnikowy	190
Filtr powietrza silnika	191
Płyn chłodzący silnika	191
Płyn do wspomagania układu kierowniczego	192
Płyn do spryskiwaczy	193
Hamulce	193
Płyn hamulcowy	193
Akumulator pojazdu	194
Filtr oleju napędowego	196
Odpowietrzanie układu paliwowego silnika wysokoprężnego	196
Wymiana piór wycieraczek	197

Wymiana żarówek	198
Reflektory	198
Światła przeciwmgielne	199
Kierunkowskazy przednie	200
Światła tylne	200
Kierunkowskazy boczne	201
Centralne, wysoko zamontowane światło hamowania	201
Światło cofania	202
Oświetlenie tablicy rejestracyjnej	203
Tylne światło przeciwmgielne ..	203
Oświetlenie wnętrza	204
Podświetlenie wskaźników	204
Instalacja elektryczna	205
Bezpieczniki	205
Skrzynka bezpieczników w desce rozdzielczej	206
Narzędzia samochodowe	209
Narzędzia	209
Koła i opony	210
Opony	210
Opony zimowe	210
Oznaczenia opon	210
Ciśnienie w oponach	211
Układ monitorowania ciśnienia w oponach	212
Głębokość bieżnika	215

Zmiana rozmiaru opon i kół	215
Oslony ozdobne kół	216
Łańcuchy na koła	216
Zestaw do naprawy opon	216
Zmiana koła	219
Koło zapasowe	221

Uruchamianie silnika przy użyciu przewodów rozruchowych	223
Holowanie	225
Holowanie samochodu	225
Holowanie innego pojazdu	226
Pielęgnacja wizualna	227
Pielęgnacja nadwozia	227
Pielęgnacja wnętrza	229

Wskazówki ogólne

Akcesoria i modyfikacje pojazdu

Zaleca się używanie oryginalnych części zamiennych i akcesoriów, oraz części zatwierdzonych przez producenta do użytku w danym modelu samochodu. Producent samochodu nie ma możliwości przetestowania i zagwarantowania jakości produktów innych firm – nawet jeśli są one zgodne z odpowiednimi przepisami i otrzymały homologację.

Wszelkie modyfikacje, przeróbki lub inne zmiany w standardowej specyfikacji pojazdu (w tym między innymi modyfikacje oprogramowania lub modyfikacje elektronicznych jednostek sterujących) mogą spowodować nieważnienie gwarancji oferowanej przez firmę Opel. Ponadto zmiany takie mogą mieć wpływ na zużycie paliwa, emisję CO₂ oraz innych związków, a także mogą spowodować niezgodność pojazdu z homologacją typu, a tym samym mogą mieć wpływ na ważność jego rejestracji.

Przeostroga

Podczas transportu samochodu koleją lub na platformie pojazdu pomocy drogowej może dojść do uszkodzenia fartuchów błotników.

Garazowanie samochodu

Wyłączenie z eksploatacji na dłuższy okres czasu

Przed kilkumiesięczną przerwą w eksploatacji samochodu należy:

- Umyć samochód. Pokryć woskiem lakierowane części samochodu.
Pielęgnacja nadwozia ⇨ 227.
- Sprawdzić stan zabezpieczenia antykorozyjnego komory silnika oraz podwozia.
- Oczyszczyć i zakonserwować uszczelki gumowe.
- Napelnić całkowicie zbiornik paliwa.
- Wymienić olej silnikowy.

- Opróżnić zbiornik płynu do spryskiwaczy szyb i zmywaczy reflektorów.
- Sprawdzić zabezpieczenie płynu chłodzącego przed zamarzaniem i korozją.
- Zwiększyć ciśnienie powietrza w oponach do wartości odpowiadającej maksymalnemu obciążeniu.
- Zaparkować samochód w suchym, dobrze wentylowanym miejscu. Włączyć pierwszy lub wsteczny bieg. Zabezpieczyć samochód przed możliwością przetoczenia się.
- Nie zaciągać hamulca postojowego.
- Otworzyć pokrywę silnika, zamknąć wszystkie drzwi i zablokować zamki.

Przygotowywanie do eksploatacji po długim przestoju

W ramach przygotowywania samochodu do eksploatacji po długim przestoju należy:

- Sprawdzić ciśnienie powietrza w oponach.
- Napełnić zbiornik płynu do spryskiwaczy szyb i zmywaczy reflektorów.
- Sprawdzić poziom oleju silnikowego.
- Sprawdzić poziom płynu chłodzącego.
- Trwałość roztworu AdBlue jest ograniczona do dwóch lat, więc należy go wymieniać, jeśli jest za stary. Należy skorzystać z pomocy warsztatu.
- W razie potrzeby przymocować tablicę rejestracyjną.

Złomowanie i recykling samochodu

Informacje na temat złomowania oraz recyklingu samochodu można znaleźć na naszej stronie internetowej (jeśli lokalnie obowiązujące przepisy prawa nakazują publikowanie takich informacji). Złomowanie i recykling samochodu należy powierzać wyłącznie autoryzowanym zakładom recyklingu.

Czynności kontrolne

Wykonywanie prac

Ostrzeżenie

Przed przystąpieniem do wykonywania opisanych poniżej czynności należy bezwzględnie wyłączyć zapłon. Silnik pojazdu nie może być wyłączony przez funkcję Autostop  152.

Wentylator chłodnicy może się włączyć, nawet gdy wyłączony jest zapłon.

Niebezpieczeństwo

Układ zapłonowy wytwarza bardzo wysokie napięcie. Nie wolno dotykać jego podzespołów.

Korki wlewu oleju silnikowego, płynu chłodzącego, płynu hamulcowego i płynu do spryskiwaczy oraz wskaźnik poziomu oleju dla ułatwienia identyfikacji oznaczono kolorem żółtym.

Pokrywa silnika

Otwieranie



Pociągnąć dźwignię zwalniającą i ustawić ją z powrotem w położeniu wyjściowym.

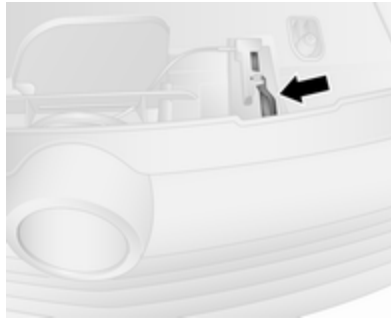

Przesunąć zaczep zabezpieczający (umiejscowiony nieco w prawo od osi samochodu) w lewo i podnieść pokrywę silnika.

Pokrywa silnika jest automatycznie podtrzymywana w pozycji otwartej przez siłownik.

Jeżeli pokrywa silnika zostanie otwarta, gdy włączona jest funkcja Autostop, silnik zostanie ponownie uruchomiony w sposób automatyczny ze względu na bezpieczeństwo.

System stop-start ⇨ 152.

Przeostoga

Przed otwarciem pokrywy silnika upewnić się, że wycieraczki przedniej szyby są wyłączone ⇨ 93.

Zamykanie

Opuścić pokrywę silnika, pozwalając jej spaść na zatrask z małej wysokości (ok. 30 cm). Sprawdzić, czy pokrywa komory silnika została zablokowana we właściwym położeniu.

Przeostoga

Nie wciskać pokrywy bagażnika do zatrasku, aby uniknąć powstania wgnieceń.

⚠ Ostrzeżenie

Nawet po drobnej kolizji czołowej należy zlecić warsztatowi sprawdzenie zaczepu zabezpieczającego pokrywy silnika.

Olej silnikowy

W celu ochrony silnika zalecane są regularne, ręczne kontrole poziomu oleju silnikowego.

Należy stosować wyłącznie oleje o odpowiednich parametrach. Zalecane płyny i środki smarne
 ⇨ 233.

Maksymalne zużycie oleju silnikowego wynosi 0,6 l na 1000 km.

Kontrolę należy przeprowadzać po zaparkowaniu samochodu na płaskim, poziomym podłożu. Ponadto silnik musi być rozgrzany do temperatury roboczej i wyłączony od co najmniej dziesięciu minut.

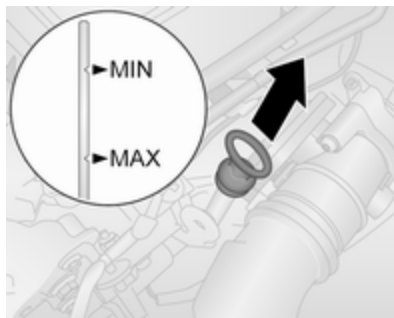

Wyciągnąć wskaźnik poziomu oleju, wytrzeć do czysta, wsunąć do końca, po czym ponownie wyciągnąć i sprawdzić poziom oleju.

Jeśli poziom oleju silnikowego obniżył się do oznaczenia **MIN**, dolać oleju.

Przeostroga

Nie wolno dopuścić, by poziom oleju silnikowego spadł poniżej poziomu minimalnego!

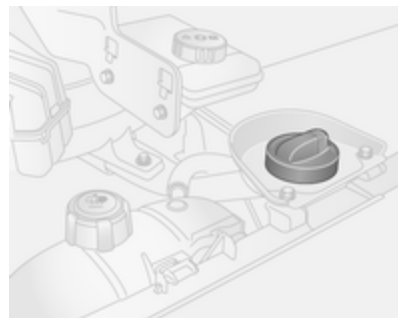

Zaleca się stosowanie oleju tej samej klasy, jaką posiada olej, który już znajduje się w silniku.

Poziom oleju nie może przekraczać oznaczenia poziomu maksymalnego **MAX** na wskaźniku.

Przeostroga

Nadmierna ilość oleju musi zostać spuszczone lub wypompowana.

Podczas uzupełniania oleju silnikowego zalecamy użycie lejka, aby uniknąć rozlania oleju. Upewnić się, że lejek został pewnie założony w otworze wlewowym.

Po uzupełnieniu oleju włożyć lejek do plastikowego worka i schować w bezpiecznym miejscu.

Zużycie oleju silnikowego stabilizuje się zazwyczaj po przejechaniu kilku tysięcy kilometrów. Dopiero wówczas można ustalić jego rzeczywisty poziom.

Jeśli zużycie oleju po takim okresie docierania przekroczy 0,6 litra na 1000 km, należy zwrócić się do warsztatu.

Pojemności ↻ 247.

Założyć i dokręcić korek wlewu.

Filtr powietrza silnika

Wskaźnik dopływu powietrza do silnika

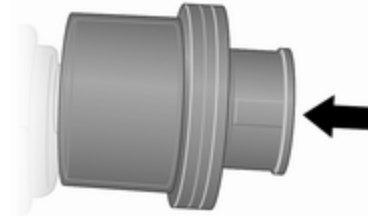

Niektóre modele samochodu wyposażone są we wskaźnik sygnalizujący ograniczenie dopływu powietrza do silnika, umieszczony w układzie ssania.

Brak znacznika : Bez ograniczeń
Czerwony : Ograniczenie
znacznik : dopływu powietrza

Jeśli czerwony znacznik jest widoczny przy pracującym silniku, należy zwrócić się do warsztatu.

Płyn chłodzący silnika

Zastosowany płyn chłodzący charakteryzuje się mrozoodpornością na poziomie około -28 °C.

Przeostroga

Używać tylko płynów niskokrzepliwych przeznaczonych dla tego modelu samochodu.

Poziom płynu chłodzącego

Przeostroga

Zbyt niski poziom płynu chłodzącego może spowodować uszkodzenie silnika.



Poziom zimnego płynu chłodzącego powinien sięgać powyżej oznaczenia **MINI**. W razie potrzeby dolać odpowiednią ilość płynu.



⚠ Ostrzeżenie

Przed odkręceniem korka wlewu należy poczekać, aż silnik ostygnie. Ostrożnie odkręcić korek, tak aby stopniowo uwolnić nagromadzone ciśnienie.

Dolać płynu niskokrzepłiwego. W przypadku braku takiego płynu dolać zwykłej lub destylowanej wody. Dobrze zamocować korek wlewu.

Skład płynu chłodzącego oraz przyczynę jego utraty należy sprawdzić / naprawić w warsztacie.

Jeśli wymagane jest użycie dużej ilości płynu chłodzącego, należy koniecznie odpowietrzyć układ chłodzenia. Należy skorzystać z pomocy warsztatu.

Gdy temperatura płynu chłodzącego jest zbyt duża, na tablicy wskaźników świeci się w kolorze czerwonym lampka kontrolna  109 wraz z lampką **STOP**  108. Jeśli poziom płynu chłodzącego jest prawidłowy, skontaktować się z warsztatem.

Płyn do wspomagania układu kierowniczego

Przeostroga

Nawet bardzo małe ilości zanieczyszczeń mogą spowodować uszkodzenie układu kierowniczego i uniemożliwić jego prawidłowe działanie. Nie dopuszczać do zetknięcia się zanieczyszczeń z wewnętrzną

stroną korka zbiornika mającą kontakt z płynem ani do ich przedostania się do zbiornika.

Zbiornik płynu do wspomagania układu kierowniczego znajduje się poniżej wnęki przedniego lewego koła, za panelem poszycia.

W normalnych warunkach nie jest wymagane sprawdzanie poziomu płynu. Jeśli słychać nietypowy hałas podczas kierowania lub wspomaganie układu kierowniczego działa inaczej niż zwykle, należy skorzystać z pomocy warsztatu.

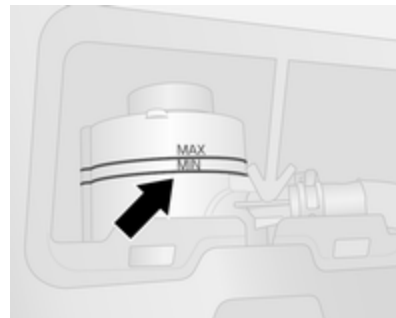

W przypadku spadku poziomu płynu poniżej oznaczenia **MIN** należy zwrócić się do warsztatu.

Płyn do spryskiwaczy

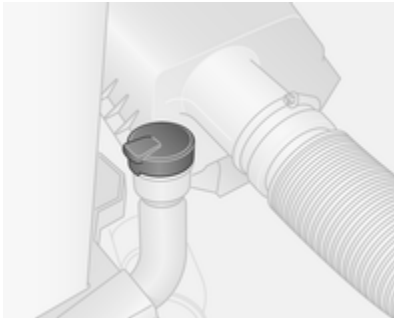

Pojemnik spryskiwaczy wypełnić roztworem czystej wody i środka do czyszczenia szyb o właściwych proporcjach (środek powinien zawierać czynnik zapobiegający zamarzaniu).

Przeostroga

W przypadku niskich temperatur lub nagłego spadku temperatury ochronę zapewnia wyłącznie płyn o wystarczającym stężeniu czynnika zapobiegającego zamarzaniu.

Używanie płynu do spryskiwaczy zawierającego izopropanol może doprowadzić do uszkodzenia lamp zewnętrznych.

Płyn do spryskiwaczy ↗ 233.

Hamulce

Po zamontowaniu nowych okładzin hamulcowych, podczas kilku pierwszych podróży nie należy gwałtownie hamować, o ile nie jest to konieczne.

Płyn hamulcowy

⚠ Ostrzeżenie

Płyn hamulcowy jest trujący i powoduje korozję. Unikać jego styczności z oczami, skórą, tkaninami i powierzchniami lakierowanymi.



Poziom płynu hamulcowego musi znajdować się między oznaczeniami **MINI** i **MAXI**.

Przy dolewaniu płynu hamulcowego należy zadbać o zachowanie jego czystości, ponieważ jakiegokolwiek zanieczyszczenie płynu może

spowodować awarię układu hamulcowego. Przyczynę ubytku płynu hamulcowego usunąć w warsztacie.

Należy używać wyłącznie wysokosprawnych płynów hamulcowych przeznaczonych dla tego modelu samochodu.

Płyn hamulcowy ⇨ 233.

Akumulator pojazdu

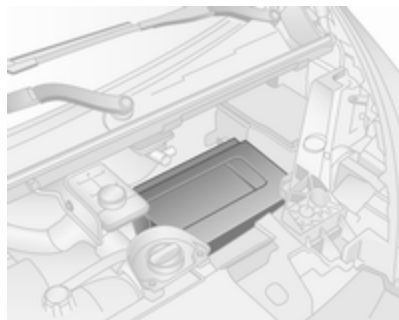

Akumulator pojazdu znajduje się pod osłoną w przedziale silnika.

Zamontowany w samochodzie akumulator jest bezobsługowy, pod warunkiem że sposób użytkowania

umożliwia odpowiednie ładowanie akumulatora. Jazda na krótkich dystansach i częste uruchamianie silnika mogą spowodować rozładowanie akumulatora. Unikać niepotrzebnego używania odbiorników energii elektrycznej.

Lampka kontrolna  świeci w przypadku wystąpienia usterki w układzie ładowania akumulatora. Zatrzymać pojazd, wyłączyć silnik i skorzystać z pomocy warsztatu.

Układ ładowania akumulatora ⇨ 107.



Zużytych akumulatorów nie należy wyrzucać wraz z innymi odpadami domowymi. Wymagane jest dostarczenie ich do odpowiedniego punktu zbiórki.

Jeśli samochód nie będzie używany przez ponad cztery tygodnie, może dojść do rozładowania akumulatora.

Niebezpieczeństwo

Przed przystąpieniem do podłączania lub odłączania akumulatora pojazdu upewnić się, że zapłon jest całkowicie wyłączony (silnik pojazdu nie może być wyłączony przez funkcję Autostop).

System stop-start ⇨ 152.

Wymiana akumulatora pojazdu

Akumulator należy zawsze wymieniać na akumulator tego samego typu.

W celu wymiany akumulatora pojazdu należy zwrócić się do warsztatu.

System stop-start ⇨ 152.

Ładowanie akumulatora pojazdu

Ostrzeżenie

W pojazdach z systemem stop-start zadbać o to, aby przy korzystaniu z urządzenia do

Ładowania akumulatorów napięcie ładowania nie przekraczało 14,6 V. W przeciwnym razie może dojść do uszkodzenia akumulatora.

⚠ Niebezpieczeństwo

Przy ładowaniu akumulatora zapewnić odpowiednią wentylację. Nagromadzenie gazów wytwarzanych podczas ładowania stwarza niebezpieczeństwo eksplozji!

Uruchamianie silnika przy użyciu przewodów rozruchowych ⇨ 223.

Naklejka ostrzegawcza



Znaczenie symboli:

- Unikać iskier, otwartego ognia i palenia tytoniu.
- Zawsze chronić oczy. Wybuchowe gazy mogą doprowadzić do utraty wzroku lub obrażeń.
- Akumulator pojazdu przechowywać w miejscu niedostępnym dla dzieci.
- Akumulator pojazdu zawiera kwas siarkowy, który może spowodować utratę wzroku lub poważne oparzenia.

- Dodatkowe informacje zamieszczono w Podręczniku użytkownika.
- W sąsiedztwie akumulatora mogą występować wybuchowe gazy.

Dodatkowy akumulator

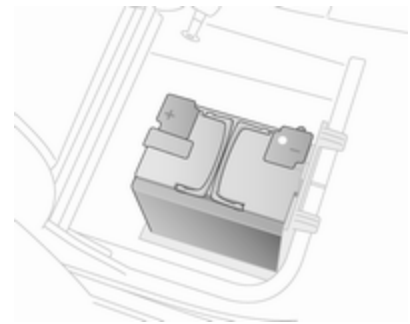

W zależności od dodatkowego wyposażenia pojazdu w niektórych modelach może znajdować się dodatkowy akumulator, umiejscowiony pod przednim fotelem pasażera.

Uwaga

Dodatkowy akumulator jest automatycznie podłączany do głównego akumulatora pojazdu dopiero wtedy, gdy zostaje uruchomiony silnik. Nie trzeba go ręcznie odłączać przed odłączeniem głównego akumulatora pojazdu lub uruchomieniem silnika przy użyciu przewodów rozruchowych.

Zaciski są przeznaczone do dodatkowych odbiorników elektrycznych pobierających prąd o natężeniu nie większym od 50 A.

Uruchamianie silnika przy użyciu przewodów rozruchowych ⇨ 223.

Filtr oleju napędowego

Do filtra oleju napędowego można uzyskać dostęp od spodu pojazdu.



Usuwać pozostałości wody z filtra przy każdej wymianie oleju silnikowego.

Umieścić pojemnik pod obudową filtra. Poluzować radełkową śrubę dolnej części filtra o ok. jeden obrót w celu odprowadzenia wody.

Całkowite usunięcie wody z filtra nastąpi w chwili, gdy w otworze spustowym pojawi się olej napędowy bez wody. Dokręcić śrubę.

Jeśli pojazd jest eksploatowany w trudnych warunkach, filtr paliwa należy sprawdzać z większą częstotliwością.

Odpowietrzanie układu paliwowego silnika wysokopiętnego

Jeśli nastąpiło całkowite opróżnienie zbiornika paliwa, należy odpowietrzyć układ paliwowy.

Zatankować, a następnie wykonać poniższe czynności:

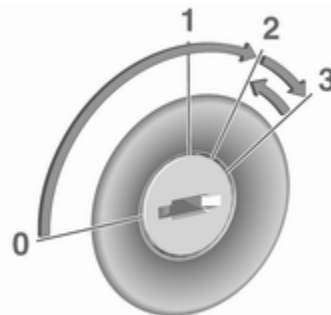
Pojazdy z kluczykiem zapłonowym

- Włączyć zapłon (kluczyk w położeniu 2) na pięć sekund.
- Wyłączyć zapłon (kluczyk w położeniu 1) na trzy sekundy.

- Powtórzyć powyższą procedurę kilka razy.
- Uruchomić silnik (kluczyk w położeniu **3**), a następnie wyłączyć (kluczyki w położeniu **0**).

Położenia kluczyka w wyłączniku zapłonu ⇨ 147.

Pojazdy z przyciskiem zasilania



- Włożyć kluczyk elektroniczny do czytnika kart.
- Nacisnąć **START/STOP**, nie naciskając żadnego pedału.
- Poczekać kilka minut przed uruchomieniem silnika.

Przycisk zasilania ⇨ 148.

Jeśli nadal nie można będzie uruchomić silnika, zwrócić się do warsztatu.

Uruchamianie silnika ⇨ 150.

Wymiana piór wycieraczek

Pióra wycieraczek szyby przedniej

Przed przystąpieniem do wymiany piór wycieraczek, przestawić dźwignię wycieraczek w położenie serwisowe (jeśli pojazd jest wyposażony w tę funkcję).

Wycieraczki/spryskiwacze przedniej szyby ⇨ 93.

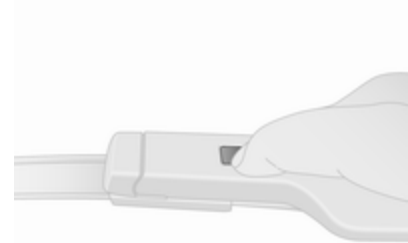

Unieść ramię wycieraczki, wcisnąć przycisk w celu odblokowania pióra wycieraczki i odłączyć je.

Przyłożyć nowe pióro wycieraczki nachylone pod niewielkim kątem do ramienia wycieraczki i wcisnąć aż do zatrzaśnięcia.

Ostrożnie opuścić ramię wycieraczki.

Pióro wycieraczki szyby tylnej

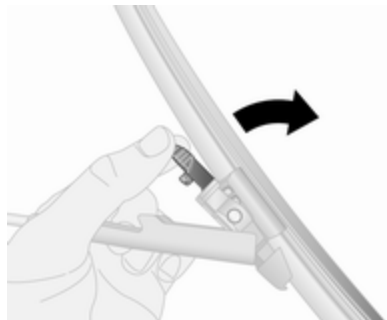

Podnieść ramię wycieraczki, nacisnąć razem zaczepy w celu odblokowania pióra wycieraczki i unieść pióro, aby je odłączyć.

Ostrożnie opuścić ramię wycieraczki.

Zakładając nowe pióro wycieraczki upewnić się, że prawidłowo się zatrzasnęło.

Wymiana żarówek

Wyłączyć zapłon i zamknąć drzwi lub wyłączyć światła, których żarówka wymaga wymiany.

Nowe żarówki należy chwycić wyłącznie za cokół. Nie dotykać części szklanej gołymi rękoma.

Podczas wymiany korzystać wyłącznie z żarówek tego samego typu.

Kontrola żarówek

Po wymianie żarówki włączyć zapłon, a następnie włączyć i sprawdzić światła.

Reflektory

Światła mijania i drogowe

Żarówki reflektorów wymienia się od strony komory silnika.

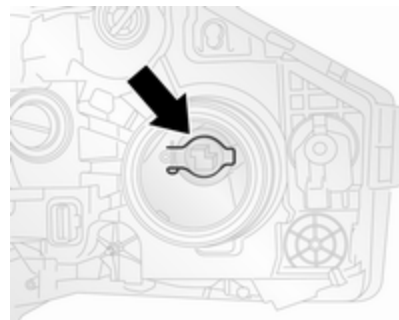

1. Zdjąć osłonę zabezpieczającą, obracając ją w lewo.
2. Odłączyć złącze elektryczne.
3. Zwolnić zaczep (patrz ilustracja) i wyjąć żarówkę.
4. Wymienić żarówkę, zwracając uwagę na jej prawidłową orientację, po czym założyć zaczep.
5. Podłączyć z powrotem złącze elektryczne i założyć osłonę zabezpieczającą.

Światła pozycyjne / światła do jazdy dziennej

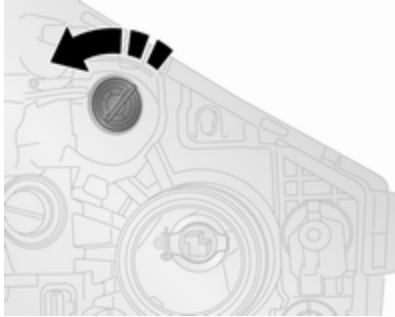

1. Zdjąć osłonę zabezpieczającą, obracając ją w lewo.
2. Zwolnić zaczepty i wyjąć oprawkę żarówki z obudowy odbłyśnika.
3. Wymienić żarówkę.
4. Zamontować oprawkę żarówki w obudowie odbłyśnika i zapiąć zaczepty.
5. Zamocować osłonę.

Światła do jazdy dziennej z diodami LED

Lampy świateł pozycyjnych i świateł do jazdy dziennej składają się z niewymienialnych diod LED. W przypadku uszkodzonej diody LED należy skontaktować się z warsztatem.

Światła przeciwmgielne

Do żarówki przedniego światła przeciwmgielnego można uzyskać dostęp od spodu pojazdu.

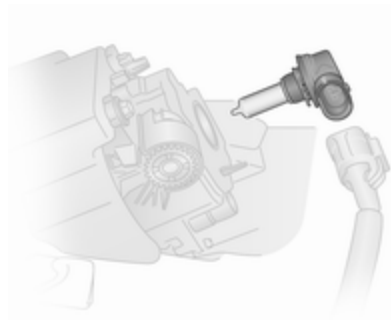

1. Z lewej strony pojazdu – zwolnić zaczepty i otworzyć pokrywę dostępową.
Z prawej strony pojazdu – odkręcić dwa wkręty i zwolnić zaczepty w celu zdjęcia pokrywy dostępowej.
2. Odłączyć złącze elektryczne.
3. Obrócić oprawkę żarówki w lewo i wyjąć żarówkę.
4. Wymienić żarówkę i założyć oprawkę.
5. Podłączyć złącze elektryczne.
6. Z lewej strony pojazdu – zamknąć pokrywę dostępową.
Z prawej strony pojazdu – założyć pokrywę dostępową i przykręcić dwa wkręty.

Kierunkowskazy przednie

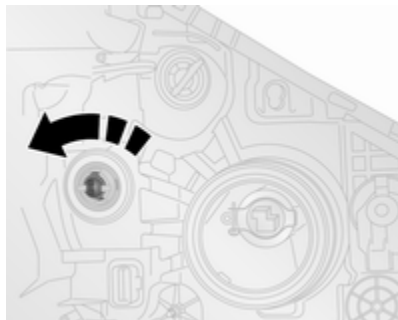

1. Wyjąć oprawę żarówki z obudowy reflektora, obracając ją w lewo.
2. Wymienić żarówkę.
3. Zamocować oprawę żarówki w obudowie reflektora.

Światła tylne

Światło hamowania, kierunkowskazy i światła tylne

Otworzyć tylne drzwi / tylną klapę, aby uzyskać dostęp do świateł tylnych.



1. Wykręcić trzy śruby (za pomocą dołączonego narzędzia).
2. Ostrożnie ściągnąć klosz lampy z zewnętrznych zaczepów.
3. Odłączyć od zespołu lampy złącze elektryczne.



4. Obrócić oprawkę żarówki w lewo i wyjąć z lampy.
5. Wymienić żarówkę.
6. Wcisnąć oprawkę żarówki do lampy, a następnie obrócić ją w prawo w celu zamocowania.
7. Podłączyć złącze elektryczne do zespołu lampy i sprawdzić, czy jest w prawidłowym położeniu.
8. Umieścić zespół lampy w pierwotnym położeniu, zwracając uwagę na jej prawidłowe osadzenie na zaczepach.
9. Przykręcić trzy śruby.

Kierunkowskazy boczne



1. W celu wyjęcia lampy z błotnika nacisnąć zaczepy odpowiednim narzędziem i wyjąć lampę z otworu.
2. Wyjąć oprawkę żarówki, obracając ją w lewo, a następnie wymienić żarówkę.
3. Zamontować oprawkę żarówki, a następnie włożyć lampę w otwór.

Centralne, wysoko zamontowane światło hamowania

Tylne drzwi

1. Otworzyć tylne drzwi.



2. Wykręcić dwie śruby z wewnętrznej strony tylnych drzwi.



3. Z zewnątrz pojazdu wyjąć oprawkę żarówki, zwalniając zaczepy śrubokrętem z płaską końcówką.
4. Wymienić żarówkę.
5. Założyć oprawkę żarówki i wkręcić dwie śruby.

Kłapa tylna

1. Otworzyć kłapę tylną.

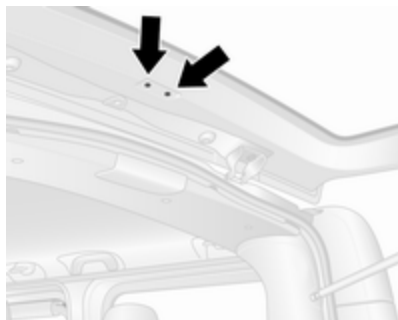

2. Wykręcić dwie śruby z tylnej klapy.

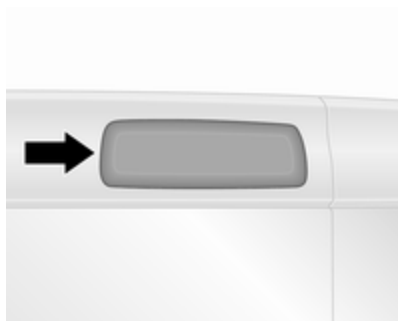

3. Z zewnątrz pojazdu wyjąć oprawkę żarówki, zwalniając zaczepy śrubokrętem z płaską końcówką.
4. Wymienić żarówkę.
5. Założyć oprawkę żarówki i wkręcić dwie śruby.

Światło cofania



1. Wykręcić dwie śruby (za pomocą dołączonego narzędzia) i wyjąć zespół lampy.
2. Odłączyć od zespołu lampy złącze elektryczne.

3. Obrócić oprawkę żarówki w lewo i wyjąć.
4. Wymienić dolną żarówkę.
5. Wcisnąć oprawkę żarówki w obudowę lampy, a następnie obrócić ją w prawo w celu zamocowania.
6. Podłączyć do zespołu lampy złącze elektryczne.
7. Zamocować zespół lampy dwoma śrubami.

Oświetlenie tablicy rejestracyjnej

Wysokość dachu H1

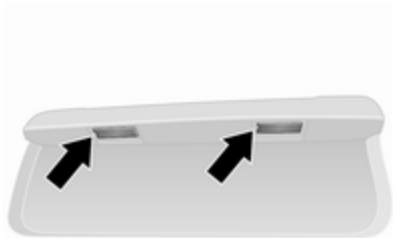

1. Podważyć lampę śrubokrętem z płaską końcówką.
2. Odłączyć złącze elektryczne.
3. Podważyć klosz, aby zwolnić zaczepy.
4. Wymienić żarówkę.
5. Założyć klosz i podłączyć z powrotem złącze elektryczne.
6. Umieścić lampę z powrotem w obudowie.

Wysokość dachu H2



1. Wykręcić dwa wkręty (za pomocą dołączonego narzędzia), aby wyjąć klosz.
2. Wymienić żarówkę.
3. Założyć klosz w obudowie i wkręcić dwa wkręty.

Tylne światło przeciwmgielne



1. Wykręcić dwie śruby (za pomocą dołączonego narzędzia) i wyjąć zespół lampy.
2. Odłączyć od zespołu lampy złącze elektryczne.
3. Obrócić oprawkę żarówki w lewo i wyjąć.
4. Wymienić górną żarówkę.
5. Wcisnąć oprawkę żarówki w obudowę lampy, a następnie obrócić ją w prawo w celu zamocowania.

6. Podłączyć do zespołu lampy złącze elektryczne.
7. Zamocować zespół lampy dwoma śrubami.

Oświetlenie wnętrza

Oświetlenie wnętrza z przodu i z tyłu kabiny



1. Wyjąć klosz z zacisków i elementu ustalającego, podważając go za pomocą śrubokręta z płaską końcówką.
2. Wymienić żarówkę.
3. Założyć klosz.

Oświetlenie przestrzeni bagażowej

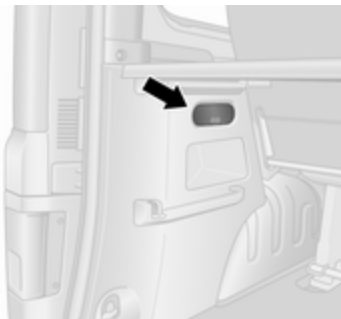

1. Wyjąć klosz z zacisków, podważając go za pomocą śrubokręta z płaską końcówką.
2. Zdjąć tylną osłonę lampki.
3. Wymienić żarówkę.
4. Założyć tylną osłonę i lampkę.

Oświetlenie schowka w desce rozdzielczej

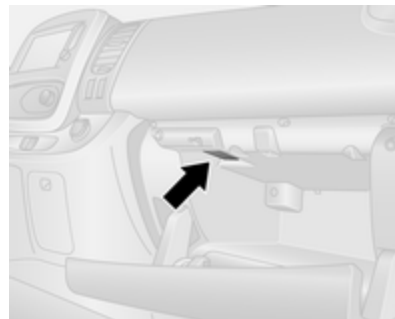

1. Zdjąć klosz, podważając go śrubokrętem z płaską końcówką.
2. Wymienić żarówkę.
3. Założyć klosz.

Podświetlenie wskaźników

Wymianę żarówek przeprowadzić w warsztacie.

Instalacja elektryczna

Bezpieczniki

Oznaczenia nowego bezpiecznika muszą być takie same jak oznaczenia bezpiecznika wymianianego.

W samochodzie znajdują się dwie skrzynki bezpieczników:

- po lewej stronie deski rozdzielczej, za panelem wykończeniowym
- obok akumulatora, w komorze silnika

Uwaga

Dostęp do skrzynki bezpieczników w komorze silnika jest zastrzeżony tylko dla pracowników warsztatu.

Przed wymianą bezpiecznika należy wyłączyć odpowiedni obwód oraz zapłon.

W samochodzie zastosowano różne typy bezpieczników.

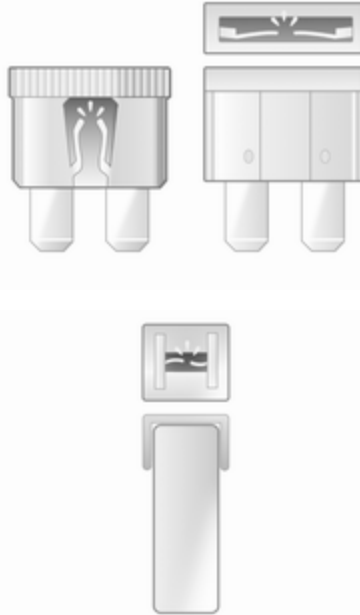

Zależnie od typu, przepalony bezpiecznik można rozpoznać po stopionym druciku. Przed instalacją nowego bezpiecznika należy usunąć przyczynę usterki.

W pojeździe powinien znajdować się kompletny zestaw zapasowych bezpieczników. W skrzynce bezpieczników przewidziano miejsce na ich przechowywanie.

Niektóre układy są chronione przez kilka bezpieczników.

Pomimo braku danej funkcji lub układu odpowiadający bezpiecznik może być obecny.

Uwaga

Niektóre opisy bezpieczników w tym podręczniku użytkownika mogą nie odpowiadać układowi bezpieczników w danej wersji pojazdu. Sprawdzić naklejkę na skrzynce bezpieczników, jeśli jest dostępna.

Szczypce ułatwiające wymianę małych bezpieczników

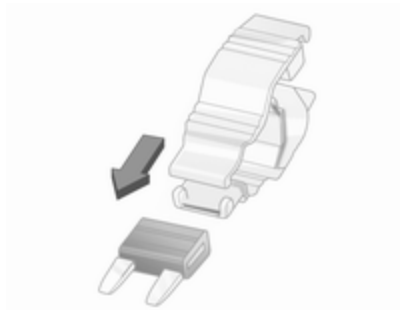

Szczypce ułatwiające wymianę małych bezpieczników mogą znajdować się w skrzynce bezpieczników w desce rozdzielczej. Załóż szczypce do wymiany bezpieczników na bezpiecznik od góry lub z boku i wyciągnij bezpiecznik.

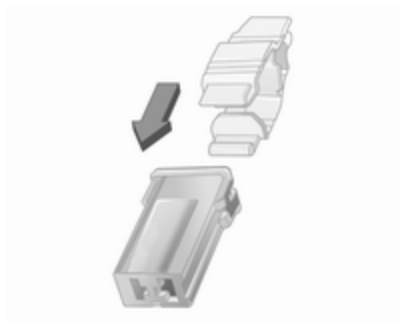

Skrzynka bezpieczników w desce rozdzielczej

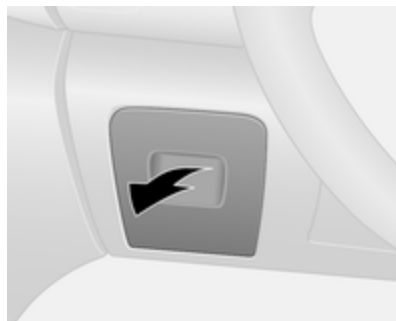

Skrzynka bezpieczników znajduje się po lewej stronie deski rozdzielczej, za panelem wykończeniowym.

Pociągnąć górną część panelu w celu wyjęcia i uzyskania dostępu do skrzynki bezpieczników.

Za tym panelem nie należy przechowywać żadnych przedmiotów.

Niektóre obwody mogą być chronione przez kilka bezpieczników.

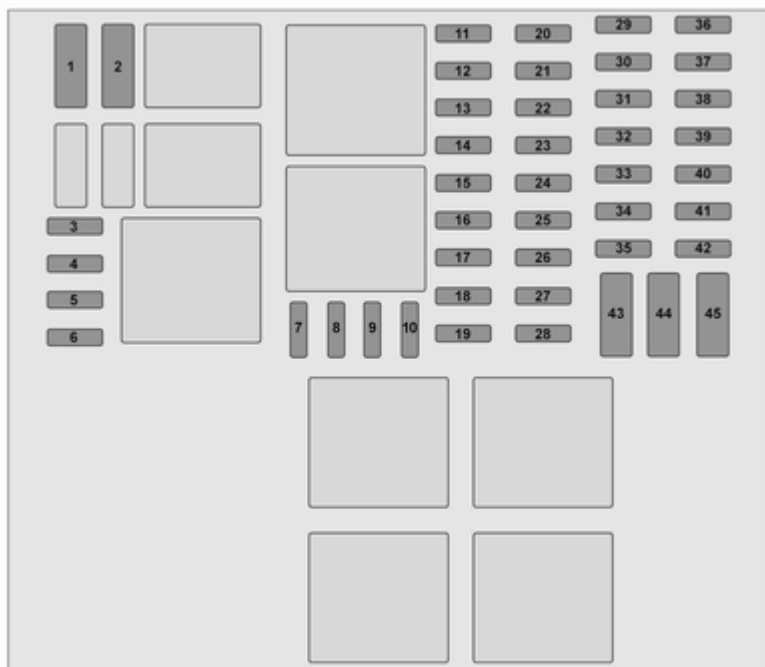

Nr Obwód

- 1 Akumulator zapasowy (z układem elektronicznego kluczyka)
- 2 Adaptacje
- 3 Adaptacje
- 4 Akumulator pojazdu (z układem elektronicznego kluczyka)
- 5 Dodatkowe ogrzewanie i wentylacja / układ klimatyzacji
- 6 Dodatkowy system ogrzewania i wentylacji
- 7 Elektryczne lusterka zewnętrzne / dodatkowe adaptacje
- 8 Ogrzewanie lusterek zewnętrznych
- 9 Radioodtwarzacz / multimedia / elektryczne lusterka zewnętrzne / gniazdo diagnostyczne
- 10 Multimedia / hak holowniczy przyczepy
- 11 Lampki oświetlenia wnętrza / zabezpieczenie akumulatora przed rozładowaniem

Nr Obwód

- 12 Prawe światło drogowe / lewe światło mijania / światła pozycyjne / prawe światło do jazdy dziennej
- 13 Światła awaryjne / sygnalizacja skrętu i zmiany pasa ruchu
- 14 Centralny zamek
- 15 Lewe światło drogowe / prawe światło mijania / światła tylne / lewe światło do jazdy dziennej
- 16 Przednie światła przeciwmgielne / tylne światła przeciwmgielne / oświetlenie tablicy rejestracyjnej
- 17 Alarm / sygnał dźwiękowy / oświetlenie / wycieraczka
- 18 Zestaw wskaźników
- 19 System ogrzewania i wentylacji
- 20 Wycieraczka tylnej szyby / pompa spryskiwacza przedniej szyby / sygnał dźwiękowy
- 21 Ogólny akumulator
- 22 Światła cofania
- 23 Przelącznik hamulca

Nr Obwód

- 24 Wtrysk paliwa / rozrusznik
- 25 Poduszka powietrzna / blokada kierownicy
- 26 Elektrycznie sterowane okno pasażera
- 27 Wspomaganie układu kierowniczego
- 28 Światła hamowania
- 29 Akumulator zapasowy (z układem elektronicznego kluczyka)
- 30 Wyświetlacz serwisowy
- 31 Zapalniczka / gniazdko zasilania
- 32 System ogrzewania i wentylacji
- 33 Światła hamowania / ABS / immobilizer
- 34 Oświetlenie wnętrza / klimatyzacja
- 35 Rozruch z użyciem układu elektronicznego kluczyka
- 36 Wycieraczka tylnej szyby
- 37 Ostrzeżenia akustyczne
- 38 Gniazdko zasilania w przestrzeni bagażowej

Nr Obwód

- 39 Elektrycznie sterowane okno kierowcy
- 40 Tylnie gniazdko zasilania
- 41 Rozruch / moduł sterujący nadwozia
- 42 Podgrzewanie foteli
- 43 Tachograf
- 44 Wycieraczki przedniej szyby
- 45 Ogrzewanie / klimatyzacja

Po wymianie uszkodzonych bezpieczników założyć panel poszycia.

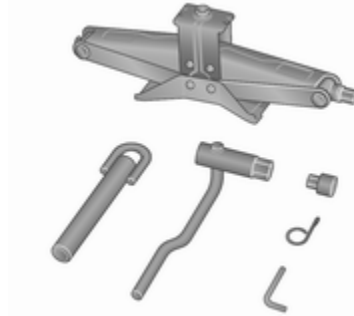
Narzędzia samochodowe**Narzędzia**

Podnośnik, klucz do kół, tuleja do śrub kół, klucz gwiazdkowy, łączniki, narzędzie do zdejmowania osłon ozdobnych kół i ucho holownicze znajdują się w schowku pod fotelem kierowcy.

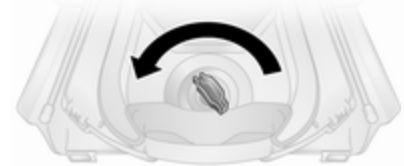

Przesunąć fotel do przodu i złożyć oparcie ⇨ 52, aby uzyskać dostęp do skrzynki z narzędziami. Skrzynka z narzędziami może być przymocowana nakrętką skrzydełkową. Obrócić nakrętkę skrzydełkową w lewo, aby ją zdjąć. Zmiana koła ⇨ 219.

Koło zapasowe ⇨ 221.

Samochody z zestawem do naprawy opon: Narzędzie do zdejmowania osłon ozdobnych kół i klucz gwiazdkowy znajdują się w opakowaniu zestawu do naprawy opon, schowanym pod fotelem kierowcy.

Zestaw do naprawy opon ⇨ 216.

Koła i opony

Stan opon i obręczy kół

Na krawężniki należy najeżdżać powoli i, w miarę możliwości, pod kątem prostym. Najeżdżanie na ostre krawężniki może doprowadzić do uszkodzenia opon i obręczy kół. Podczas parkowania należy uważać, aby opony nie zostały dociśnięte do krawężnika.

Regularnie sprawdzać stan kół. W przypadku stwierdzenia uszkodzenia lub nadmiernego zużycia opon bądź obręczy kół należy skorzystać z pomocy warsztatu.

Zalecamy, aby nie przekładać przednich kół na tylną oś ani tylnych kół na oś przednią, ponieważ może to mieć negatywny wpływ na stabilność pojazdu. Na tylnej osi należy zawsze używać mniej zużytych opon.

Opony

Fabryczne opony dobrano odpowiednio do podwozia samochodu, tak aby zapewniały maksymalny komfort jazdy oraz bezpieczeństwo.

Opony zimowe

Opony zimowe poprawiają bezpieczeństwo jazdy, gdy temperatura spadnie poniżej 7 °C, dlatego powinno się je zakładać na wszystkie koła.

W niektórych krajach wymagane jest naklejenie w zasięgu wzroku kierowcy etykiety z informacją o maksymalnej dopuszczalnej prędkości dla założonych opon.

Oznaczenia opon

np. **195/65 R 16 C 88 Q**

195 : Szerokość opony w mm

65 : Wskaźnik profilu (stosunek wysokości przekroju do szerokości opony w %)

R : Konstrukcja opony: Radialna

RF : Typ: Run-flat

- 16** : Średnica koła w calach
C : Transport lub zastosowania w celach komercyjnych
88 : Wskaźnik nośności opony, np. wartość 88 odpowiada nośności 567 kg
Q : Symbol prędkości

Symbol prędkości:

- Q** : do 160 km/h
S : do 180 km/h
T : do 190 km/h
H : do 210 km/h
V : do 240 km/h
W : do 270 km/h

Wybrać oponę odpowiednią do prędkości maksymalnej pojazdu.

Podaną prędkość maksymalną pojazd może osiągnąć przy masie własnej z kierowcą (75 kg) i ładunkiem 125 kg. Wyposażenie dodatkowe może spowodować zmniejszenie prędkości maksymalnej samochodu.

Opony o bieżniku kierunkowym

Opony o bieżniku kierunkowym należy zakładać w taki sposób, aby kierunek ich toczenia był zgodny z kierunkiem wskazywanym przez symbol. (np. strzałkę) znajdujący się na boku opony.

Ciśnienie w oponach

Ciśnienie powietrza w oponach należy sprawdzać przynajmniej co 14 dni oraz zawsze przed wyruszeniem w dłuższą podróż. Opony muszą być zimne. Nie należy zapomnieć o sprawdzeniu ciśnienia w kole zapasowym. Dotyczy to także wersji samochodu z układem monitorowania ciśnienia w oponach.



Na naklejce z informacjami o ciśnieniu w oponach umieszczonej na ramie drzwi kierowcy podany jest typ oryginalnych opon i zalecane ciśnienie w oponach. Opony należy zawsze pompować do wartości ciśnienia widocznych na naklejce.

Ciśnienie powietrza w oponach
↻ 249.

Wartości ciśnienia dotyczą opon nierozgrzanych. Są one takie same dla opon letnich i zimowych.

Ciśnienie powietrza w kole zapasowym zawsze powinno odpowiadać pełnemu obciążeniu samochodu.

Niewłaściwe ciśnienie w ogumieniu wpływa negatywnie na bezpieczeństwo, zachowanie się samochodu na drodze, komfort jazdy oraz zużycie paliwa i opon.

Ciśnienie powietrza w oponach jest różne i zależy od wielu czynników. W celu uzyskania prawidłowego ciśnienia w oponach należy postępować zgodnie z poniższą procedurą:

1. Ustalić kod identyfikacyjny silnika. Dane techniczne silnika ⇨ 239.
2. Ustalić rodzaj opony.

Tabele z ciśnieniami powietrza w oponach zawierają wszystkie możliwe kombinacje opon ⇨ 249.

Typy opon zatwierdzone dla pojazdu zamieszczono w dołączonym do niego Świadectwie zgodności WE lub w innych krajowych dokumentach rejestracyjnych.

Kierowca jest odpowiedzialny za utrzymywanie prawidłowego ciśnienia powietrza w oponach.

Ostrzeżenie

Zbyt niskie ciśnienie może prowadzić do nadmiernego nagrzewania się opony i jej wewnętrznego uszkodzenia skutkującego odklejeniem się bieżnika lub nawet rozerwaniem opony przy dużych prędkościach jazdy.

Ostrzeżenie

Dla określonych opon ciśnienie zalecane w tabeli ciśnień w oponach może być większe od maksymalnego ciśnienia oznaczonego na oponie. Nigdy nie wolno przekraczać maksymalnego ciśnienia oznaczonego na oponie.

Zależność od temperatury

Ciśnienie powietrza w oponie zależy od jej temperatury. Podczas jazdy temperatura opon i ciśnienie w oponach zwiększają się.

Wartości ciśnienia podane na naklejce z informacjami o oponach lub w tabeli wartości ciśnienia w oponach dotyczą opon w stanie zimnym, czyli o temperaturze 20 °C. Każdy wzrost temperatury o 10 °C powoduje wzrost ciśnienia o blisko 10 kPa (0,1 bara). Należy uwzględnić ten fakt podczas sprawdzania rozgrzanych opon.

Ciągnięcie przyczepy

W przypadku ciągnięcia przyczepy maksymalnie obciążonym pojazdem, ciśnienie w oponach trzeba zwiększyć o 20 kPa/0,2 bara (3,0 psi) i ograniczyć prędkość maksymalną do 100 km/h.

Ciągnięcie przyczepy ⇨ 184.

Układ monitorowania ciśnienia w oponach

Układ monitorowania ciśnienia w oponach wykorzystuje technologię czujników radiowych do sprawdzania ciśnienia.

Przeestroga

Układ monitorowania ciśnienia w oponach ostrzega kierowcę tylko o zbyt niskim ciśnieniu powietrza i nie zastępuje regularnej obsługi opon przez kierowcę.

Aby układ działał prawidłowo, wszystkie koła muszą być wyposażone w czujnik ciśnienia, a ciśnienie we wszystkich oponach musi być zgodne z zaleceniami.

Uwaga

W krajach, w których przepisy wymagają układu monitorowania ciśnienia w oponach, używanie kół bez czujników ciśnienia spowoduje unieważnienie homologacji pojazdu.

Układ monitorowania ciśnienia w oponach kontroluje ciśnienie powietrza w oponach i przesyła wyniki pomiarów ciśnienia do odbiornika znajdującego się w pojeździe.

Tabela ciśnień w oponach ↗ 249.

Niskie ciśnienie powietrza w oponach



Wykrycie niskiego ciśnienia powietrza w oponach jest sygnalizowane przez zapalenie się lampki kontrolnej (⚠) ↗ 110 i pojawienie się odpowiedniego komunikatu na wyświetlaczu informacyjnym kierowcy.

W przypadku zapalenia się lampki (⚠) należy zatrzymać się jak najszybciej i napompować opony do zalecanego poziomu ciśnienia ↗ 249.

Po napompowaniu opon może być konieczne przejechanie pewnej odległości w celu zaktualizowania

wartości ciśnienia w oponach w systemie. W tym czasie może się zapalić lampka (⚠).

Jeśli lampka (⚠) zapali się w niskiej temperaturze i zgaśnie po przejechaniu pewnej odległości, może to świadczyć o obniżeniu się ciśnienia powietrza w oponach. Sprawdzić ciśnienie powietrza we wszystkich czterech oponach.

Przed regulacją ciśnienia w oponie należy wyłączyć zapłon.

Montować wyłącznie koła wyposażone w czujnik ciśnienia, gdyż w przeciwnym razie lampka (⚠) będzie migać przez kilka sekund, po czym zacznie świecić światłem ciągłym razem z lampką kontrolną ↗ 108, a na wyświetlaczu informacyjnym kierowcy pojawi się odpowiedni komunikat.



Koło zapasowe i dojazdowe koło zapasowe nie są wyposażone w czujniki ciśnienia. Dla tych kół układ monitorowania ciśnienia w oponach jest wyłączony. Układ monitorowania ciśnienia w oponach pozostaje wyłączony dla pozostałych trzech kół.

Lampka kontrolna  i odpowiedni komunikat pojawiają się przy każdym włączeniu zapłonu, do czasu napompowania opon do prawidłowej wartości ciśnienia.

Wyświetlacz informacyjny kierowcy  113.

Komunikaty dotyczące stanu pojazdu  114.

Przebiecie opony

Wykrycie przebiecia lub bardzo niskiego ciśnienia powietrza w oponie jest sygnalizowane przez zapalenie się lampki kontrolnej  razem z lampką STOP  108 i pojawienie się odpowiedniego komunikatu na wyświetlaczu informacyjnym kierowcy. Zatrzymać samochód i wyłączyć silnik.

Ciśnienie powietrza w oponach  249.

Zestaw do naprawy opon  216.

Koło zapasowe  221.

Zmiana koła  219.

Funkcja kalibracji

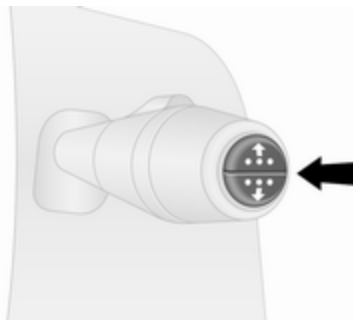

Po naprawie przebiecia i napompowaniu opon do prawidłowego poziomu konieczna jest kalibracja układu monitorowania ciśnienia w oponach.

Ciśnienie powietrza w oponach  249.

Zestaw do naprawy opon  216.

Podczas jazdy wybrać menu ciśnienia powietrza w oponach na wyświetlaczu informacyjnym kierowcy, naciskając przycisk na końcu dźwigni wycieraczek. Nacisnąć i przytrzymać przycisk przez około pięć sekund w celu

uruchomienia kalibracji. Na wyświetlaczu informacyjnym kierowcy pojawia się odpowiedni komunikat.

W celu ukończenia procesu kalibracji może być wymagane kilka minut jazdy z prędkością powyżej 40 km/h. W tym czasie system może dostarczyć tylko ograniczoną ilość informacji.

Jeśli podczas procesu kalibracji występuje problem, lampka kontrolna  pozostaje zapalona i na wyświetlaczu informacyjnym kierowcy pokazuje się komunikat ostrzegawczy.

Wyświetlacz informacyjny kierowcy  113.

Komunikaty dotyczące stanu pojazdu  114.

Informacje ogólne

Używanie łańcuchów na koła lub dostępnego w handlu szczeliwa wypełniającego przebitą oponę może wpłynąć negatywnie na funkcjonowanie układu. Zaleca się

stosowanie zestawów do naprawy opon dopuszczonych przez producenta.

Zestaw do naprawy opon ⇨ 216.

Łańcuchy na koła ⇨ 216.

Sygnały emitowane przez zewnętrzne urządzenia radiowe o dużej mocy mogą zakłócać pracę układu monitorowania ciśnienia w oponach.

Po każdej wymianie opon trzeba wymontować i wykonać obsługę serwisową czujników układu monitorowania ciśnienia w oponach w warsztacie.

Głębokość bieżnika

Głębokość bieżnika należy sprawdzać regularnie.

Ze względów bezpieczeństwa opony powinny zostać wymienione na nowe, gdy głębokość bieżnika zmniejszy się do dwóch–trzech mm (czterech mm w przypadku opon zimowych).

Ze względu na bezpieczeństwo zaleca się, by głębokość bieżnika opon na tej samej osi nie różniła się o więcej niż dwa mm.



Dopuszczalna przez przepisy minimalna głębokość bieżnika (1,6 mm) zostaje osiągnięta, gdy widoczny jest jeden ze wskaźników zużycia opony (TWI). Ich umiejscowienie wskazują oznaczenia na boku opony.

Opony starzeją się nawet gdy nie są używane. Dlatego zaleca się wymieniać je co sześć lat.

Zmiana rozmiaru opon i kół

Jeśli na obręcze kół zostaną założone opony o rozmiarze innym niż w przypadku opon montowanych fabrycznie, może zająć konieczność przeprogramowania prędkościomierza elektronicznego, zmiany standardowych ciśnień i dokonania kilku innych modyfikacji samochodu.

Po założeniu opon o innym rozmiarze należy także zastąpić naklejkę zawierającą wartości ciśnienia odpowiednią inną nalepką.

Układ monitorowania ciśnienia w oponach ⇨ 212.

Ostrzeżenie

Stosowanie nieodpowiednich opon i obręczy kół może być przyczyną wypadku, jak również unieważnienia homologacji typu pojazdu.

Oslony ozdobne kół

Należy używać osłon ozdobnych i opon dopuszczonych do użytku przez producenta i spełniających wszystkie wymagania dotyczące konkretnej kombinacji obręczy kół i opon.

W przypadku używania osłon ozdobnych i opon niezatwierdzonych przez producenta, opony nie mogą mieć pogrubionych krawędzi ochronnych.

Oslony ozdobne kół nie mogą pogarszać skuteczności chłodzenia hamulców.

⚠ Ostrzeżenie

Używanie nieodpowiednich osłon ozdobnych i opon może prowadzić do nagłego spadku ciśnienia w oponie i wypadku.

Łańcuchy na koła



Łańcuchy można zakładać tylko na koła przednie.

Dopuszczalne jest stosowanie łańcuchów o drobnych ogniwach, które łącznie z zamknięciem nie odstawiają więcej niż 15 mm ponad bieżnik i po bokach opony, od strony wewnętrznej.

W przypadku opon o rozmiarze 215/60 R17, skontaktować się z warsztatem.

⚠ Ostrzeżenie

Uszkodzenie łańcuchów może doprowadzić do rozerwania opony.

Założone na koła łańcuchy mogą stykać się z osłonami ozdobnymi stalowych obręczy kół. Oslony należy wówczas zdjąć.

Z łańcuchami na kołach można jechać z prędkością najwyżej 50 km/h. Odcinki pokonywane na drogach wolnych od śniegu powinny być krótkie, ponieważ na twardej nawierzchni łańcuchy szybko się ścierają i mogą pęknąć.

Zabronione jest zakładanie łańcuchów na dojazdowe koło zapasowe.

Zestaw do naprawy opon

Drobne uszkodzenia bieżnika i boków opony można naprawić za pomocą zestawu do naprawy opon.

Nie usuwać ciał obcych z opon.

Przy użyciu zestawu do naprawy opon nie można naprawiać uszkodzeń o wielkości powyżej czterech mm ani uszkodzeń umiejscowionych na ścianie bocznej opony w pobliżu obręczy koła.

⚠ Ostrzeżenie

Nie przekraczać prędkości 80 km/h.

Nie używać naprawionej opony przez dłuższy czas.

Sterowność i właściwości jezdne samochodu mogą ulec pogorszeniu.

Postępowanie w przypadku przebicia opony:

Zaciągnąć hamulec postojowy i wybrać 1. lub wsteczny bieg.

Zestaw do naprawy opon znajduje się pod fotelem kierowcy. Narzędzia samochodowe ↻ 209.

1. Wyjąć sprężarkę i pojemnik ze szczeliwem z opakowania zestawu do naprawy opon.

2. Ze schowków pod sprężarką wyjąć przewód połączeniowy i wąż gumowy.



3. Dokręcić przewód powietrza do złącza na pojemniku ze szczeliwem.
4. Umieścić pojemnik ze szczeliwem w uchwycie na sprężarce. Ustawić sprężarkę obok koła w taki sposób, aby pojemnik ze szczeliwem znajdował się pionowo.
5. Odkręcić z uszkodzonej opony kapturek ochronny zaworu.

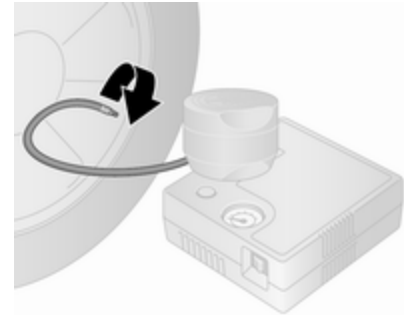

6. Nakręcić na zawór opony końcówkę przewodu do pompowania opony.
7. Przełącznik na sprężarce musi być ustawiony w położeniu **O**.
8. Podłączyć przewód elektryczny do gniazdka zasilania lub do gniazdka zapalniczki. W celu uniknięcia rozładowania akumulatora pojazdu zaleca się pozostawić silnik włączony.



9. Ustawić przełącznik na sprężarce w położeniu I. Opona zostanie wypełniona szczeliwem.
10. Manometr sprężarki przez chwilę wskazuje ciśnienie do sześciu barów (600 kPa/87 psi). Następnie ciśnienie zacznie opadać.
11. Po wtłoczeniu całości szczeliwa do opony. Rozpocznie się jej pompowanie.



12. Właściwe ciśnienie w oponie powinno zostać osiągnięte w ciągu 15 minut. Ciśnienie powietrza w oponach \varnothing 249. Po osiągnięciu właściwego ciśnienia wyłączyć sprężarkę.
Jeśli zalecane ciśnienie nie zostanie osiągnięte w ciągu 15 minut, odłączyć zestaw do naprawy opon. Przeszawić pojazd o jeden obrót opony (około dwóch metrów). Ponownie podłączyć zestaw do naprawy opon i kontynuować pompowanie przez 15 minut. Jeśli nadal nie można osiągnąć zalecanej wartości ciśnienia, uszkodzenie

opony jest zbyt poważne. Należy skorzystać z pomocy warsztatu.

Nadmiar ciśnienia należy spuścić z opony, korzystając z przycisku znajdującego się przy wskaźniku ciśnienia.

Sprężarka nie powinna pracować przez czas dłuższy niż 15 minut.

13. Odłączyć zestaw do naprawy opon.
14. Za pomocą szmatki wytrzeć nadmiar szczeliwa.
15. Z zestawu naprawczego zdjąć naklejkę z oznaczeniem prędkości maksymalnej i przykleić ją w polu widzenia kierowcy.
16. Schować pojemnik ze szczeliwem w plastikowej torbie. Umieścić zestaw do naprawy opon w opakowaniu i schować pod fotelem kierowcy.

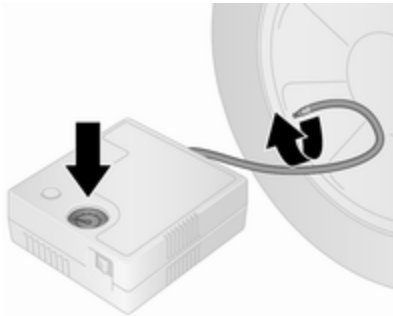

17. Natychmiast ruszyć z miejsca, aby szczeliwo zostało równomiernie rozprowadzone w oponie. Po przejechaniu ok. dziesięciu km (nie później niż po dziesięciu minutach) zatrzymać się i sprawdzić ciśnienie w oponie, korzystając ze sprężarki. W tym celu nakręcić przewód powietrza sprężarki bezpośrednio na zawór opony.
18. Jeśli ciśnienie jest większe niż 2,2 bar (220 kPa/31 psi), obniżyć je do odpowiedniej wartości. Procedurę należy powtarzać aż do stwierdzenia braku ubytków ciśnienia.

Jeśli ciśnienie spadło poniżej 2,2 bar (220 kPa/31 psi), zaprzestać dalszej jazdy. Należy skorzystać z pomocy warsztatu.

19. Odłączyć zestaw do naprawy opon, umieścić w opakowaniu i schować pod fotelem kierowcy.

⚠ Ostrzeżenie

Nie wolno dopuścić, aby szczeliwo dostało się do oczu, na skórę lub ubranie. W razie połknięcia natychmiast zasięgnąć porady lekarskiej.

Uwaga

Ponieważ przy korzystaniu z naprawionej opony znacznie pogarszają się właściwości jezdne, należy ją jak najszybciej wymienić.

Jeśli sprężarka będzie wydawać nienaturalne odgłosy lub nagrzej się do wysokiej temperatury, należy ją wyłączyć na co najmniej 30 minut.

Zwracać uwagę na informacje dotyczące przechowywania oraz datę przydatności do użycia

znajdujące się na pojemniku ze szczeliwem. Po tej dacie właściwości uszczelniające produktu nie są gwarantowane.

Zużyty pojemnik ze szczeliwem należy wymienić. Przy utylizacji pojemnika ze szczeliwem należy przestrzegać obowiązujących przepisów.

Zmiana koła

W zależności od wersji zamiast w koło zapasowe samochód może być wyposażony w zestaw do naprawy opon ⇨ 216.

Przed przystąpieniem do zmiany koła należy poczynić następujące przygotowania i zapoznać się z poniższymi wskazówkami:

- Zaparkować samochód na płaskim, twardym i suchym podłożu. Koła przednie ustawić tak jak do jazdy na wprost.
- Zaciągnąć hamulec postojowy i wybrać 1. lub wsteczny bieg.
- Wyjąć koło zapasowe ⇨ 221.
- Nie zmieniać jednocześnie więcej niż jednego koła.

- Podnośnika używać wyłącznie do wymiany koła w razie przebicia; nie stosować go do sezonowej wymiany opon zimowych i letnich.
- Podnośnik nie wymaga konserwacji.
- Jeśli podłoże jest miękkie, pod podnośnik podłożyć sztywną podkładkę o grubości do 1 cm.
- Przed podniesieniem pojazdu należy z niego wyjąć ciężkie przedmioty.
- W samochodzie wspartym na podnośniku nie może być jakichkolwiek osób ani zwierząt.
- Nigdy nie wolno kłaść się pod uniesionym samochodem.
- Nie uruchamiać silnika w samochodzie wspartym na podnośniku.
- Przed zamontowaniem koła wyczyścić śruby / nakrętki kół i gwint czystą szmatką.

⚠ Ostrzeżenie

Nie smarować śruby, nakrętki ani czopu koła.

1. Zdjąć osłonę ozdobną koła (za pomocą haka z zestawu).
Narzędzia samochodowe ⇨ 209.

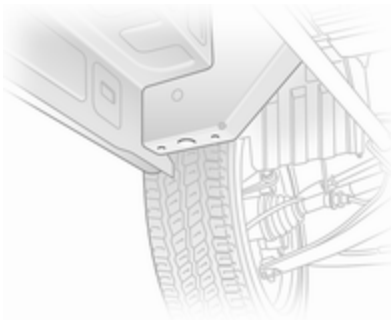

2. Poluzować każdą śrubę koła o pół obrotu, korzystając z klucza do kół. Upewnić się, że klucz jest bezpiecznie osadzony. Przy odkręcaniu śrub klucz powinien obracać się w lewo. W razie potrzeby zmienić ustawienie.

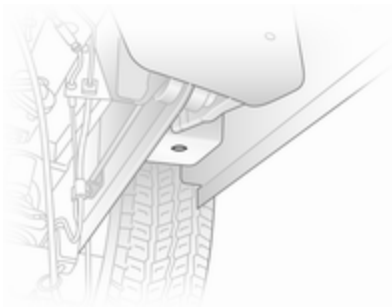

3. Ustawić wspornik podnośnika pod wycięciem znajdującym się najbliżej zmienianego koła.
Upewnić się, że podnośnik jest prawidłowo umiejscowiony. Podstawa podnośnika musi spoczywać na podłożu, bezpośrednio pod punktem przyłożenia podnośnika, w sposób uniemożliwiający poślizg.
4. Połączyć klucz z podnośnikiem i obracać kluczem aż do uniesienia koła nad podłoże.
5. Całkowicie wykręcić śruby kół, obracając je w lewo, i wytrzeć je do czysta szmatką.

Wykręcone śruby należy odłożyć w miejsce, w którym nie ulegną zabrudzeniu.

6. Zmienić koło. Koło zapasowe
⇨ 221.
7. Wkręcić śruby koła.
8. Opuścić pojazd i wyjąć podnośnik.
9. Dokręcić wszystkie śruby w kolejności „na krzyż” przy pomocy klucza do kół. Upewnić się, że klucz jest bezpiecznie osadzony. Przy dokręcaniu śrub klucz powinien obracać się w prawo. W razie potrzeby zmienić ustawienie.
10. Założyć osłonę ozdobną koła, ustawiając otwór na zawór w osłonie w jednej linii z zaworem opony.

Moment dokręcania wynosi 160 Nm.

Uwaga

W stosownych przypadkach zamontować śruby zabezpieczające przed kradzieżą jak najbliżej

zawórka opony (w przeciwnym razie założenie osłony ozdobnej koła może być niewykonalne).

11. Schować wymontowane koło
⇨ 221 i narzędzia samochodowe
⇨ 209.
12. Jak najszybciej wyważyć nowe koło.
Skontrolować ciśnienie powietrza w oponie zamocowanego koła
⇨ 249.
Skontrolować moment dokręcenia śrub koła.
Po naprawieniu opony należy niezwłocznie zamontować koło standardowe.

Koło zapasowe

W zależności od wersji zamiast w koło zapasowe samochód może być wyposażony w zestaw do naprawy opon ⇨ 216.

W przypadku montowania koła zapasowego innego od pozostałych kół, koło takie może być klasyfikowane jako dojazdowe koło zapasowe i objęte odpowiednimi

ograniczeniami prędkości, nawet jeśli nie są one podane na żadnej naklejce. Aby sprawdzić ograniczenie prędkości dla koła, należy zwrócić się o pomoc do warsztatu.

Przeostoga

Korzystanie z koła zapasowego, które jest mniejsze od pozostałych kół, lub wraz z kołami wyposażonymi w opony zimowe, niekorzystnie wpływa na właściwości jezdne samochodu. Po naprawieniu opony należy niezwłocznie zamontować koło standardowe.

W przypadku maksymalnie obciążonego samochodu z przebitą tylną oponą wyjęcie koła zapasowego może wymagać użycia podnośnika. Zmiana koła ⇨ 219.

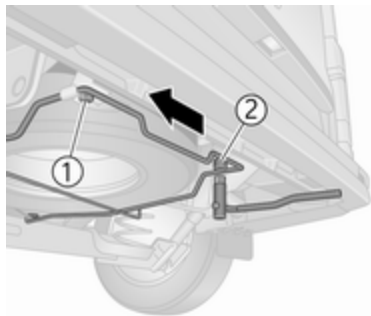

Koło zapasowe jest zamocowane pod tylną częścią podwozia i może być przykręcone śrubą zabezpieczającą, którą można odkręcić wyłącznie za pomocą dołączonej tulei do śrub.

Narzędzia samochodowe ⇨ 209.

⚠ Ostrzeżenie

Ze względu na masę zestawu koła zapasowego należy zachować ostrożność przy jego zdejmowaniu. Nie odkręcać do końca śruby 1.

Dla uniknięcia nagłego opadnięcia koła po odkręceniu śrub podeprzeć je odpowiednim przedmiotem. W przeciwnym razie może dojść do odniesienia obrażeń ciała!

W celu wyjęcia koła zapasowego całkowicie odkręcić śrubę 2, a następnie poluzować śrubę 1, nie odkręcając jej do końca. Następnie poruszać uchwytem koła zapasowego w górę i w dół oraz na boki, aż zejdziesz ze śruby 1 i opuścić zespół uchwyty.

Przy zakładaniu koła zapasowego przed dokręceniem śrub sprawdzić poprawność umiejscowienia uchwyty.

Opony letnie i zimowe

W przypadku stosowania opon zimowych koło zapasowe może mieć nadal oponę letnią.

Używanie koła zapasowego z założoną oponą letnią może spowodować pogorszenie

właściwości jezdnych samochodu, szczególnie na śliskich nawierzchniach.

Opony o bieżniku kierunkowym

Opony o bieżniku kierunkowym należy zakładać w taki sposób, aby kierunek ich toczenia był zgodny z kierunkiem wskazywanym przez symbol. (np. strzałkę) znajdujący się na boku opony.

W przypadku opon założonych niezgodnie ze wskazanym kierunkiem toczenia należy zastosować się do następujących wytycznych:

- Właściwości jezdne samochodu mogą być pogorszone. Zlecić możliwie jak najszybszą naprawę opon lub wymianę opony na nową i zamontować koło z nową/naprawioną oponą zamiast koła zapasowego.
- Nie przekraczać prędkości 80 km/h.
- Szczególną ostrożność zachować podczas jazdy po mokrych lub zaśnieżonych nawierzchniach dróg.

Uruchamianie silnika przy użyciu przewodów rozruchowych

Nie uruchamiać silnika przy użyciu urządzeń do szybkiego ładowania akumulatora.

W razie rozładowania akumulatora pojazdu silnik można uruchomić za pomocą przewodów rozruchowych i akumulatora innego samochodu.

Ostrzeżenie

Zachować szczególną uwagę podczas uruchamiania przy wykorzystaniu przewodów rozruchowych. Wszelkie odstępstwa od poniższych instrukcji mogą prowadzić do obrażeń ciała i szkód spowodowanych eksplozją akumulatora lub uszkodzeniem układów elektrycznych obu pojazdów.

Ostrzeżenie

Unikać styczności akumulatora z oczami, skórą, tkaninami i powierzchniami lakierowanymi. Elektrolyt akumulatorowy zawiera kwas siarkowy, który przy bezpośrednim kontakcie może powodować oparzenia skóry oraz korozję elementów samochodu.

- Nie zbliżać się do akumulatora z otwartym ogniem lub źródłem iskier.
- Rozładowany akumulator może zamarznąć nawet przy temperaturze zewnętrznej 0 °C. Przed podłączeniem przewodów rozruchowych rozmrozić akumulator.
- Podczas pracy z akumulatorem zakładać okulary i odzież ochronną.
- Akumulator wspomagający musi mieć takie samo napięcie zasilania (12 V) jak akumulator używany w samochodzie. Jego pojemność (wyrażona w Ah) nie

może być dużo mniejsza od pojemności akumulatora rozładowanego.

- Należy korzystać z przewodów rozruchowych z izolowanymi zaciskami, o średnicy co najmniej 16 mm² (25 mm² w przypadku silników wysokoprężnych).
- Nie odłączać rozładowanego akumulatora od instalacji elektrycznej pojazdu.
- Wyłączyć wszystkie zbędne odbiorniki prądu.
- Nie pochyłać się nad akumulatorem w trakcie rozruchu.
- Nie dopuszczać do zetknięcia się zacisków przewodów rozruchowych.
- Podczas uruchamiania silnika przy użyciu przewodów rozruchowych samochodu nie powinny się stykać.

- Włączyć hamulec postojowy i neutralne położenie skrzyni biegów.
- Otworzyć osłonę bieguna dodatniego na obydwu akumulatorach.

Lejek znajduje się w przestrzeni bagażowej.

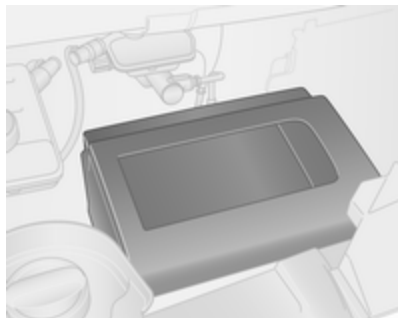

Zdjąć pokrywę, aby uzyskać dostęp do akumulatora.

Uwaga

Dodatkowy akumulator, jeśli jest w pojeździe, jest automatycznie podłączany do głównego akumulatora pojazdu dopiero wtedy, gdy zostanie uruchomiony silnik. Nie

trzeba go odłączać ręcznie przed przystąpieniem do uruchomienia silnika przy użyciu przewodów rozruchowych.

Akumulator pojazdu ⇨ 194.

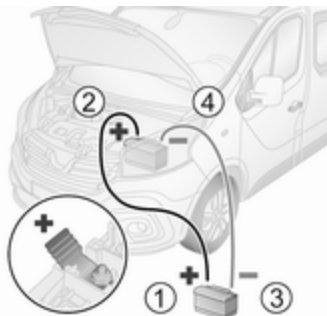

Kolejność podłączania przewodów:

1. Podłączyć jeden koniec czerwonego przewodu do bieguna dodatniego (1) akumulatora wspomagającego.
2. Drugi koniec tego przewodu podłączyć do bieguna dodatniego (2) rozładowanego akumulatora pojazdu.

3. Podłączyć jeden koniec czarnego przewodu do bieguna ujemnego (3) akumulatora wspomagającego.

4. Drugi koniec tego przewodu podłączyć do punktu styku z masą samochodu (4), np. do kadłuba silnika lub do połączenia śrubowego któregoś z elementów zawieszenia silnika. Miejsce podłączenia powinno znajdować się jak najdalej od rozładowanego akumulatora, jednak nie bliżej niż w odległości 60 cm.

Poprowadzić przewody w taki sposób, aby nie zaczepiły się przypadkowo o ruchome elementy silnika.

Uruchamianie silnika:

1. Uruchomić silnik samochodu z akumulatorem wspomagającym.
2. Po pięciu minutach uruchomić silnik drugiego samochodu. Próby uruchomienia powinny być wykonywane w jednonumitowych odstępach i trwać nie dłużej niż 15 sekund.

3. Po uruchomieniu silniki obu samochodów powinny przez ok. trzy minuty pracować na biegu jałowym. W tym czasie przewody powinny pozostać podłączone.
4. W uruchamianym awaryjnie samochodzie włączyć dowolne urządzenie elektryczne (np. reflektory lub ogrzewanie szyby tylnej).
5. Przewody odłączać dokładnie w odwrotnej kolejności.

Holowanie

Holowanie samochodu

Ucho holownicze znajduje się w skrzynce z narzędziami samochodowymi ↻ 209.

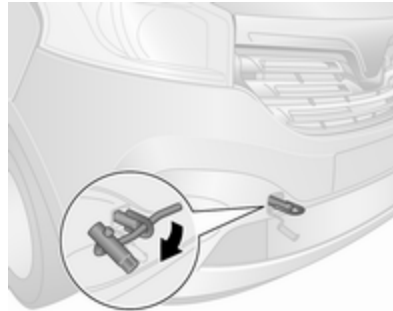

Zdjąć zaślepkę, używając odpowiedniego narzędzia.

Wkręcić ucho holownicze w przedni punkt holowania obracając je w prawo i mocno dokręcić za pomocą klucza do nakrętek kół.

Podczepić linkę holowniczą, lub jeszcze lepiej hol sztywny, do ucha holowniczego. W żadnym wypadku nie podczepiać linki do zderzaka ani do elementów zawieszenia.

Przeostoga

Nie holować samochodu za tylne ucho holownicze. Przednie ucho holownicze można wykorzystywać wyłącznie do holowania, a nie wyciągania pojazdu.

Przeostoga

Gdy tylne siedzenia są zajęte przez pasażerów, aktywować blokadę dziecięcą w tylnych drzwiach. Blokada dziecięca drzwi ↻ 34.

Włączyć zapłon, aby umożliwić działanie świateł hamowania, sygnału dźwiękowego i wycieraczek przedniej szyby oraz obrócić częściowo koło kierownicy w celu zwolnienia jego blokady.

Uwaga

W niektórych wersjach może być konieczne włączenie silnika w celu umożliwienia działania świateł hamowania.

Przesunąć dźwignię skrzyni biegów w położenie neutralne.

Zwolnić hamulec postojowy.

Przeostoga

Ruszać powoli, unikając szarpnięć. Przeciężenie holu może doprowadzić do uszkodzenia obydwóch samochodów.

Gdy silnik jest wyłączony, hamowanie oraz obracanie kierownicę wymagają użycia znacznie większej siły.

Włączyć światła awaryjne ⇨ 123.

Włączyć recyrkulację powietrza ⇨ 130 i zamknąć szyby, aby do wnętrza samochodu nie dostawały się spaliny samochodu holującego.

Należy skorzystać z pomocy warsztatu.

Po zakończeniu holowania wykręcić ucho holownicze i założyć zaślepkę.

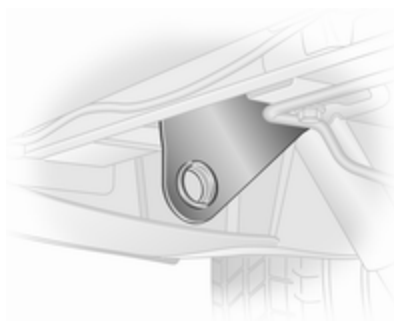
Holowanie innego pojazdu

Stale ucho holownicze znajduje się pod tylnym zderzakiem po lewej stronie pojazdu.

Podczepić linkę holowniczą, lub jeszcze lepiej hol sztywny, do ucha holowniczego. W żadnym wypadku nie podczepiać linki do tylnej osi ani do elementów zawieszenia.

Tylne ucho holownicze można wykorzystywać wyłącznie do holowania, a nie wyciągania pojazdu.

Przeostoga

Ruszać powoli, unikając szarpnięć. Przeciężenie holu może doprowadzić do uszkodzenia obydwóch samochodów.

Hak holowniczy przyczepy ⇨ 183.

Pielęgnacja wizualna

Pielęgnacja nadwozia

Zamki

Zamki są fabrycznie zakonserwowane wysokogatunkowym środkiem smarnym. Środka rozmrażającego używać tylko w nagłych przypadkach, ponieważ usuwa on smar i negatywnie wpływa na działanie zamków. Po użyciu środka rozmrażającego nasmarować zamki w warsztacie.

Mycie

Należy systematycznie myć samochód, ponieważ jego powłoka lakiernicza jest narażona na wpływ czynników atmosferycznych.

W przypadku korzystania z myjni automatycznych zalecamy wybieranie myjni ze szczotkami z tkaniny oraz programu bez woskowania. Ograniczenia dotyczące elementów nadwozia

pokrytych powłoką lub matowym lakierem oraz ozdobnych pasków, patrz „Polerowanie i woskowanie”.

Nie myć przedziału silnika przy użyciu agregatu wysokociśnieniowego ani myjki wysokociśnieniowej.

Regularnie woskować lakierowane części samochodu.

Ptasie odchody, martwe owady, ślady żywicy, pyłek kwiatowy i podobne zabrudzenia zmywać możliwie szybko, gdyż ich skład chemiczny może powodować uszkodzenie lakieru.

W przypadku korzystania z myjni samochodowej należy postępować zgodnie z instrukcjami jej producenta. Należy wyłączyć wycieraczki przedniej szyby oraz wycieraczkę tylnej szyby i złożyć lusterka zewnętrzne. Zdjąć antenę i zewnętrzne elementy wyposażenia, takie jak bagażniki dachowe itp.

W przypadku ręcznego mycia samochodu pamiętać o dokładnym wypłukaniu wnętrza kół.

Oczyszczyć obrzeża oraz zagięcia otwartych drzwi, pokrywy komory silnika i klapy tylnej, a także osłonięte nimi fragmenty karoserii.

Jasne metalowe listwy myć środkiem czyszczącym przeznaczonym do aluminium, aby uniknąć uszkodzeń.

Przeostroga

Stosować środek czyszczący o wartości pH od czterech do dziewięciu.

Nie używać środków czyszczących na gorących powierzchniach.

Po umyciu dokładnie spłukać i wytrzeć nadwozie czystą, Często oplukiwaną irchą. Do czyszczenia szyb używać innego kawałka irchy, gdyż pozostałości środków konserwujących przeniesione na szyby mogą doprowadzić do pogorszenia widoczności.

Zlecić warsztatowi nasmarowanie zawiasów wszystkich drzwi.

Plam ze smoly nie wolno usuwać jakimikolwiek twardymi przedmiotami. Zaleca się użyć specjalnego środka w aerozolu.

Światła zewnętrzne

Klosze lamp i reflektorów są wykonane z tworzywa sztucznego. Do mycia lamp nie używać substancji żrących, ściernych, szorstkich ściereczek ani skrobaczek do szyb. Unikać czyszczenia ich na sucho.

Polerowanie i woskowanie

Nadwozie samochodu wymaga regularnego woskowania. Woskowanie lakieru jest konieczne zwłaszcza, gdy spływająca po nim woda nie tworzy drobnych kropelek. W przeciwnym razie dojdzie do wyschnięcia lakieru.

Polerowanie jest konieczne, tylko jeśli do lakieru przywarły substancje stałe lub nastąpiło jego zmatowienie i utrata połysku.

Pasta polerska z silikonem tworzy dodatkową warstwę ochronną, co eliminuje konieczność woskowania.

Nie wolno woskować ani polerować nielakerowanych plastikowych elementów nadwozia.

Elementów nadwozia pokrytych matową powłoką oraz ozdobnych pasków nie wolno polerować, aby uniknąć ich błyszczenia. Nie używać programów z gorącym woskiem w myjniach automatycznych, jeśli pojazd jest wyposażony w tego typu elementy.

Nie wolno polerować elementów ozdobnych pokrytych matowym lakierem, np. osłony obudowy lusterka. Może to spowodować ich błyszczenie lub odbarwienie.

Szyby i pióra wycieraczek

Używać miękkiej, niestrzępiącej się ściereczki lub kawałka irchy nawilżonego specjalnym środkiem do mycia szyb i środkiem do usuwania owadów.

Przy czyszczeniu tylnej szyby od wewnątrz zawsze wycierać ją równoległe do elementów grzejnych, aby ich nie uszkodzić.

Do ręcznego usuwania lodu z szyb najlepiej nadają się dostępne w handlu skrobaczki o ostrej krawędzi. Skrobaczkę należy mocno docisnąć do szyby, aby nie dostawały się pod nią żadne zabrudzenia, mogące porysować szybę.

Jeśli podczas pracy wycieraczek na szybie pojawiają się smugi, usunąć zanieczyszczenia z piór miękką szmatką zwilżoną środkiem do mycia szyb. Dodatkowo z szyby należy zawsze usuwać wszelkie zabrudzenia, takie jak wosk, pozostałości owadów itp.

Resztki lodu, zanieczyszczenia oraz ciągła praca wycieraczek na suchej szybie może spowodować uszkodzenie, a nawet zniszczenie piór.

Koła i opony

Nie używać myjki wysokociśnieniowej.

Do czyszczenia obręczy kół użyć odpowiedniego środka o odczynie neutralnym.

Obręcze kół są lakierowane i można je konserwować tymi samymi środkami, co nadwozie.

Uszkodzenia lakieru

Drobne uszkodzenia lakieru należy usuwać za pomocą lakieru zaprawkowego, zanim utworzą się ogniska korozji. Naprawę poważniejszych uszkodzeń lakieru i usunięcie korozji należy zlecić warsztatowi.

Podwozie

Niektóre elementy podwozia są fabrycznie zabezpieczane warstwą PCW, a inne – trwałą powłoką woskową.

Po umyciu podwozia sprawdzić stan woskowej powłoki ochronnej. W razie potrzeby nanieść nową warstwę wosku.

Masy bitumiczno-kauczukowe mogą uszkodzić powłokę ochronną z PCW. Dlatego przeprowadzenie konserwacji podwozia zaleca się powierzyć warsztatowi.

Przed nastaniem sezonu zimowego i po jego zakończeniu należy oczyścić podwozie i zlecić sprawdzenie stanu woskowej powłoki ochronnej.

Hak holowniczy

Haka holowniczego nie należy czyścić przy użyciu agregatu wysokociśnieniowego ani myjki wysokociśnieniowej.

Pielęgnacja wnętrza

Wnętrze samochodu i tapicerka

Wnętrze samochodu, łącznie z przednią częścią deski rozdzielczej i elementami jej poszycia, należy czyścić suchą ściereczką lub specjalnym środkiem do czyszczenia wnętrza.

Tapicerkę skórzaną czyścić z użyciem czystej wody i miękkiej ściereczki. W przypadku silnego zabrudzenia użyć środka do czyszczenia skóry.

Zestaw wskaźników i wyświetlacze powinny być czyszczone tylko miękką, wilgotną ściereczką. W razie potrzeby użyć rozcieńzonego wodnego roztworu mydła.

Tapicerkę z tkaniny najlepiej czyścić odkurzaczem i szczotką. Plamy należy usuwać za pomocą środka do czyszczenia tapicerki.

Materiały tekstylne mogą nie być odporne na odbarwienia. W rezultacie może dojść do widocznych przebarwień, zwłaszcza w przypadku jasnej tapicerki. Zmywalne plamy i odbarwienia należy usuwać natychmiast po zauważeniu.

Do czyszczenia pasów bezpieczeństwa należy użyć letniej wody lub środka do czyszczenia wnętrza.

Przeestroga

Niezapięte rzepy w ubraniu mogą spowodować uszkodzenie tapicerki foteli.

To samo dotyczy ubrań z wszytymi ostrymi elementami, jak np. zamki błyskawiczne, paski lub ćwieki.

Elementy z tworzywa sztucznego i gumy

Do czyszczenia elementów z tworzywa sztucznego i gumy można użyć środków do czyszczenia nadwozia. W razie potrzeby użyć środka do czyszczenia wnętrza.

Zabronione jest używanie jakichkolwiek innych substancji czyszczących, a zwłaszcza rozpuszczalników lub benzyny. Nie używać myjki wysokociśnieniowej.

Serwisowanie samochodu

Wskazówki ogólne	231
Informacje dotyczące czynności serwisowych	231
Zalecane płyny, środki smarne i części	233
Zalecane płyny i środki smarne	233

Wskazówki ogólne

Informacje dotyczące czynności serwisowych

W celu zapewnienia ekonomicznej i bezpiecznej eksploatacji, a także utrzymania jak najdłużej wysokiej wartości samochodu, wszelkie czynności związane z jego obsługą techniczną muszą być wykonywane w terminach określonych przez producenta.

Szczegółowy, aktualny harmonogram przeglądów serwisowych pojazdu jest dostępny w warsztacie.

Wyświetlacz serwisowy ⇨ 101.

Identyfikacja silnika ⇨ 237.

Częstotliwość przeglądów serwisowych w Europie

Przeгляд pojazdu jest wymagany co 40000 km lub co dwa lata, w zależności od tego co nastąpi pierwsze, chyba że wyświetlacz serwisowy wskaże inaczej.

Krótszy okres międzyprzeładowy obowiązuje w przypadku eksploatacji w trudnych warunkach jazdy, np. dla taksówek i samochodów policyjnych.

Europejski harmonogram przeglądów obowiązuje dla następujących krajów:

Andora, Austria, Belgia, Chorwacja, Czechy, Dania, Estonia, Finlandia, Francja, Niemcy, Grecja, Węgry, Islandia, Irlandia, Włochy, Łotwa, Liechtenstein, Litwa, Luksemburg, Holandia, Norwegia, Polska, Portugalia, Słowacja, Słowenia, Hiszpania, Szwecja, Szwajcaria, Wielka Brytania.

Wyświetlacz serwisowy ⇨ 101.

Częstotliwość międzynarodowych przeglądów serwisowych

Izrael:

Przeгляд pojazdu jest wymagany co 40000 km lub co rok, w zależności od tego co nastąpi pierwsze, chyba że wyświetlacz serwisowy wskaże inaczej.

**Albania, Bośnia i Hercegowina,
Kosowo, Macedonia, Czarnogóra,
Serbia:**

Przegląd pojazdu jest wymagany co 30000 km lub co dwa lata, w zależności od tego co nastąpi pierwsze, chyba że wyświetlacz serwisowy wskaże inaczej.

Rumunia, Bułgaria, Mołdawia, Cypr:

Przegląd pojazdu jest wymagany co 30000 km lub co rok, w zależności od tego co nastąpi pierwsze, chyba że wyświetlacz serwisowy wskaże inaczej.

Australia, Nowa Zelandia:

Przegląd pojazdu jest wymagany co 30000 km lub co dwa lata, w zależności od tego co nastąpi pierwsze, chyba że wyświetlacz serwisowy wskaże inaczej.

Turcja:

Przegląd pojazdu jest wymagany co 20000 km lub co rok, w zależności od tego co nastąpi pierwsze, chyba że wyświetlacz serwisowy wskaże inaczej.

Maroko:

Przegląd pojazdu jest wymagany co 15000 km lub co rok, w zależności od tego co nastąpi pierwsze, chyba że wyświetlacz serwisowy wskaże inaczej.

Republika Płd. Afryki:

Przegląd pojazdu jest wymagany co 15000 km lub co rok, w zależności od tego co nastąpi pierwsze, chyba że wyświetlacz serwisowy wskaże inaczej.

**Rosja, Ukraina, Białoruś,
Kazachstan:**

Przegląd pojazdu jest wymagany co 15000 km lub co rok, w zależności od tego co nastąpi pierwsze, chyba że wyświetlacz serwisowy wskaże inaczej.

Algieria, Tunezja:

Przegląd pojazdu jest wymagany co 10000 km lub co rok, w zależności od tego co nastąpi pierwsze, chyba że wyświetlacz serwisowy wskaże inaczej.

Harmonogram międzynarodowy:

Przegląd pojazdu jest wymagany co 10000 km lub co rok, w zależności od tego co nastąpi pierwsze, chyba że wyświetlacz serwisowy wskaże inaczej.

Harmonogram międzynarodowy obejmuje następujące kraje:

Malta, Singapur.

Harmonogram międzynarodowy+:

Przegląd pojazdu jest wymagany co 8000 km lub co rok, w zależności od tego co nastąpi pierwsze, chyba że wyświetlacz serwisowy wskaże inaczej.

Harmonogram międzynarodowy + obejmuje następujące kraje:

Do zdefiniowania.

Harmonogram międzynarodowy++:

Przegląd pojazdu jest wymagany co 5000 km lub co sześć miesięcy, w zależności od tego co nastąpi pierwsze, chyba że wyświetlacz serwisowy wskaże inaczej.

Harmonogram międzynarodowy ++ obejmuje następujące kraje:

Hongkong.

Trudne warunki jazdy mają miejsce wtedy, gdy często występuje jedna lub kilka z sytuacji wymienionych poniżej: Rozruch zimnego silnika, częste zatrzymywanie się i ruszanie, ciągnięcie przyczepy, jazda w terenie górzystym, jazda po nierównych lub piaszczystych nawierzchniach, duże zanieczyszczenie lub zapylenie powietrza, jazda na dużej wysokości i duże wahania temperatury. W trudnych warunkach jazdy może być konieczne wykonywanie niektórych czynności serwisowych częściej niż podano w harmonogramie przeglądów serwisowych.

Wyświetlacz serwisowy ⇨ 101.

Potwierdzenia

Potwierdzenia przeglądu serwisowego są umieszczane w książeczce serwisowej i gwarancyjnej. Uzupełniane są dane o dacie i przebiegu wraz z pieczętką stacji serwisowej i podpisem osoby upoważnionej.

Należy upewniać się, że książeczka serwisowa i gwarancyjna jest prawidłowo wypełniana, stanowiąc ciągle dowód serwisowania, który jest wymagany podczas rozpatrywania zgłoszeń gwarancyjnych, a także może być cennym dodatkiem podczas sprzedaży samochodu.

Wyświetlacz serwisowy

Częstotliwość czynności serwisowych jest uzależniona od kilku parametrów powiązanych ze sposobem eksploatacji.

Wyświetlacz serwisowy, znajdujący się na wyświetlaczu informacyjnym kierowcy wskazuje termin następnego serwisu. Należy skorzystać z pomocy warsztatu.

Wyświetlacz serwisowy ⇨ 101.

Zalecane płyny, środki smarne i części

Zalecane płyny i środki smarne

Należy korzystać wyłącznie z produktów spełniających wymogi specyfikacji.

Ostrzeżenie

Materiały eksploatacyjne są substancjami niebezpiecznymi i mogą być trujące. Podczas czynności związanych z ich obsługą należy zachować ostrożność. Przestrzegać informacji podanych na opakowaniach.

Olej silnikowy

Olej silnikowy jest określany jakością oraz lepkością. Podczas wyboru oleju silnikowego należy kierować się przede wszystkim jego jakością – lepkość jest parametrem mniej ważnym. Jakość oleju zapewnia np. czystość podzespołów silnika,

ochronę przed zużyciem oraz kontrolę nad starzeniem się oleju, a klasa lepkości stanowi informację o gęstości oleju w zakresach temperatur.

Dexos to najnowsza specyfikacja jakościowa oleju silnikowego, zapewniająca optymalną ochronę silnikom wysokoprężnym. W razie braku dostępności, trzeba stosować inne oleje silnikowe o jakości określonej poniżej.

Wybrać odpowiedni olej silnikowy uwzględniając jakość i minimalną temperaturę otoczenia ⇨ 238.

Uzupełnianie oleju silnikowego

Przeostroga

W przypadku rozlania oleju należy go zetrzeć i w prawidłowy sposób usunąć.

Oleje silnikowe różnych producentów i typów można ze sobą mieszać, o ile oba oleje spełniają wymagane dla silnika normy odnośnie jakości i lepkości.

Wybrać odpowiedni olej silnikowy uwzględniając jakość i minimalną temperaturę otoczenia ⇨ 238.

Dodatki do oleju silnikowego

Stosowanie dodatków do oleju silnikowego może doprowadzić do awarii i utraty gwarancji.

Klasy lepkości oleju silnikowego

Klasa lepkości SAE dostarcza informacji o gęstości oleju.

Olej obejmujący kilka klas lepkości jest oznaczany dwoma liczbami, np. SAE 5W-30. Pierwsza liczba, zakończona literą W, określa lepkość oleju w niskich temperaturach, a druga – w temperaturach wysokich.

Odpowiednią klasę lepkości należy wybrać w zależności od minimalnej temperatury otoczenia ⇨ 238.

Wszystkie zalecane klasy lepkości są odpowiednie do wysokiej temperatury otoczenia.

Płyn chłodzący i płyn niskokrzepiwy

Należy stosować wyłącznie bezkrzemianowy płyn chłodzący o wydłużonej trwałości (LLC) z dodatkiem środka niskokrzepiwego, zatwierdzony do stosowania w tym pojeździe. Należy zwrócić się do warsztatu.

Fabrycznie układ chłodzenia jest wypełniany płynem chłodzącym zapewniającym doskonałe zabezpieczenie przed korozją i mrozem do około -28 °C. Takie właściwości powinny być zachowywane przez cały rok. Stosowanie dodatków do płynu chłodzącego, które mają służyć jako dodatkowe zabezpieczenie antykorozyjne lub chronić przed niewielkimi nieszczelnościami może być przyczyną wystąpienia usterek. Roszczenia gwarancyjne związane z efektami stosowania dodatków do płynu chłodzącego będą odrzucane.

Płyn do spryskiwaczy

Używać wyłącznie płynu do spryskiwaczy zatwierdzonego do stosowania w tym pojeździe, aby zapobiec uszkodzeniu piór wycieraczek, powłoki lakierniczej, a także elementów z tworzywa sztucznego i gumy. Należy zwrócić się do warsztatu.

Płyn hamulcowy

Z czasem płyn hamulcowy pochłania wilgoć z otoczenia, co ogranicza wydajność układu hamulcowego. W związku z tym w określonym odstępie czasu wymagana jest wymiana płynu hamulcowego.

AdBlue

Do ograniczania zawartości tlenków azotu w spalinach należy używać wyłącznie AdBlue ↪ 158.

Dane techniczne

Identyfikacja pojazdu	236
Numer identyfikacyjny pojazdu	236
Tabliczka identyfikacyjna	237
Identyfikacja silnika	237
Dane pojazdu	238
Zalecane płyny i środki smarne	238
Dane techniczne silnika	239
Masa pojazdu	241
Wymiary pojazdu	244
Pojemności	247
Ciśnienie w oponach	249

Identyfikacja pojazdu

Numer identyfikacyjny pojazdu



Numer identyfikacyjny pojazdu (VIN) jest widoczny przez szybę przednią.

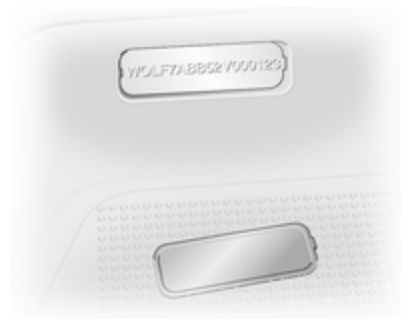

Numer identyfikacyjny pojazdu jest podany również na tabliczce pod zdejmowaną pokrywką plastikową na progu prawych drzwi.

Tabliczka identyfikacyjna



Tabliczka identyfikacyjna znajduje się na słupku prawych drzwi przednich.

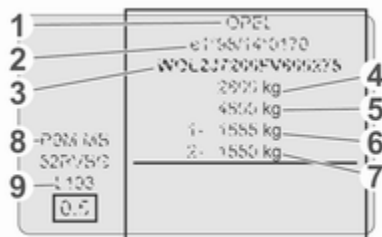

Informacje na tabliczce identyfikacyjnej:

- 1 : Producent
- 2 : Numer homologacji typu pojazdu
- 3 : Numer identyfikacyjny pojazdu
- 4 : Dopuszczalna masa całkowita pojazdu w kg
- 5 : Dopuszczalna masa całkowita zestawu w kg
- 6 : Maksymalne dopuszczalne obciążenie osi przedniej w kg
- 7 : Maksymalne dopuszczalne obciążenie osi tylnej w kg
- 8 : Oznaczenie kodowe silnika
- 9 : Dane charakterystyczne dla danego samochodu lub kraju

Uwaga

Tabliczka identyfikacyjna może się różnić od widocznej na ilustracji.

Łączne obciążenie osi przedniej i tylnej nie może przekroczyć dopuszczalnej masy całkowitej pojazdu. Na przykład przy maksymalnym obciążeniu osi przedniej obciążenie osi tylnej może być równe masie całkowitej pojazdu pomniejszonej o obciążenie osi przedniej.

Dane techniczne samochodu są podawane zgodnie z normami Unii Europejskiej. Producent zastrzega sobie prawo do wprowadzania zmian. Dane zamieszczone w dowodzie rejestracyjnym samochodu mają pierwszeństwo w stosunku do tych z instrukcji obsługi.

Identyfikacja silnika

Tabele danych technicznych zawierają kod identyfikacyjny silnika.

Dane techniczne silnika ⇨ 239.

W celu zidentyfikowania danego silnika należy sprawdzić jego moc w dołączonym do pojazdu Świadectwie zgodności WE lub w innych krajowych dokumentach rejestracyjnych.

Na podstawie numeru identyfikacyjnego pojazdu (VIN) można również określić, jaki typ silnika zamontowano w samochodzie. W celu uzyskania dalszych informacji należy skonsultować się z warsztatem.

Dane pojazdu

Zalecane płyny i środki smarne

Wymagana jakość oleju silnikowego

Jakość oleju silnikowego: Europa

dexos 2 ✓

W przypadku krajów objętych międzynarodowym harmonogramem przeglądów serwisowych ⇨ 231 można użyć jednego z olejów o klasach wymienionych poniżej:

Jakość oleju silnikowego: Harmonogram międzynarodowy

dexos 2 ✓

ACEA C3 ✓

silniki wysokoprężne z filtrem cząstek stałych (DPF)

ACEA A3/B4 ✓

silniki wysokoprężne bez filtra cząstek stałych (DPF)

Klasy lepkości oleju silnikowego

Temperatura otoczenia

Do -25°C SAE 0W-30 lub
SAE 0W-40

SAE 5W-30 lub
SAE 5W-40

Poniżej
-25°C SAE 0W-30 lub
SAE 0W-40

Dane techniczne silnika

Oznaczenie handlowe	1.6 BITurbo 120 ¹⁾	1.6 CDTI 90, 1.6 CDTI 90 ecoFLEX ²⁾	1.6 CDTI 115 ²⁾	1.6 BITurbo 120 ecoFLEX ²⁾	1.6 BITurbo 140, 1.6 BITurbo 140 ecoFLEX ²⁾
Oznaczenie kodowe typu silnika	R9M 450 (MC)	R9M 408 (ME)	R9M 408 (MD)	R9M 450 (MB)	R9M 450 (MA)
Liczba cylindrów	4	4	4	4	4
Pojemność skokowa [cm ³]	1598	1598	1598	1598	1598
Moc silnika [kW] przy obr./min	88 3500	66 3500	85 3500	88 3500	103 3500
Moment obrotowy [Nm] przy obr./min	320 1500	260 1500	300 1750	285 1500	340 1750
Rodzaj paliwa	Olej napędowy	Olej napędowy	Olej napędowy	Olej napędowy	Olej napędowy

1) Euro 4.

2) Euro 5.

240 Dane techniczne

Oznaczenie handlowe	1.6 CDTI 95, 1.6 CDTI 95 ecoFLEX ³⁾	1.6 CDTI 120 ³⁾	1.6 BITurbo 125 ecoFLEX ³⁾	1.6 BITurbo 145 ecoFLEX ³⁾
Oznaczenie kodowe typu silnika	R9M 413 (MJ)	R9M 413 (MK)	R9M 452 (MH)	R9M 452 (MG)
Liczba cylindrów	4	4	4	4
Pojemność skokowa [cm ³]	1598	1598	1598	1598
Moc silnika [kW] przy obr./min	70 3500	89 3500	92 3500	107 3500
Moment obrotowy [Nm] przy obr./min	260 1500	300 1750	320 1500	340 1750
Rodzaj paliwa	Olej napędowy	Olej napędowy	Olej napędowy	Olej napędowy

3) Euro 6 z AdBlue.

AdBlue ↪ 158.

Masa pojazdu

Masa własna pojazdu w wersji podstawowej

Wyposażenie dodatkowe i opcjonalne zwiększa masę własną pojazdu.

Informacje dotyczące przewożenia bagażu ⇨ 89.

Model	Silnik	Rozstaw osi	Dach	Klasa ładowności	Dopuszczalna masa całkowita [kg]	Masa własna pojazdu ⁴⁾⁵⁾ [kg]
Wersja dostawcza	R9M	L1	H1	1000	2700	1661
				1200	2900	1661
	L2	H2	1200	2900	1760-1771	
			H1	1200	2900	1691-1695
		H2	1200	2900	1775	

- 4) Masa własna pojazdu gotowego do drogi i dopuszczalna masa całkowita pojazdu są wyższe w przypadku wersji wyposażonych w zestaw na zle nawierzchnie – patrz tabliczka identyfikacyjna na słupku prawych drzwi.
- 5) Minimalna masa pojazdu zgodna z homologacją, ze wszystkimi płynami eksploatacyjnymi, narzędziami i zbiornikiem paliwa napełnionym w 90%. Nie obejmuje wagi kierowcy i demontowanych opcji np. koła zapasowego, przegrody czołowej i przesuwnych bocznych drzwi ładunkowych. Ostateczna masa zależy od specyfikacji pojazdu np. opcji, usuniętych opcji i akcesoriów.

242 Dane techniczne

Model	Silnik	Rozstaw osi	Dach	Klasa ładowności	Dopuszczalna masa całkowita	Masa własna pojazdu ⁴⁾⁵⁾
					[kg]	[kg]
Kombi	R9M	L1	H1	1000	2700	1901
				1200	2900	1901
		L2	H1	1200	2900	1901

4) Masa własna pojazdu gotowego do drogi i dopuszczalna masa całkowita pojazdu są wyższe w przypadku wersji wyposażonych w zestaw na zle nawierzchnie – patrz tabliczka identyfikacyjna na słupku prawych drzwi.

5) Minimalna masa pojazdu zgodna z homologacją, ze wszystkimi płynami eksploatacyjnymi, narzędziami i zbiornikiem paliwa napełnionym w 90%. Nie obejmuje wagi kierowcy i demontowanych opcji np. koła zapasowego, przegrody czołowej i przesuwnych bocznych drzwi ładunkowych. Ostateczna masa zależy od specyfikacji pojazdu np. opcji, usuniętych opcji i akcesoriów.

Model	Silnik	Rozstaw osi	Dach	Klasa ładowności	Dopuszczalna masa całkowita	Masa własna pojazdu ⁴⁾⁵⁾
					[kg]	[kg]
Kabina ze skrzynią ładunkową	R9M	L2	H1	1200	2900	1550

4) Masa własna pojazdu gotowego do drogi i dopuszczalna masa całkowita pojazdu są wyższe w przypadku wersji wyposażonych w zestaw na zle nawierzchnie – patrz tabliczka identyfikacyjna na słupku prawych drzwi.

5) Minimalna masa pojazdu zgodna z homologacją, ze wszystkimi płynami eksploatacyjnymi, narzędziami i zbiornikiem paliwa napełnionym w 90%. Nie obejmuje wagi kierowcy i demontowanych opcji np. koła zapasowego, przegrody czołowej i przesuwnych bocznych drzwi ładunkowych. Ostateczna masa zależy od specyfikacji pojazdu np. opcji, usuniętych opcji i akcesoriów.

Model	Silnik	Rozstaw osi	Poziom wyposażenia	Dodatkowe masy minimalne (przybliżone) ⁶⁾ [kg]		
				Oś przednia	Oś tylna	Łącznie
Podwójna kabina	R9M	L1	Podstawowy	24	61	85
			Mid	27	69	96
			Najwyższy	32	78	110
		L2	Podstawowy	31	54	85
			Mid	35	61	96
			Najwyższy	41	69	110

6) Masa końcowa może się zmieniać w zależności od specyfikacji pojazdu np. wyposażenia dodatkowego, usuniętego wyposażenia dodatkowego i akcesoriów. Zapoznać się z tabliczką identyfikacyjną na prawym słupku drzwi.

Wymiary przestrzeni bagażowej

Rozstaw osi	Wersja dostawcza			
	L1	L2	H1	H2
Wysokość dachu	H1	H2	H1	H2
Maksymalna wysokość otworu tylnych drzwi [mm]	1320	1829	1320	1829
Szerokość otworu tylnych drzwi (przy podłodze) [mm]	1391	1391	1391	1391
Maksymalna wysokość przestrzeni bagażowej [mm]	1387	1897	1387	1897
Maksymalna szerokość przestrzeni bagażowej [mm]	1662	1662	1662	1662
Szerokość pomiędzy wnękami kół [mm]	1268	1268	1268	1268
Maksymalna długość przestrzeni bagażowej (przy podłodze) [mm]	2537	2537	2937	2937
Maksymalna długość przestrzeni bagażowej (przy podłodze) – do fotela przedniego pasażera [mm] ⁷⁾	2950	2950	3350	3350
Maksymalna długość przestrzeni bagażowej (przy podłodze) – do wnęki na nogi przedniego pasażera [mm] ⁷⁾	3815	3815	4150	4150
Wysokość załadunku (samochód bez obciążenia) [mm]	552	552	552	552
Szerokość otworu bocznych drzwi przesuwnych [mm]	1229	1229	1229	1229
Szerokość otworu bocznych drzwi przesuwnych – 100 mm nad podłogą [mm]	1030	1030	1030	1030
Wysokość otworu bocznych drzwi przesuwnych [mm]	1284	1284	1284	1284

7) Z udogodnieniem do transportu dłuższych przedmiotów.

Rozstaw osi	Kombi	
	L1	L2
Wysokość dachu	H1	H1
Maksymalna wysokość otworu tylnych drzwi [mm]	1295	1295
Szerokość otworu tylnych drzwi (przy podłodze) [mm]	1391	1391
Maksymalna wysokość przestrzeni bagażowej [mm]	1369	1369
Maksymalna szerokość przestrzeni bagażowej [mm]	1662	1662
Szerokość pomiędzy wnękami kół [mm]	1268	1268
Maksymalna długość przestrzeni bagażowej (przy podłodze) – wersja z klapą tylną [mm]	734/1648 ⁸⁾	1134/2048 ⁸⁾
Maksymalna długość przestrzeni bagażowej (przy podłodze) – wersja z drzwiami tylnymi [mm]	765/1679 ⁸⁾	1165/2079 ⁸⁾
Wysokość załadunku (samochód bez obciążenia) [mm]	552	552
Szerokość otworu bocznych drzwi przesuwnych [mm]	1229	1229
Szerokość otworu bocznych drzwi przesuwnych – 100 mm nad podłogą [mm]	1030	1030
Wysokość otworu bocznych drzwi przesuwnych [mm]	1284	1284

8) W zależności od liczby foteli.

Rozstaw osi	Podwójna kabina	
	L1	L2
Wysokość dachu	H1	H1
Maksymalna wysokość otworu tylnych drzwi [mm]	1320	1320
Szerokość otworu tylnych drzwi (przy podłodze) [mm]	1391	1391
Maksymalna wysokość przestrzeni bagażowej [mm]	1387	1387

Rozstaw osi	Podwójna kabina	
	L1	L2
Wysokość dachu	H1	H1
Maksymalna szerokość przestrzeni bagażowej [mm]	1662	1662
Szerokość pomiędzy wnękami kół [mm]	1268	1268
Maksymalna długość przestrzeni bagażowej (przy podłodze) [mm]	2000	2400
Maksymalna długość przestrzeni bagażowej przy podłodze – za fotelami tylnymi [mm]	1370	1770
Wysokość załadunku (samochód bez obciążenia) [mm]	552	552
Szerokość otworu bocznych drzwi przesuwnych [mm]	1229	1229
Szerokość otworu bocznych drzwi przesuwnych – 100 mm nad podłogą [mm]	1030	1030
Wysokość otworu bocznych drzwi przesuwnych [mm]	1284	1284

Pojemności

Olej silnikowy

Silnik	R9M 408	R9M 450, R9M 413, R9M 452
Olej silnikowy wraz z filtrem [l] (w przybliżeniu)	6,0	7,4
Pomiędzy oznaczeniami MIN i MAX [l] (w przybliżeniu)	2,1	3,5

Zbiornik paliwa

Zbiornik paliwa, pojemność znamionowa [l]	80
---	----

Zbiornik AdBlue

Pojemność znamionowa zbiornika AdBlue [l]

22,5

Ciśnienie w oponach

Opona	Ciśnienie w oponach przy pełnym obciążeniu ⁹⁾ ¹⁰⁾	
	Przód [kPa/bar] (psi)	Tył [kPa/bar] (psi)
205/65 R16 C 107/105T	380/3,8 (55)	420/4,2 (61)
215/65 R16 C 106/104T, 215/65 R16 C 107/105T	310/3,1 (45)	340/3,4 (49)
195/75 R16 C 107/105T	380/3,8 (55)	420/4,2 (61)
215/60 R17 C 109/107T	350/3,5 (51) ¹¹⁾	390/3,9 (57) ¹²⁾

9) Opona w kole zapasowym powinna być napompowana do najwyższego ciśnienia podanego w tabeli.

10) W przypadku ciągnięcia przyczepy maksymalnie obciążonym pojazdem, ciśnienie w oponach trzeba zwiększyć o 20 kPa/0,2 bara (3,0 psi) i ograniczyć prędkość maksymalną do 100 km/h.

11) Kombi: 320/3,2 (46) do jazdy poza autostradą z prędkością poniżej 160 km/h.

12) Kombi: 350/3,5 (51) do jazdy poza autostradą z prędkością poniżej 160 km/h.

Na naklejce z informacjami o ciśnieniu w oponach umieszczonej na ramie drzwi kierowcy podany jest typ oryginalnych opon i zalecane ciśnienie w oponach. Opony należy zawsze pompować do wartości ciśnienia widocznych na naklejce.

Naklejka z informacjami o ciśnieniu w oponach ⇨ 211.

Oznaczenia opon ⇨ 210.

Informacje dla klienta

Informacje dotyczące klienta	250
Deklaracja zgodności	250
REACH	254
Naprawa powypadkowa	254
Zastrzeżone znaki towarowe ...	254
Rejestracja danych pojazdu i ich poufność	255
Rejestratory danych o zdarzeniach	255
Identyfikacja częstotliwości radiowej (RFID)	256

Informacje dotyczące klienta

Deklaracja zgodności

Radiowe urządzenia nadawcze

Niniejszy pojazd jest wyposażony w systemy, które nadają i/lub odbierają fale radiowe zgodnie z dyrektywą 1999/5/WE lub 2014/53/UE.

Producenci systemów wymienionych poniżej deklarują, że są one zgodne z dyrektywą 1999/5/WE lub 2014/53/UE. Pełny tekst deklaracji zgodności UE dla każdego systemu jest dostępny pod następującym adresem internetowym:
www.opel.com/conformity

Importerem jest
Opel / Vauxhall, Bahnhofspatz,
65423 Ruesselsheim am Main,
Germany.

Nadajnik kluczyka elektronicznego

Continental Automotive
1 Rue de Clairefontaine, 78120
Rambouillet, France
Częstotliwość pracy: 433 MHz

Maksymalna moc wyjściowa:
10 mW ERP

Immobilizer

Visteon Electronics
04 Rue Nelson Mandela, Zone
Industrielle Borj Cedria, 2055 Bir El
Bey, Tunisia
Częstotliwość pracy: 125 kHz
Maksymalna moc wyjściowa:
42 dB μ A/m przy 10 m

Immobilizer

Continental Automotive
1 Rue de Clairefontaine, 78120
Rambouillet, France
Częstotliwość pracy: 125 kHz
Maksymalna moc wyjściowa:
42 dB μ A/m przy 10 m

IntelliLink Touch

Continental Automotive
1 Rue de Clairefontaine, 78120
Rambouillet, France
Częstotliwość pracy: nd.
Maksymalna moc wyjściowa: nd.

NAVI 50 IntelliLink / NAVI 80 IntelliLink

LGE

LG Electronics European Shared
Service Center B.V., Krijgsman 1,
1186 DM Amstelveen, The
Netherlands

Częstotliwość pracy: 2,4 GHz

Maksymalna moc wyjściowa:
100 mW EIRP**Moduł nawigacji**

TomTom Int'l BV

De Ruijterkade 154, 1011 AC
Amsterdam, The Netherlands

Częstotliwość pracy: 2,4 GHz

Maksymalna moc wyjściowa:
100 mW EIRP**Odbiornik pilota zdalnego sterowania
nagrzewnicy postojowej**

Eberspaecher Climate Control
Systems GmbH & Co. KG

Eberspaecherstrasse 24, 73730
Esslingen, Germany

Częstotliwość pracy: nd.

Maksymalna moc wyjściowa: nd.

**Nadajnik pilota zdalnego sterowania
nagrzewnicy postojowej**

Eberspaecher Climate Control
Systems GmbH & Co. KG

Eberspaecherstrasse 24, 73730
Esslingen, Germany

Częstotliwość pracy: 434,6 MHz

Maksymalna moc wyjściowa:
10 dBm**Jednostka sterująca układu
telematycznego**

Continental Automotive

1 Rue de Clairefontaine, 78120
Rambouillet, France

Częstotliwość pracy (MHz)	Maksymalna moc wyjściowa (dBm)
2400–2483,5 MHz	100 mW EIRP

R16 / R16 BT USB / CD18 BT USB

Visteon Electronics

04 Rue Nelson Mandela, Zone
Industrielle Borj Cedria, 2055 Bir El
Bey, Tunisia

Częstotliwość pracy: 2,4 GHz

Maksymalna moc wyjściowa:
100 mW EIRP**Nadajnik pilota zdalnego sterowania**
Visteon Electronics

04 Rue Nelson Mandela, Zone
Industrielle Borj Cedria, 2055 Bir El
Bey, Tunisia

Częstotliwość pracy: 433 MHz

Maksymalna moc wyjściowa:
10 mW ERP**Odbiornik pilota zdalnego sterowania**
Visteon Electronics

04 Rue Nelson Mandela, Zone
Industrielle Borj Cedria, 2055 Bir El
Bey, Tunisia

Częstotliwość pracy: 433 MHz

Maksymalna moc wyjściowa:
10 mW ERP**Wyświetlacz kamery wstecznej**
Ficosa International

Gran Via de Carles III, 98, 08028
Barcelona, Spain

Częstotliwość pracy (MHz)	Maksymalna moc wyjściowa (dBm)
824 - 894	39
880 - 960	39
1710 - 1880	36
1850 - 1890	33

Moduł sterujący układu telematycznego

Masternaut International
4 Rue Charles Cros, 27400 Louviers,
France

Częstotliwość pracy (MHz)	Maksymalna moc wyjściowa (dBm)
900	33
1800	30

Układ monitorowania ciśnienia w oponach

Schrader Electronics
Trooperslane Industrial Estate, 2
Meadowbank Rd, Carrickfergus
BT38 8YF, United Kingdom
Częstotliwość pracy: 433 MHz
Maksymalna moc wyjściowa:
10 mW ERP

Radary

Deklaracje zgodności radarów przeznaczone dla poszczególnych krajów zamieszczono na następnej stronie:

European Union

EC Directive: 1999/5/EC
 Manufacturer: Delphi Electronics & Safety
 Model / Type Designation: L2C0038TR
 Description / Intended Use:
 Electronically Scanned Radar (ESR),
 a 76.5GHz adaptive cruise control system
 radar fitted to motor vehicles at vehicle
 manufacture
 Applied Standards:
 47 CFR Part 15
 CEPT ERC Recommendation 70-03
 EN 60950
 EN 301 091
 European Commission Directive
 2006/28/EC

I declare that the product referenced
 above is in compliance with the essential
 requirements and other relevant
 provisions of Directive 1999/5/EC, on the
 approximation of the laws of the member
 states relating to Directive 1999/5/EC.

Brazil

Modelo: L2C0038TR



1071-10-3451



0107897843800248

Este equipamento
 opera em caráter
 secundário, isto é,
 não tem direito a
 proteção contra
 interferência
 prejudicial, mesmo de estações do
 mesmo tipo, e não pode causar
 interferência a sistemas operando em
 caráter primário

Indonesia

14785/POSTEL/2010
 1982

Jordan

Type Approval No.: TRC/LPD/2009/87
 Equipment Type: Low Power Device (LPD)

Malaysia

Approval #: B 05358

Moldova

8526

Morocco

AGREE PAR L'ANRT MAROC
 Numéro d'agrément :
 MR 4838 ANRT 2009
 Date d'agrément : 22/5/2009

Singapore

Complies with
 IDA Standards
 DA105753

South Africa

TA-2009/163
 APPROVED

South Korea

인양번호 : KCC-0809R12008TR

Taiwan

● CCAB09LP4590T3

UAE

TRA
 REGISTERED No:
 0018923/09
 DEALER No:
 DA0047809/10

United States of America and Canada

Model / FCC ID: L2C0038TR IC: 3432A-0038TR

This device complies with Part 15 of the FCC Rules
 and with Industry Canada license-exempt RSS
 standard(s). Operation is subject to the following
 two conditions: (1) This device may not cause
 harmful interference, and (2) This device must
 accept any interference received, including
 interference that may cause undesired operation.

Le présent appareil est conforme aux CNR
 d'industrie Canada applicables aux appareils
 radio exempts de licence. L'exploitation est
 autorisée aux deux conditions suivantes: (1)
 l'appareil ne doit pas produire de brouillage, et
 (2) l'utilisateur de l'appareil doit accepter tout
 brouillage radioélectrique subi, même si le
 brouillage est susceptible d'en compromettre le
 fonctionnement.

Note: Changes or modifications not expressly
 approved by the party responsible for compliance
 could void the user's authority to operate the
 equipment. The term "IC:" before the radio
 certification number only signifies that Industry
 Canada technical specifications were met.

Note: This equipment complies with radiation
 exposure limits set forth for an uncontrolled
 environment. This equipment should be installed
 and operated with minimum distance of 20 cm
 between the radiator and your body.

REACH

Registration, Evaluation, Authorisation and Restriction of Chemicals (REACH) to rozporządzenie Unii Europejskiej przyjęte w celu zwiększenia ochrony zdrowia ludzkiego oraz środowiska naturalnego przed zagrożeniami powodowanymi przez substancje chemiczne. Więcej szczegółów oraz informacje wymagane na mocy artykułu 33 rozporządzenia można znaleźć pod adresem www.opel.com/reach.

Naprawa powypadkowa

Grubość powłoki lakierniczej

W związku ze stosowaną technologią produkcji grubość powłoki lakierniczej może się zmieniać od 50 do 400 µm.

Dlatego też różnice w grubości powłoki lakierniczej nie stanowią o konieczności wykonania naprawy powypadkowej.

Zastrzeżone znaki towarowe

Apple Inc.

Apple CarPlay™ jest znakiem towarowym firmy Apple Inc.

App Store® i iTunes Store® są zastrzeżonymi znakami towarowymi Apple Inc.

iPhone®, iPod®, iPod touch®, iPod nano®, iPad® i Siri® są zastrzeżonymi znakami towarowymi Apple Inc.

Bluetooth SIG, Inc.

Bluetooth® jest zastrzeżonym znakiem towarowym firmy Bluetooth SIG, Inc.

DivX, LLC

DivX® i DivX Certified® są zastrzeżonymi znakami towarowymi DivX, LLC.

EnGIS Technologies, Inc.

BringGo® jest zastrzeżonym znakiem towarowym firmy EnGIS Technologies, Inc.

Google Inc.

Android™ i Google Play™ Store są znakami towarowymi firmy Google Inc.

Stitcher Inc.

Stitcher™ jest znakiem towarowym Stitcher, Inc.

Verband der Automobilindustrie e.V.

AdBlue® jest zastrzeżonym znakiem towarowym firmy VDA.

Rejestracja danych pojazdu i ich poufność

Rejestratory danych o zdarzeniach

Moduły rejestrujące dane w pojeździe

Wiele podzespołów elektronicznych w tym pojeździe zawiera moduły rejestrujące tymczasowo lub trwale dane techniczne dotyczące stanu pojazdu, zdarzeń i występujących błędów. Powyższe informacje techniczne mają na celu dokumentowanie stanu części, modułów, systemów oraz środowiska pracy:

- warunków eksploatacji podzespołów systemów (np. poziomów napełnienia)
- komunikatów informujących o stanie pojazdu i jego poszczególnych podzespołów (np. liczba obrotów/prędkość obrotowa kół, zwalnianie, przyspieszenie boczne)

- nieprawidłowości i usterki w ważnych podzespołach systemów
- zachowania pojazdu w konkretnych sytuacjach na drodze (np. otwarcie poduszki powietrznej, działanie układu stabilizacji toru jazdy)
- problemów związanych ze środowiskiem pracy (np. temperatura).

Dane te mają charakter wyłącznie techniczny i pomagają w zidentyfikowaniu i skorygowaniu błędów, a także w optymalizowaniu funkcji pojazdu.

Zarejestrowane dane nie umożliwiają odtworzenia trasy, jaką przebył pojazd.

Jeśli pojazd jest serwisowany (np. naprawy, prace serwisowe, naprawy gwarancyjne, zapewnianie jakości), pracownicy sieci serwisowej (w tym pracownicy producenta) mogą odczytać powyższe informacje techniczne z modułów rejestrujących dane dotyczące zdarzeń i błędów przy pomocy specjalnych przyrządów diagnostycznych. W razie potrzeby

warsztat wykonujący naprawę może udzielić bardziej szczegółowych informacji. Po usunięciu usterki dane są usuwane z modułu rejestrującego błędy lub trwale nadpisywane.

Podczas korzystania z pojazdu może mieć miejsce sytuacja, w której powyższe dane techniczne w połączeniu z innymi informacjami (protokołem powypadkowym, uszkodzeniami pojazdu, zeznaniami świadków itp.) mogą zostać powiązane z konkretną osobą - w niektórych przypadkach z pomocą eksperta.

Dodatkowe funkcje uzgodnione w umowie z klientem (np. lokalizacja pojazdu w sytuacjach nadzwyczajnych) umożliwiają przesyłanie określonych danych dotyczących pojazdu.

Identyfikacja częstotliwości radiowej (RFID)

Technologia zdalnej identyfikacji drogą radiową (RFID) jest wykorzystywana w niektórych pojazdach do realizacji takich funkcji, jak monitorowanie ciśnienia w oponach czy zabezpieczenia układu zapłonowego. Wykorzystywana jest również w połączeniu z takimi urządzeniami, jak nadajniki zdalnego sterowania do blokowania/ odblokowania drzwi i rozruchu silnika oraz w wbudowanych w pojazd nadajnikami do otwierania drzwi garażowych. Technologia RFID w pojazdach marki Opel nie wykorzystuje i nie rejestruje danych osobowych ani nie łączy się z żadnymi systemami Opel zawierającym takie informacje.

Indeks

A	
AdBlue.....	110, 116, 158, 233
Akcesoria elektryczne.....	96
Akcesoria i modyfikacje pojazdu	187
Akumulator.....	194
Akumulator pojazdu	194, 223
Akumulator typu AGM.....	194
Akumulator, uruchamianie silnika przy użyciu przewodów rozruchowych.....	223
Akumulator z absorpcyjną matą szklaną.....	194
Apteczka pierwszej pomocy	89
Autoalarm	41
Automatyczna kontrola prędkości	112, 171
Automatyczne blokowanie zamek	34
Automatyczne odcięcie dopływu paliwa.....	152
Automatyczne sterowanie światłami	121
Automatycznie przyciemniane	46
Autostop.....	150, 152
Awaria.....	225
Awaryjne otwieranie tylnej klapy .	38
B	
Bagażnik dachowy	89
Bezpieczniki	205
Błat na dokumenty.....	82
Blokada tylnych drzwi	34
Blokada zabezpieczająca przed kradzieżą.....	27
BlueInjection.....	158
Boczne poduszki powietrzne	69
C	
Centralne, wysoko zamontowane światło hamowania	201
Centralny zamek	28
Chłodzenie (klimatyzacja).....	130
Chłodzenie schowka	143
Ciągnięcie przyczepy.....	184
Ciśnienie oleju.....	110
Ciśnienie oleju silnikowego	110
Ciśnienie w oponach	211, 249
Czołowe poduszki powietrzne	68
Czynności kontrolne.....	188
Czynności serwisowe	144, 231
Czyszczenie samochodu.....	227
D	
Dane pojazdu.....	238
Dane samochodu	3
Dane techniczne.....	239
Dane techniczne silnika	239
DEF.....	158
Deklaracja zgodności.....	250
Deska rozdzielcza.....	11

Dmuchała	130
Docieranie nowego samochodu	147
Dodatki do oleju silnikowego.....	233
Dojazdowe koło zapasowe.....	221
DPF (Filtr cząstek stałych w silniku wysokoprężnym).....	157
Drzwi.....	35
Drzwi przesuwne	35
Dyszel holowniczy.....	183

E

ecoScoring.....	116
Ekran dotykowy.....	113
Elektroniczna rejestracja danych..	46
Elektroniczny układ stabilizacji toru jazdy wyłączony	109
Elektryczna regulacja	44
Elementy sterujące.....	92
Elementy sterujące na kierownicy	92
Elementy sterujące na kole kierownicy	92
Elementy sterujące na kolumnie kierownicy.....	92
Elementy sterujące telefonu.....	92

F

Filtr cząstek stałych.....	157
Filtr cząstek stałych przy silniku wysokoprężnym	157
Filtr oleju napędowego	196
Filtr powietrza silnika.....	191

Filtr przeciwpyłkowy	143
Fotele.....	83
Fotele przednie.....	51
Fotele tylne	55
Dostęp do tylnych foteli.....	55
Montaż.....	55
Odpinanie.....	55
Regulacja siedziska fotela.....	55
Siedzenia w 2. rzędzie.....	55
Siedzenia w 3. rzędzie.....	55
Składanie.....	55
Foteliki dziecięce	72
Funkcja zwiększonej przyczepności.....	168, 169
Funkcje układu oświetlenia.....	127

G

Garazowanie samochodu.....	187
Gazy spalinowe	157
Gazy wydechowe.....	157, 225
Głębokość bieżnika	215
Gniazdka zasilania	96
Gniazdo USB.....	96

H

Hak holowniczy.....	183
Hamulce	166, 193
Hamulec postojowy.....	166, 167
Hamulec ręczny – patrz „hamulec postojowy”	167
Holowanie.....	183, 225

Holowanie innego pojazdu	226
Holowanie samochodu	225

I

Identyfikacja częstotliwości radiowej (RFID).....	256
Identyfikacja silnika.....	237
Immobilizer	43
Informacje dotyczące czynności serwisowych	231
Informacje dotyczące pierwszej jazdy.....	6
Informacje dotyczące przewożenia bagażu	89
Informacje ogólne	183
Informacje praktyczne	146
Instalacja elektryczna.....	205
ISOFIX.....	72

J

Jazda ekonomiczna.....	145
------------------------	-----

K

Kamera wsteczna	178
Kanapa.....	83
Karta pojazdu	23
Katalizator	158
Kierunkowskaz	105
Kierunkowskazy boczne	201
Kierunkowskazy przednie	200
Kieszenie w drzwiach przednich. .	83

Kłapa tylna.....	38
Klasy lepkości oleju silnikowego	233
Klimatyzacja sterowana elektronicznie	132
Klosze lamp, zaparowanie.....	124
Klucz do kół.....	209
Klucz gwiazdkowy.....	209
Kluczyki	22
Kluczyki, zamki.....	22
Koła i opony	210
Koło zapasowe	221
Komputer pokładowy	116
Komunikaty.....	114
Komunikaty ostrzegawcze.....	114
Komunikaty pokazywane na wyświetlaczu	114
Komunikaty usterek.....	114
Kontrola obrotów biegu jałowego	151
Korzystanie z instrukcji obsługi	3
Krata zabezpieczająca.....	88
Kratka przestrzeni bagażowej.....	88
Kratki nawiewu powietrza.....	142
Kurtynowe poduszki powietrzne ..	70
L	
Lampka kontrolna pasa bezpieczeństwa	106
Lampka kontrolna silnika	107
Lampki do czytania	126
Lampki kontrolne.....	102

Lampki ostrzegawcze.....	98
Lampki punktowe LED.....	125
Licznik przebiegu całkowitego	99
Licznik przebiegu dziennego	99
Lusterka.....	44, 45
Lusterka składane	44
Lusterka wewnętrzne.....	45
Lusterka zewnętrzne.....	44
Lusterko panoramiczne.....	45

Ł

Łańcuchy na koła	216
------------------------	-----

M

Manualna skrzynia biegów	165
Masa pojazdu	241
Miejsca mocowania fotelików dziecięcych	75
Mycie samochodu.....	227

N

Nadajnik zdalnego sterowania.....	23
Nagrzewanie silnika z turbodoładowaniem.....	150
Nagrzewnica dodatkowa.....	135
Naklejka poduszki powietrznej	65, 70
Naklejki na szybę przednią.....	46
Naprawa powypadkowa.....	254
Narzędzia	209
Narzędzia samochodowe... ..	209, 225

Narzędzie do blokady koła zapasowego.....	209
Narzędzie do zdejmowania osłon ozdobnych kół.....	209
Nieruchome kratki nawiewu powietrza	143
Niski poziom paliwa	111
Numer identyfikacyjny pojazdu ..	236

O

Obciążenie dachu.....	89
Obrotomierz	99
Odblokowanie zamków samochodu	6
Odcinanie dopływu paliwa	152
Odległość do przeglądu.....	101
Odpowietrzanie układu paliwowego silnika wysokoprężnego	196
Ograniczenie prędkości jazdy....	175
Ogranicznik prędkości.....	98
Ogranicznik prędkości maksymalnej.....	175
Ogrzewacz płynu chłodzącego silnika.....	135
Ogrzewanie	55
Ogrzewanie fotela.....	55
Ogrzewanie lusterek zewnętrznych.....	17
Ogrzewanie tylnej szyby.....	17, 49

Ogrzewanie, wentylacja i klimatyzacja	17	Oświetlenie wnętrza z przodu kabiny.....	125	Podgrzewane lusterka	45
Okresowe włączanie klimatyzacji	144	Oświetlenie wnętrza z tyłu kabiny	125	Podgrzewanie wstępne silnika .	110, 150
Olej.....	190	Oznaczenia		Podłokietnik	55
Olej napędowy.....	180	Niebezpieczeństwo,		Podnośnik.....	209
Olej, silnik.....	190, 233, 238	Ostrzeżenie, Przestroga	4	Podnośnik samochodowy.....	209
Olej silnikowy	190, 233, 238, 247	Oznaczenia opon	210	Podświetlenie wskaźników	204
Opony	210	P		Poduszki powietrzne	65
Opony o bieżniku kierunkowym.	210, 221	Paliwo do silników		Poduszki powietrzne i	
Opony zimowe	210	wysokoprężnych	180	napinacze pasów	
Oslona przestrzeni bagażowej	86	Parkowanie	21, 156	bezpieczeństwa	106
Oslony ozdobne kół	216	Pas mocujący Top-Tether.....	72	Podwójna kabina.....	83
Oslony przeciwsłoneczne	49	Pasy.....	60	Pojemności	247
Ostrzeżenia akustyczne	114	Pasy bezpieczeństwa	8, 60	Pokrywa silnika	189
Ostrzeżenie.....	114	Pasy mocujące.....	86	Położenia kluczyka w	
Oświetlenie.....	120	Pedały.....	146	wyłączniku zapłonu	147
Oświetlenie asekuracyjne	127	Pielęgnacja nadwozia	227	Popielniczki	98
Oświetlenie foteli tylnych.....	125	Pielęgnacja wizualna.....	227	Poziomoleju silnikowego	115
Oświetlenie powitalne.....	127	Pielęgnacja wnętrza	229	Poziomowanie reflektorów	122
Oświetlenie przestrzeni		Płyn chłodzący.....	191	Pozycja fotela	51
bagażowej.....	126	Płyn chłodzący i płyn		Prędkościomierz	98
Oświetlenie przestrzeni na nogi.	125	niskokrzepliwy.....	233	Przebiecie opony.....	219
Oświetlenie schowka w desce		Płyn chłodzący silnika	191	Przednia lampka do czytania.....	126
rozdzielczej.....	126	Płyn do spryskiwaczy	193	Przednie światła	
Oświetlenie tablicy rejestracyjnej	203	Płyn do wspomagania układu		przeciwmgielne.....	120, 124
Oświetlenie wejścia	127	kierowniczego.....	192	Przedni schowek.....	82
Oświetlenie wnętrza... 124, 125, 204		Płyn hamulcowy	193	Przełącznik świateł	120
		Płyn hamulcowy i sprzęgłowy.....	233	Przestrzeń bagażowa	38, 85
		Płyn niskokrzepliwy.....	191	Przesuwne drzwi boczne.....	35
				Przycisk zasilania.....	18, 148

Przyrządy.....	98
Przystosowanie reflektorów do wymogów przepisów innych krajów	122

R

REACH.....	254
Recyrkulacja powietrza.....	130, 225
Reflektory.....	120, 121, 198
Regulacja foteli	52
Regulacja foteli przednich	7
Regulacja lusterek	9
Regulacja momentu obrotowego silnika.....	169
Regulacja położenia kierownicy	10, 92
Regulacja wysokości zagłówków ...	8
Regulowane kratki nawiewu powietrza	142
Rejestracja danych pojazdu i ich poufność.....	255
Rejestratory danych o zdarzeniach.....	255
Ręczna blokada tylnych drzwi.....	27
Ręczna regulacja	44
Ręczne przyciemnianie	45
Rozmiar opony i koła, zmiana....	215
Ruszenie	18

S

Schowek.....	82, 83
Schowek nad kabiną	85
Schowek pod fotelem	83
Schowek w desce rozdzielczej	80, 81
Schowek w panelu drzwi.....	83
Schowki.....	80
Selektywna redukcja katalityczna.....	158
Siatka podłogowa bagażnika.....	86
Siatka zabezpieczająca	87
Składanie fotela	54
Składanie środkowego oparcia... ..	82
Składany przedni środkowy fotel pasażera.....	54
Skrzynia biegów	18
Skrzynka bezpieczników.....	206
Skrzynka bezpieczników w desce rozdzielczej	206
Sterowanie podświetleniem wskaźników	124
Sygnalizacja skrętu i zmiany pasa ruchu	123
Sygnalizator otwartych drzwi	112
Sygnał dźwiękowy	15, 92
Sygnał świetlny	121
Symbole	4
System adaptacyjnego oświetlenia drogi	123
System audio-nawigacyjny.....	113

System Brake Assist	167
System Hill Start Assist	168
System stabilizacji przyczepy	185
System stop-start.....	18, 111, 152
Systemy wspomagania kierowcy	171
Szyba przednia.....	46
Szyba przednia odbijająca ciepło.	46
Szyby.....	46, 47
Szyby otwierane elektrycznie	47
Szyby w drzwiach tylnych	48

Ś

Śruby zabezpieczające przed kradzieżą.....	219
Światła awaryjne	123
Światła cofania	124
Światła do jazdy dziennej... ..	121, 122
Światła drogowe	112, 121
Światła pozycyjne.....	120
Światła przeciwmgielne	112, 124, 199
Światła tylne	200
Światła zewnętrzne	13, 111, 120
Światło boczne.....	123
Światło cofania	202

T

Tabliczka identyfikacyjna	237
Tachograf.....	112, 118
Tacka w desce rozdzielczej.....	80
Tapicerka.....	229

Temperatura płynu chłodzącego	109
Temperatura zewnętrzna	95
Trójkąt ostrzegawczy	89
Tryb ECO	145
Tryb oszczędzania paliwa	111
Trzypunktowe pasy bezpieczeństwa	61
Tyłna półka bagażowa	86
Tyłne drzwi	27, 35
Tyłne światła przeciwmgielne	120, 124
Tyłne światło przeciwmgielne	112, 203
Tyłny układ klimatyzacji	134
Tyłny układ ogrzewania	134
Tymczasowe wyłączanie samochodu z eksploatacji	187, 194

U

Ucho holownicze	209, 225
Uchwyt na tablet	80
Uchwyt na telefon	80
Uchwyty	85
Uchwyty na butelki	83
Uchwyty na napoje	82
Udogodnienie do transportu dłuższych przedmiotów	83
Układ ABS	108, 166
Układ elektronicznego kluczyka	25
Układ hamulcowy	108

Układ kontroli trakcji	168
Układ ładowania akumulatora	107
Układ monitorowania ciśnienia w oponach	110, 212
Układ odcinający dopływ paliwa	152
Układ ogrzewania i wentylacji	129
Układ stabilizacji toru jazdy	109
Układ stabilizacji toru jazdy (ESP)	169, 185
Układ ułatwiający parkowanie	175
Układy kontroli jazdy	168
Układy sterowania ogrzewania, wentylacji i klimatyzacji	129
Układy wykrywania przeszkód terenowych	175
Ultradźwiękowy układ ułatwiający parkowanie	175
Uruchamianie i prowadzenie	147
Uruchamianie silnika	18, 150
Uruchamianie silnika przy użyciu przewodów rozruchowych	223
Usuwanie zaparowania i oblodzenia	17
Uzupełnianie paliwa	181

W

Wentylacja	129
Widok ogólny deski rozdzielczej	11
Wieszaki na ubrania	82

Winiety autostradowe	46
Wloty powietrza	143
Wodny roztwór mocznika	158
Wprowadzenie	3
Wskaźnik dopływu powietrza do silnika	191
Wskaźnik ekonomicznej jazdy	101
Wskaźniki	98
Wskaźnik poziomu paliwa	100
Wskaźnik stylu jazdy	101
Wskaźnik wymaganego przeglądu	108
Wskaźnik zużycia paliwa	114, 116
Wycieraczka/spryskiwacz tylnej szyby	94
Wycieraczki/spryskiwacze przedniej szyby	93
Wycieraczki i spryskiwacze	16
Wykonywanie manewrów	146
Wykonywanie prac	188
Wyłączanie poduszek powietrznych	70, 106
Wyłączanie pojazdu	152
Wyłączenie silnika	108
Wymiana piór wycieraczek	197
Wymiana żarówek	198
Wymiary pojazdu	244
Wypukły kształt lusterek	44
Wyświetlacze informacyjne	113
Wyświetlacz informacyjny	113

Wyświetlacz informacyjny kierowcy.....	113
Wyświetlacz serwisowy	101

Z

Zabezpieczanie samochodu.....	40
Zabezpieczenie akumulatora przed rozładowaniem	128
Zabezpieczenie przed kradzieżą .	40
Zachowanie się pojazdu i zalecenia dotyczące jazdy z przyczepą	183
Zaczepy stabilizacyjne	86
Zaglówki	50
Zalecane płyny i środki smarne	233, 238
Zalecenia eksploatacyjne... ..	145, 146
Zamki drzwi.....	27
Zapalniczka	97
Zaparowanie kloszy lamp	124
Zarejestrowane dane podróży....	116
Zasobnik na monety.....	80
Zastrzeżone znaki towarowe.....	254
Zbiornik AdBlue.....	247
Zbiornik paliwa.....	247
Zegar	95
Zestaw do naprawy opon	216
Zestaw wskaźników	98
Złomowanie i recykling samochodu	188

Zmiana biegu na wyższy.....	109
Zmiana koła	219
Zmiana opony.....	219
Zmiana rozmiaru opon i kół	215
Zużycie paliwa, emisja CO ₂	183

www.opel.com

Wszelkie prawa zastrzeżone przez firmę ADAM OPEL GmbH, Rüsselsheim, Germany.

Wszystkie informacje zawarte w niniejszej publikacji są oparte na najnowszych informacjach o produktach dostępnych w momencie druku, zgodnie z datą podaną poniżej. Adam Opel GmbH zastrzega sobie prawo do wprowadzania zmian w danych technicznych, wyposażeniu i konstrukcji samochodów w stosunku do informacji zawartych w niniejszej instrukcji obsługi, jak również zmian w samej instrukcji obsługi.

Edycja: sierpień 2017, ADAM OPEL GmbH, Rüsselsheim.

Wydrukowano na papierze wybielanym bezchlorowo.

ID-OVIBOLSE1708-pl

