



## **Poradnik Lebara Mobile** czyli ważne informacje o życiu w Norwegii

[www.lebara.no](http://www.lebara.no)

bring them closer

 **LEBARA**  
▶ MOBILE



LEBARA  
MOBILE



Niske koszty połączeń

Zasięg w całej Norwegii

Naliczanie sekundowe

Wygoda i łatwość w użyciu

Uwaga prawna: Treści zawarte w niniejszej publikacji służą jedynie celom informacyjnym, a Lebara nie ponosi odpowiedzialności za ich prawdziwość ani wykorzystanie. Wszelkie prawa zastrzeżone. Powielanie, drukowanie, kopiowanie lub rozpowszechnianie w jakikolwiek sposób materiałów zawartych w tej książeczce jest zabronione. Wszystkie elementy graficzne, zdjęcia i teksty chronione są prawem autorskim należącym do ich autorów.

## **Wydawnictwo:**

Lebara Mobile®

Rok wydania: styczeń 2008

Wydanie 2

Opracowała Aneta Grabosz

## **Spis treści:**

Lebara - czyli jak tanio dzwonić za granicę .....	5
Jak zarejestrować kartę SIM? .....	5
Zakwaterowanie .....	8
Poszukiwanie pracy w Norwegii .....	9
Praca w Budownictwie i Przemysle .....	11
Pozwolenie na pobyt i pracę w Norwegii .....	12
Bezrobocie, a ubezpieczenie społeczne .....	16
Zasady i warunki zatrudnienia .....	18
Urazy doznane przy pracy .....	20
Emerytura .....	23
Edukacja .....	24
Posiadanie samochodu w Norwegii .....	27
Przepisy celne .....	31
Przepisy drogowe .....	33
Jak wysłać pieniądze lub otrzymać pieniądze z za granicy .....	34
Ubezpieczenie w Norwegii .....	35
Ubezpieczenie w Polsce na wyjazd do Norwegii .....	38
Norweski system ubezpieczeń społecznych .....	39
Służba zdrowia w Norwegii .....	41
Rodzina i dzieci .....	43
Ambasada Rzeczypospolitej Polskiej w Oslo .....	48
Msze święte i nabożeństwa w języku polskim .....	50
Norwegia w Internecie .....	52
Lekcje języka norweskiego - podstawowe zwrot i wyrażenia .....	53
Ważne numery telefonów .....	54



## Lebara - czyli jak tanio dzwonić za granicę

**Lebara** to dynamicznie rozwijający się operator telefonii komórkowej istniejący na rynku od 2001 roku. Jego siedziba główna mieści się w Anglii, a swoje przedstawicielstwa posiada w Norwegii, Danii, Holandii, Belgii, Hiszpanii, Szwajcarii oraz w Szwecji. Strategia firmy **Lebara** opiera się na niskich kosztach połączeń międzynarodowych oraz krajowych.

**Lebara** działa na zasadzie karty SIM, którą wkłada się do każdego telefonu komórkowego, który ma ściągnięty SIM LOCK.

Pakiet startowy **Lebara** kosztuje 100kr i w tym zawiera 25kr na rozmowy. Aby uzupełnić konto, należy kupić kartę doładowującą **Lebara Mobile**, dostępną w wybranych punktach sprzedaży na terenie całej Norwegii, a także w sklepach firmowych Lebara, które znajdują się w Oslo na Brugata 1 i Torggata 22. Wartość kart doładowujących to 100kr, 250kr i 500kr.



### Połączenia na terenie Norwegii:

Połączenia międzynarodowe	od NOK 0.79
Połączenia w tej samej sieci	NOK 0.69
Połączenia do innych operatorów	NOK 0.79
SMS	NOK 0.39
MMS	NOK 1.99
Jednorazowa opłata startowa	NOK 0.69

*Powyższe ceny obowiązują od 1 lutego 2008r.*

**Lebara** oferuje Ci zupełnie nowy numer lub jeśli masz już norweski numer telefonu, możesz go zatrzymać i przejść do nas (nummerportering).

### Jak zarejestrować kartę SIM?

Od 1 marca 2007r. wszyscy nowi użytkownicy **Lebara**, którzy nie posiadają norweskiego numeru personalnego, muszą się zarejestrować za pomocą formularza dostępnego przy zakupie karty.

Rejestracji karty **Lebara** należy dokonać w punkcie jej zakupu, okazując numer paszportu, prawa jazdy lub dowodu osobistego oraz wpisując w formularz odpowiednio: imię i nazwisko, datę urodzenia, pełny adres zamieszkania wraz z kodem pocztowym, a także numer jednego z ww. dokumentów.

Jeśli nie posiadasz stałego adresu zamieszkania w Norwegii, możesz się zarejestrować podając polski adres zamieszkania.

## UWAGA!

Numer nie zostanie zarejestrowany, jeśli formularz zostanie wypełniony błędnie lub będzie zawierał niekompletne dane.

### Lebara Mobile oferuje użytkownikom:

- niski koszt rozmów międzynarodowych z Twojego telefonu komórkowego,
- niskie taryfy wewnątrz krajowe,
- niezawodność i łatwość w użyciu,
- kontrola kosztów - żadnych opłat miesięcznych,
- wygodę - dzwonisz wszędzie i o każdej porze,
- obsługę klienta w j.polskim,
- sekundowe naliczanie.

Ceny połączeń innych operatorów z kart PrePaid:

Lebara		Telenor		Netcom		Combitel	
wewnątrz sieci	do innych sieci	wewnątrz sieci	do innych sieci	wewnątrz sieci	do innych sieci	wewnątrz sieci	do innych sieci
0.69	0.99	0.99	1.49	0.99	1.49	0.99	0.99

Sprawdzono dnia: 12 grudnia 2007r.

### Abonament Blu Lebara Mobile

Jeśli dzwonisz dużo i nie chcesz się martwić o rachunki zamów już dziś tą usługę. W abonamencie Blu płacisz abonament miesięczny tylko 119kr i zawiera on 100 darmowych minut oraz dużo niższe połączenia krajowe (0,49 kr wewnątrz sieci i 0,79kr do innych sieci).

### Cennik usług Lebara

	Blu Nowość!	Kontant
Opłata miesięczna	119	0
Ilość darmowych minut	100 min.	
Połączenia wewnątrz sieci (Lebara-Lebara)	0,49	0,69
Połączenia do innych sieci	0,79	0,99
SMS	0,59	0,69
Połączenia międzynarodowe od:	0,99	0,99

Wszystkie usługi posiadają opłatę startową 0,69 kr

\* Po przekroczeniu opłaty miesięcznej do każdej minuty wykonanej na numer krajowy dodawana jest wartość 0,49 kr. Nie dotyczy Blu i Kontant

## Przykładowe ceny połączeń międzynarodowych:

	Lebara		Telenor		Netcom		Tele2 Champion	
	nr st.	nr kom.	nr st.	nr kom.	nr st.	nr kom.	nr st.	nr kom.
Polska	0.99	2.79	4.49	7.49	3.99	4.69	6.69	8.79
Dania	0.99	2.99	1.59	3.49	0.99	2.50	2.99	4.11
Niemcy	0.99	2.49	2.49	3.99	1.98	3.98	5.49	7.49
Anglia	0.99	2.99	2.99	5.39	1.98	3.98	5.49	7.49
Irak	1.99	2.99	12.39	12.39	10.69	10.69	14.90	14.90

Więcej o cenach połączeń na [www.lebara.no](http://www.lebara.no)

## Broadband (VoIP)

**VoIP** (Voice over Internet Protocol) jest technologią umożliwiającą wykonywanie rozmów telefonicznych używając szerokopasmowego dostępu do internetu zamiast zwykłej, analogowej linii telefonicznej. Usługa **VoIP** umożliwia komunikację z osobami posiadającymi zwykłą linię telefoniczną.

Już teraz zamów złącze **VoIP Lebara** i dzwoń do znajomych na całym świecie. Abonament miesięczny to tylko 149 kr, a ceny połączeń:

- 0 kr na numery stacjonarne w Norwegii, Polsce i Zachodniej Europie,
- 0 kr do USA i Kanady
- do pozostałych krajów jest łącznie 210 darmowych minut.



Do wykonywania połączeń wymagany jest szerokopasmowy dostęp do internetu xDSL, telefon analogowy, a także złącze pośrednie Lebary.

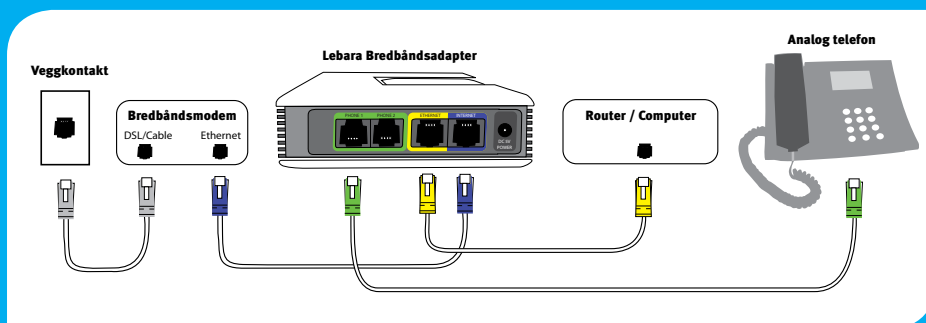

Kup już dziś pakiet startowy **Lebara** i dzwoń do przyjaciół i rodziny kiedy tylko zechcesz!

Aby uzyskać więcej informacji zadzwoń do Biura Obsługi Klienta **06160** lub odwiedź naszą stronę internetową **[www.lebara.no](http://www.lebara.no)**.

## Zakwaterowanie

Koszty zakwaterowania w Norwegii są bardzo zróżnicowane i od kilku lat gwałtownie wzrastają. Najwyższe ceny są w Oslo oraz innych dużych miastach i przewiduje się, że tendencja ta się utrzyma. W obszarach wiejskich ceny są zazwyczaj niższe niż w dużych miastach i aglomeracji Oslo.

### Kempingi

W Norwegii jest ponad 1000 pól kempingowych, klasyfikowanych od 1 do 5 gwiazdek w zależności od ich standardu i dostępnego zaplecza. Wiele kempingów dysponuje domkami kempingowymi, które można rezerwować z wyprzedzeniem. Jeśli planujecie spać pod namiotem, możecie rozbić go w dowolnym miejscu w lesie lub górach na czas nie dłuższy niż 48 godzin, z wyjątkiem pól uprawnych i pod warunkiem, że Wasz namiot nie będzie rozstawiony mniej niż 150 metrów od najbliższego domu. Nie wolno także parkować przyczep kempingowych w odległości mniejszej niż 150 metrów od najbliższego domu, chaty czy domku letniskowego. Należy pamiętać, że rozpalanie ognia w lesie i na łąkach jest surowo zabronione w okresie od 15 kwietnia do 15 września.

### Wynajem

Domy, mieszkania i domki letniskowe/chaty mogą być wynajmowane na krótsze lub dłuższe okresy. Wynajem odbywa się za pośrednictwem agencji wynajmu lub ogłoszeń w lokalnych gazetach czy na stronach internetowych. Kwater prywatnych można szukać przez biura informacji turystycznej. W niektórych miejscach spostrzeżecie również tablice informujące o pokojach na wynajem. Będzie na nich napisane „rom” lub „husrom”. Chaty można wynajmować zwykle na minimum tydzień, korzystając z usług specjalizujących się w tym agencji.

### **Jak znaleźć zakwaterowanie w Norwegii (najbardziej popularne linki):**

<http://www.finn.no/eiendom>

<http://www.forumnorwegia.net>

<http://www.camping.no>

<http://www.bugeurope.com>

<http://www.visitnorway.com>

<http://www.norway.com>



## Poszukiwanie pracy w Norwegii

**Na mocy porozumienia EOG (porozumienia o Europejskim Obszarze Gospodarczym), obywatele innych krajów członkowskich EOG, którzy poszukują pracy, są studentami lub pracują na własny rachunek, mogą mieszkać, pracować i studiować w Norwegii.**

**Organizacja European Employment Services (EURES)** (EURES (EUROpean Employment Services) jest siecią biur pracy we wszystkich krajach należących do Europejskiego Obszaru Gospodarczego (EEA), promującą mobilność siły roboczej)

- Skontaktuj się z organizacją EURES w swoim kraju, aby uzyskać więcej informacji na temat Norwegii.
- Odwiedź witryny sieci Web organizacji EURES: [eures.europa.eu](http://eures.europa.eu) i [www.eures.no](http://www.eures.no)

### Informacje o wolnych miejscach pracy w Internecie

W Norwegii większość ogłoszeń o wolnych miejscach pracy jest publikowana w Internecie.

- [www.nav.no](http://www.nav.no)
- [www.eures.europa.eu](http://www.eures.europa.eu)

### Spis biur EURES na terenie Norwegii:

#### **EURES OSLO**

Øvre Slottsgt. 11  
P.O. Box 360 Sentrum  
N-0101 Oslo  
Tel.: +47 22 86 22 60  
Faks: +47 22 86 23 01

#### **EURES STAVANGER**

Sverdrupsgt. 27  
P.O. Box 119  
N-4001 Stavanger  
Tel.: +47 51 50 10 00  
Faks: +47 51 50 10 15

#### **EURES BERGEN**

Olav Kyrresgt. 22  
P.O. Box 279  
N-5804 Bergen  
Tel.: +47 55 54 33 00  
Faks: +47 55 54 33 01

#### **EURES TRONDHEIM**

Statens Hus, Prinsensgt. 1  
N-7468 Trondheim  
Tel.: +47 73 83 13 00  
Faks: +47 73 83 13 01

#### **EURES PORSGRUNN**

Storgt. 118 A/B  
P.O. Box 1012  
N-3905 Porsgrunn  
Tel.: +47 35 57 33 00  
Faks: +47 35 57 33 41

#### **EURES DRAMMEN**

Øvre Strangt. 2  
P.O. Box 1583  
N-3007 Drammen  
Tel.: +47 32 27 75 00  
Faks: +47 32 27 75 01

## **EURES ARENDAL**

Kirkegt. 3  
P.O. Box 245  
N-4802 Arendal  
Tel.: +47 37 00 29 00  
Faks: +47 37 00 29 01

## **EURES MOLDE**

Romsdalsgt. 7  
P.O. Box 158 Sentrum  
N-6401 Molde  
Tel.: +47 71 20 26 10  
Faks: +47 71 20 26 12

## **EURES SANDNESSJØEN**

Rich. Withsgt. 1  
P.O. Box 610  
N-8801 Sandnessjøen  
Tel.: +47 75 06 38 20  
Faks: +47 75 06 38 21

## **EURES STEINKJER**

Statens Hus, Strandvn. 38  
N-7734 Steinkjer  
Tel.: +47 74 14 75 00  
Faks: +47 74 14 75 01

## **EURES HAMAR**

Triangelgården  
Torggt. 63/65  
P.O. Box 412  
N-2303 Hamar  
Tel.: +47 62 53 80 00  
Faks: +47 62 53 80 01

## **EURES TØNSBERG**

Anton Jenssensgt. 5  
Statens Park  
P.O. Box 2093  
N-3103 Tønsberg  
Tel.: +47 33 37 43 00  
Faks: +47 33 37 42 01

## **EURES TROMSØ**

Kaigt. 4 (Brennbygget)  
P.O. Box 503  
N-9255 Tromsø  
Tel.: +47 77 75 15 00  
Faks: +47 77 75 15 01



Adecco Norge jest największą firmą zajmującą się pośrednictwem pracy w Norwegii. Na dzień dzisiejszy zapewniamy pracę ponad 10 000 współpracownikom dziennie. Działamy w 70 biurach na terenie całej Norwegii oraz współpracujemy z 6 000 firm. Zajmujemy się wieloma branżami i zawodami.

Pracujesz w budownictwie lub w przemyśle?  
Poszukujesz dobrze płatnej legalnej pracy?  
Masz ochotę na zmianę?  
**Zgłoś się do Nas?**

## Praca w Budownictwie i Przemysle

**Szukasz stabilnej pracy oraz stałego zatrudnienia w Norwegii?  
Spróbuj u NAS!**

### Co oferujemy naszym współpracownikom?

- Stałe zatrudnienie na norweskich warunkach.
- wynagrodzenie w branży budowlanej oraz przemysłowej według umowy ze związkami zawodowymi.
- Ubezpieczenie zdrowotne ważne na terenie Norwegii oraz Unii Europejskiej.
- 100% płatne chorobowe.
- Ubezpieczenie od następstw nieszczęśliwych wypadków.
- Świadczenia emerytalne oraz rodzinne.
- Pomoc w sytuacjach trudnych oraz opiekę polskich konsultantów.
- Narzędzia pracy oraz odzież ochronną.



better work, better life

[www.adecco.no](http://www.adecco.no)

Chcesz dowiedzieć się więcej?  
zadzwoń + 47 23 29 00 08  
Wyślij swoje CV na adres  
[svetlana.trofimova@adecco.no](mailto:svetlana.trofimova@adecco.no)  
mówimy po polsku

## Pozwolenie na pobyt i pracę w Norwegii

Obywatele krajów członkowskich EOG mogą przebywać w Norwegii w celu poszukiwania pracy przez okres maksymalnie 6 miesięcy. W przypadku zamiaru podjęcia pracy w Norwegii przez okres dłuższy niż trzy miesiące, wymagane będzie uzyskanie zezwolenia na pobyt. W tym celu, zaraz po otrzymaniu oferty pracy, a najpóźniej w ciągu trzech miesięcy, należy zgłosić się do lokalnego norweskiego komisariatu policji i złożyć stosowne podanie. Przy ubieganiu się o zezwolenie na pobyt należy mieć ze sobą paszport lub ważny dowód tożsamości, umowę o pracę oraz dwa zdjęcia paszportowe. Jeśli umowa o pracę jest ważna przez okres krótszy niż jeden rok, zostanie przyznane zezwolenie na pobyt przez okres odpowiadający okresowi obowiązywania umowy. W przypadku, gdy umowa została zawarta na czas nieokreślony, zezwolenie na pobyt jest zazwyczaj przyznawane na okres pięciu lat, z możliwością dalszego przedłużenia. W celu uzyskania szczegółowych informacji należy się skontaktować z ambasadą/konsulatem norweskim w kraju zamieszkania, Norweskim Urzędem Imigracyjnym (UDI) lub komisariatem policji w Norwegii.

**Przedłużenie pozwolenia:** aby przedłużyć pozwolenie, należy się zgłosić na komisariat policji odpowiednio wcześniej przed upływem ważności dokumentu.

**Pozwolenie na pobyt stały:** o ten dokument może ubiegać się każda osoba mieszkająca w Norwegii od co najmniej 3 lat, która miała pozwolenie np. jako specjalista lub na łączenie rodzin z osobą mającą stały pobyt w Norwegii. Pozwolenie to umożliwia pobyt i pracę w naszym kraju na czas nieokreślony. Aby je uzyskać, przez wspomniany okres 3 lat nie wolno opuszczać Norwegii na okres dłuższy niż 7 miesięcy. Specjaliści z prawem pracy mogą jednorazowo spędzać poza krajem więcej czasu ze względu na częste podróże służbowe. Osoba chcąca osiedlić się na stałe w Norwegii, a następnie uzyskać norweskie obywatelstwo nie może być karana. Musi również uczęszczać na obowiązkowe lekcje języka norweskiego.

**Utrata pozwolenia i deportacja:** za podanie fałszywych danych władzom imigracyjnym grozi utrata pozwolenia na pobyt i pracę. W przypadku cofnięcia pozwolenia należy opuścić Norwegię, ponieważ każda osoba zamieszkująca tutaj musi przestrzegać przepisów norweskiego prawa. Deportacja grozi również za naruszenie postanowień Ustawy o Imigracji lub za popełnienie przestępstwa. Deportacja pociąga za sobą zakaz wjazdu do Norwegii przez określony czas.

**Imigracja członków rodziny:** powyższy termin oznacza prawo przyjazdu i zamieszkania w Norwegii członka rodziny imigranta. Pozwolenie na przyjazd wydaje się z reguły małżonkom, dzieciom oraz starszym, samotnym rodzicom imigranta. Aby móc otrzymać takie pozwolenie, osoba przebywająca w Norwegii musi być zdolna do finansowego utrzymania członka rodziny.

Pozostałe informacje nt. pobytu w Norwegii: więcej informacji na temat prawa pobytu w Norwegii można uzyskać pod numerem policji: 02800. Natomiast pod adresem [www.politi.no](http://www.politi.no) znajdziesz numery do wszystkich komisariatów policji na terenie Norwegii. Możesz również skontaktować się z Norweską Dyrekcją ds. Informacji Imigracyjnej dla Wnioskodawców pod numerem 23 35 16 00, wysłać e-mail na adres [ots@udi.no](mailto:ots@udi.no) lub zapoznać się z zawartością strony: [www.udi.no](http://www.udi.no).

### **Urząd Ewidencji Ludności (Folkeregisteret)**

Po znalezieniu pracy należy zarejestrować się w najbliższym Urzędzie Ewidencji Ludności (Folkeregisteret). Zależnie od czasu pobytu danej osoby otrzymuje ona w Urzędzie Ewidencji Ludności tymczasowy numer D bądź też osobisty numer ID. Urząd Ewidencji Ludności znajduje się w tym samym budynku/biurze, co urząd podatkowy. Dodatkowe informacje i adresy można znaleźć na stronie [www.folkeregisteret.no](http://www.folkeregisteret.no).

### **Urząd Podatkowy (Likningskontoret)**

Praca u norweskiego pracodawcy zobowiązuje do płacenia podatku w Norwegii. W związku z tym należy stawić się, wraz z umową o pracę i paszportem, w Urzędzie Podatkowym odpowiednim dla miejsca zamieszkania w Norwegii celem otrzymania karty rozliczeń podatkowych (skattekort). Po uzyskaniu standardowego numeru osobistego ID lub numeru D otrzymamy kartę rozliczeń podatkowych, którą należy przekazać pracodawcy. Dodatkowe informacje i adresy można znaleźć na stronie [www.skatteetaten.no](http://www.skatteetaten.no).

### **Krajowy Zakład Ubezpieczeń (Trygdekontor)**

W Krajowym Zakładzie Ubezpieczeń nie jest wymagana rejestracja osobista; procedura ta jest przeprowadzana przez pracodawcę. Należy jednak pamiętać, że instytucja ta publikuje wiele przydatnych broszur na temat ustawowych zasiłków chorobowych, zasiłków na dzieci, rent i emerytur, itp. Jeśli danej osobie przysługuje prawo do zasiłku na dziecko, musi ona wystąpić o jego nadanie bezpośrednio w lokalnym oddziale Krajowego Zakładu Ubezpieczeń. Należy pamiętać o skontaktowaniu się z lokalnym oddziałem Krajowego Zakładu Ubezpieczeń w kraju zamieszkania. Można w nim otrzymać Europejską Kartę Ubezpieczenia Zdrowotnego, zastępującą obowiązujący wcześniej formularz E-111, która jest wymagana w przypadku choroby podczas pobytu w innych krajach UE/EOG. Po uzyskaniu prawa pobytu w Norwegii, można również wystąpić o wystawienie Karty Ubezpieczenia Zdrowotnego pod adresem [www.trygdeetaten.no](http://www.trygdeetaten.no), gdzie zamieszczono również dodatkowe informacje i adresy.

### **W Oslo zostało utworzone Centrum Obsługi Pracobiorców Zagranicznych.**

W jednym miejscu znajdują się:

- Politiet (Policja),
- Utlendingsdirektoratet (Urząd ds cudzoziemców),

- Skatteetaten (władze podatkowe) i
- Arbeidstilsynet (Norweska Inspekcja Pracy)

W Centrum Obsługi można otrzymać pomoc w następującym zakresie:

- Pierwsze pozwolenie na pracę i pobyt,
- Wznowienie pozwolenia na pracę i pobyt (moż na złożyć podanie drogą pocztową),
- Karta podatkowa,
- D-nummer: Norweski numer identyfikacyjny dla obywateli państw obcych w Norwegii, którzy nie zgłaszają imigracji do Norwegii do Norweskiego Rejestru Ludności (folkeregisteret),

Zgłoszenie imigracji do Norwegii lub przeprowadzki do Norwegii do Norweskiego Rejestru Ludności (folkeregisteret), w tym przydzielenie norweskiego numeru osobistego (fødselsnummer) Dodatkowo można otrzymać informacje i wskazówki. Podania w sprawach, w których decyzja nie może zostać wydana w Centrum Obsługi, będą przyjmowane i przesyłane dalej do właściwych organów władz.

### **Przychodząc do Centrum Obsługi, należy zabrać ze sobą następujące dokumenty:**

Przy składaniu wniosku o kartę podatkową lub pozwolenie na pracę i pobyt po raz pierwszy:

- Paszport i ważny dokument podróży
- Kontrakt na pracę/ dowód zatrudnienia u norweskiego pracodawcy
- Dokumentację odnośnie małżeństwa i stosunku pokrewieństwa
- Dokumentację kwalifikacji zawodowych (dotyczy to tylko obywateli krajów nie należących do Europejskiego Obszaru Gospodarczego, którzy starają się o pozwolenie na pracę lub pobyt).

Przy składaniu wniosku o wznowienie pozwolenia:

- Dokumentację dochodów w Norwegii
- Uprzednio przydzielony D-nummer lub norweski numer osobisty (fødselsnummer) i DUF-nummer

Dokumentację nadal ważnej oferty pracy. Podanie o wznowienie można przesać drogą pocztową do komendy policji w miejscu zamieszkania lub w miejscu pobytu, jeżeli podanie jest kompletne. Jeżeli podanie jest prawidłowo wypełnione i wszelka niezbędna dokumentacja została załączona, to odpowiedź zostanie wysłana w przeciągu 5 dni roboczych.

Centrum Obsługi znajduje się na ulicy Hagegata 28. Dojazd metrem lub autobusem numer 20, 60 lub 67 do Tøyen. Godziny otwarcia: od poniedziałku do piątku od 09.00 do 15.00. Adres pocztowy: Servicesenter for utenlandske arbeidstakere, Hagegata 28, 0630 Oslo

**Arbeidstilsynet** (Norweska Inspekcja Pracy) informuje o warunkach pracy oraz uprawnieniach i obowiązkach pracowników w Norwegii. Informacje o przepisach regulujących tę sprawę można znaleźć na stronie internetowej [www.arbeidstilsynet.no](http://www.arbeidstilsynet.no). Zapytania należy kierować do Arbeidstilsynets svartjeneste (Służba Informacji Inspekcji Pracy), e-mail: [svartjenesten@arbeidstilsynet.dep.no](mailto:svartjenesten@arbeidstilsynet.dep.no), telefon (+47) 815 48 222.

### **Państwowa Inspekcja Pracy odpowiada po polsku na pytania odnośnie warunków pracy i płacy w Norwegii.**

Zadzwoń do Państwowej Inspekcji Pracy (Arbeidstilsynet), tlf. 815 48 222 (następnie wybierz cyfrę 1). Podaj hasło POLSKI po otrzymaniu odpowiedzi. Infolinia czynna jest w piątki od 09.00 do 14.00.



## **Bezrobocie, a ubezpieczenie społeczne**

Na czas zatrudnienia w Norwegii pracownik objęty jest Norweskim Systemem Ubezpieczenia Społecznego (folketrygden). Wszystkie osoby pracujące i płacące podatki w Norwegii są automatycznie ubezpieczone. Składki na ubezpieczenie społeczne są ponoszone w ramach potrąceń na podatek i stanowią 14.1% kwoty tych potrąceń. Pracodawca odlicza kwotę składki ubezpieczeniowej od pensji pracownika.

### **Zasiłek dla bezrobotnych w Norwegii**

W przypadku utraty pracy należy bezzwłocznie zgłosić się do właściwego Urzędu Pracy. Osoba pozostająca bez pracy otrzymuje prawo do zasiłku dla bezrobotnych (dagpenger), pod warunkiem uzyskania prawa do takiego świadczenia, (lub przeniesienia takiego prawa z innego kraju). Dodatkowe informacje można uzyskać w lokalnym urzędzie pracy. Można się również zarejestrować jako osoba poszukująca pracy w serwisie internetowym pod adresem [www.nav.no](http://www.nav.no). Należy pamiętać, że powyższa usługa jest dostępna tylko w języku norweskim i wymagane jest posiadanie norweskiego numeru ID lub numeru D. Osoba, która znalazła się na przymusowym urlopie bezpłatnym, powinna skontaktować się z właściwym Urzędem Pracy celem uzyskania informacji o prawie do otrzymania zasiłku dla bezrobotnych.

### **Ubezpieczenie społeczne**

Przepisy EOG porządkują w poszczególnych krajach członkowskich prawa dotyczące ubezpieczenia społecznego tak, aby zapewnić ciągłość ubezpieczenia. Podstawowym celem przepisów EOG jest zapewnienie, że dana osoba nie zostanie pozbawiona świadczeń, której jej przysługują. Osoby pracujące w Norwegii (a zasadniczo także ich najbliższa rodzina) mają te same prawa, co obywatele norwescy. W odpowiednich przypadkach przysługują im ubezpieczenia społeczne na wypadek choroby bądź inwalidztwa, zasiłki macierzyńskie oraz emerytury. W Norwegii wszystkie osoby mieszkające na stałe w tym kraju mają prawo do korzystania z usług lekarza rodzinnego, wyznaczonego do udzielania konsultacji medycznych (Fastlegeordning).

Dodatkowe informacje o tym systemie i o sposobie rejestracji u danego lekarza można uzyskać pod adresem internetowym [www.trygdeetaten.no](http://www.trygdeetaten.no) lub w okręgowym biurze koordynacji służb medycznych (fastlegekontor) pod numerem telefonu: +47 810 59 500.

Również osoby niezatrudnione w Norwegii, lecz posiadające prawo pobytu na okres co najmniej jednego roku, są automatycznie objęte systemem ubezpieczenia społecznego. Świadczenia przyznawane w ramach ubezpieczenia społecznego obejmują emerytury, renty inwalidzkie, leczenie rehabilitacyjne, odszkodowania za obrażenia powstałe w wyniku wypadku przy pracy, zasiłki dla samotnych rodziców,



zasilki na dziecko, płatny urlop macierzyński i inne. Wszystkie osoby mieszkające na stałe w Norwegii, z wyjątkiem personelu urzędniczego obcych państw lub organizacji międzyrządowych, muszą ponosić składki na ubezpieczenie społeczne

### **Emerytury**

Osoby, które pracowały w przynajmniej dwóch krajach EOG, mogą gromadzić prawa do emerytur z poszczególnych krajów. Dodatkowych informacji udziela Zakład Ubezpieczeń Społecznych lub Krajowy Urząd Ubezpieczeń Zagranicznych pod następującym adresem: National Office for Social Insurance Abroad P.O. Box 8138 Dep, N-0033 Oslo Norwegia Adres dla osób przychodzących: Langkaia 1 Tel.: +47 23 31 13 00, Faks: +47 23 31 13 01 [www.trygdeetaten.no](http://www.trygdeetaten.no), [ffu@trygdeetaten.no](mailto:ffu@trygdeetaten.no). Więcej na temat Emerytur w odrębnym temacie.

### **Obrażenia powstałe w wyniku wypadku przy pracy**

Osoby zatrudnione w Norwegii podlegają ustawodawstwu o obowiązkowym ubezpieczeniu od obrażeń powstałych w wyniku wypadku przy pracy. Oznacza to, że osoby te są ubezpieczone przez pracodawcę na wypadek jakiegokolwiek wypadku przy pracy. W razie wypadku przy pracy osoba poszkodowana (lub jej pracodawca) powinna się skontaktować z Norweską Inspekcją Pracy pod następującym adresem: Direktoratet for Arbeidstilsynet P.O. Box 8103 Dep., N-0032 Oslo Tel.: +47 22 95 70 00, Infolinia: +47 815 48 222 Faks: +47 22 17 63 73 [www.arbeidstilsynet.no](http://www.arbeidstilsynet.no), [svartjenesten@arbeidstilsynet.no](mailto:svartjenesten@arbeidstilsynet.no)



## Zasady i warunki zatrudnienia

**Masz prawo do umowy o pracę, niezależnie od tego, czy zatrudniasz się na czas określony, czy nieokreślony.**

### Umowa o pracę

Zarówno w przypadku umowy stałej, jak i tymczasowej, pracownikowi przysługuje prawo do umowy o pracę. Osoba ubiegająca się o pracę powinna sprawdzić, czy wszystkie warunki i zasady zatrudnienia oraz postanowienia umowy są dla niej zrozumiałe. Należy wyjaśnić wszystkie kwestie dotyczące zatrudnienia, w tym formę i częstotliwość wynagradzania oraz zasady wypowiedzania umowy. Przykładową umowę o pracę można znaleźć pod adresem [www.arbeidstilsynet.no](http://www.arbeidstilsynet.no). Przed przyjęciem do pracy na etat, pracownik jest zazwyczaj zatrudniany na okres próbny, zgodnie z warunkami umowy pisemnej. Okres próbny wynosi maksymalnie sześć miesięcy i jest określany z góry. Zazwyczaj w okresie próbnym umowa może być rozwiązana przez pracownika lub pracodawcę z zachowaniem 14-dniowego okresu wypowiedzenia. Tydzień roboczy w Norwegii wynosi maksymalnie 40 godzin, co daje średnią ośmiu godzin pracy przez pięć dni w tygodniu. Tydzień roboczy pracowników zmianowych jest o kilka godzin krótszy. Większość urzędów jest czynna od 8:00 do 16:00. Godziny pracy mogą się różnić zależnie od rodzaju działalności/ branży, więc niektóre firmy rozpoczynają działalność o 7 rano, a inne o 9 rano.

### Wynagrodzenie

Zasadniczo kwota wynagrodzenia jest ustalana pomiędzy pracownikiem, a pracodawcą. Pracownicy wykonujący prace budowlane powinni otrzymywać za godzinę pracy przynajmniej stawkę minimalną, która wynosi:

- Dla pracowników wykwalifikowanych: 132,25kr,
- Dla pracowników niewykwalifikowanych bez doświadczenia w branży: 118kr
- Dla pracowników niewykwalifikowanych z minimum rocznym doświadczeniem w branży: 123kr
- Dla pracowników poniżej 18 roku życia: 78,50kr

### Odcinek pensji

Należy ci się odcinek pensji. Musi on zawierać informację o płacy brutto, netto i zaliczce na podatek abyś mógł sprawdzić czy potrącony został podatek.

### Zakaz potrącania z pensji

Pracodawca nie może potrącać pracownikowi z pensji ani bonusu urlopowego innych potrąceń niż podatek, o ile nie zostało to uprzednio pisemnie uzgodnione pomiędzy pracodawcą a pracownikiem. Jeśli pracownik przestanie pracować nie zachowując uzgodnionego okresu wypowiedzenia, wówczas pracodawca może jednak dokonać potrącenia z pensji z powodu poniesionych przez to kosztów.

## **Wypowiedzenie**

Jeżeli pracujesz w norweskiej firmie i otrzymasz wypowiedzenie, wówczas obowiązują norweskie przepisy regulujące wypowiedzenie. Wypowiedzenie musi mieć formę pisemną.

Okres wypowiedzenia wynosi zwykle jeden pełny miesiąc kalendarzowy po otrzymaniu wypowiedzenia. Jeżeli zostałeś oficjalnie zatrudniony i obowiązuje cię okres próbny, wówczas okres wypowiedzenia wynosi 14 dni

## **Urlopy**

Na podstawie „Ustawy o urloпах wypoczynkowych”, pracownikom przysługuje prawo do 21 dni urlopu w roku. Jednakże większość pracowników ma prawo do 25 dni urlopu. Nie jest to jeszcze ustawowe prawo, lecz porozumienie pomiędzy partnerami społecznymi wynikające z uzgodnień płacowych. Osobom powyżej 60 roku życia przysługuje prawo do dodatkowego tygodnia urlopu wypoczynkowego.

## **Wynagrodzenie w okresie urlopu**

Prawo do wynagrodzenia w okresie urlopu wypoczynkowego musi zostać nabyte w roku kalendarzowym poprzedzającym rok skorzystania z takiego urlopu. Osoba, która była bezrobotna w poprzednim roku kalendarzowym, również ma prawo do urlopu, jednak bez prawa do wynagrodzenia w tym okresie (tzn. przysługuje jej prawo do urlopu bezpłatnego). Wynagrodzenie Podczas urlopu pracownik nie ma prawa do normalnego wynagrodzenia, lecz otrzymuje wynagrodzenie za okres urlopowy obliczane procentowo i jest to 10,2% normalnego wynagrodzenia w poprzednim roku. W przypadku pracowników powyżej 60 roku życia, stawka ta wynosi 12,5%. W przypadku osób objętych postanowieniami układów zbiorowych pracy przyznających piąty tydzień urlopu, standardowa stawka wynosi 12%, a w przypadku pracowników powyżej 60 roku życia – 14,3%. Jeżeli umowa o pracę zostanie rozwiązana, należne świadczenia z tytułu płatnego urlopu są wypłacane wraz z ostatnią wypłatą wynagrodzenia.

## **Opodatkowanie**

W przypadku podjęcia pracy bez karty rozliczeń podatkowych, pracodawca jest zobowiązany do potrącenia 50% wynagrodzenia tytułem podatku, a nadpłata zwracana jest w kolejnym roku. Informacje o wysokości podatku zapłaconego w danym miesiącu znajdują się na odcinku wypłaty. Wysokość podatku do zapłacenia zależy od wysokości zarobków i wszelkich ulg podatkowych.

## Urazy doznane przy pracy

Każdego roku przybywa do Norwegii wiele osób, by tu mieszkać i pracować. Niestety, czasem dochodzi do wypadków przy pracy i można doznać urazów bądź też zapaść na chorobę zawodową. Osoby, które spotka jedno z powyższych nieszczęść mogą skorzystać z prawa do szeregu świadczeń w ramach systemu ubezpieczeń społecznych lub też odszkodowania ze strony firmy ubezpieczeniowej pracodawcy. Wypunktowanie wszystkich uprawnień zajęłoby wiele miejsca, jednakże miejmy nadzieję, że i poniższe zestawienie okaże się pomocne.

### Urazy - prawa związane z ubezpieczeniem i odszkodowaniem

Prawo do odszkodowania za obrażenia poniesione w miejscu pracy mają wszyscy pracownicy/zatrudnieni, którzy doznali obrażeń pracując dla norweskich pracodawców. To samo dotyczy pracowników pracujących dla zagranicznych firm, które prowadzą swą działalność na terenie Norwegii, gdy firmy te zobowiążą się uiścić składki ubezpieczeniowe za swych pracowników w Norwegii.

Zarządzenie o odszkodowaniu z tytułu obrażeń poniesionych w miejscu pracy dotyczy jedynie pracowników zatrudnionych. Ustawa/zarządzenie nie dotyczy osób prowadzących własną działalność gospodarczą. Poszczególne pracodawcy zobowiązują się ubezpieczyć swych pracowników. Ale nawet jeśli pracodawca nie ubezpieczył swych zatrudnionych od obrażeń poniesionych w miejscu pracy, nieubezpieczeni pracownicy mają prawo do odszkodowania. Osoby pracujące na czarno, nie posiadające pozwoleń na pobyt itp. także mają prawo do odszkodowania.

### Poinformuj o wypadku!

Bardzo istotne jest jak najszybsze poinformowanie o wypadku zakładu ubezpieczeń społecznych oraz tego towarzystwa ubezpieczeniowego, w którym pracodawca wykupił ubezpieczenie od obrażeń poniesionych w miejscu pracy. Zwłoka może spowodować utratę prawa do odszkodowania. Jeżeli pracodawca nie wykupił takowego ubezpieczenia, należy o sprawie poinformować Związek ds. Ubezpieczeń od Obrażeń Nabytych w Miejscu Pracy (norw. Yrkesskadeforsikringsforeningen) w Oslo.

Ustawa o odszkodowaniu z tytułu obrażeń poniesionych w miejscu pracy odnosi się do urazów i chorób doznanych/nabytych „ w pracy, w miejscu pracy i w czasie pracy”. Typowe obrażenia, jakich można doznać przy pracy, i które uprawniają do odszkodowania to: rany cięte, zmiżdżenia, urazy doznane na skutek upadków itd. Choroby zawodowe uprawniające do odszkodowania to np. uszkodzenia skórne, uszkodzenia ptuc. Warunkiem wypłacenia odszkodowania jest, by obrażenie/choroba powstały w związku z pracą/środowiskiem pracy, w czasie i miejscu pracy.

## **Karta identyfikacyjna dla pracowników branży budowlanej**

Norweskie Ministerstwo Pracy wprowadza kartę identyfikacyjną dla pracowników branży budowlanej. Celem jest usprawnienie działań z zakresu bezpieczeństwa i ochrony środowiska oraz nadanie im większej wagi wśród pracowników budowlanych. Do posiadania nowej karty zobowiązane będą wszystkie osoby wykonujące prace budowlane i konstrukcyjne, zarówno Norwedzy jak i cudzoziemcy, firmy zatrudniające pracowników oraz przedsiębiorstwa jednoosobowe. Rozporządzenie obejmuje również osoby wykonujące na placu budowy funkcje pomocnicze, ale przebywające tam na stałe oraz osoby trudniące się regularnym dowozem materiałów budowlanych. Rozporządzenie wchodzi w życie z dniem 1. stycznia, a karty identyfikacyjne zamawiać będzie można od 2. stycznia 2008 roku. Więcej na temat karty identyfikacyjnej przeczytać można na stronie Inspekcji Pracy: [www.arbeidstilsynet.no](http://www.arbeidstilsynet.no).

### **Warunki wystawienia karty identyfikacyjnej**

Firma i pracownik muszą być zarejestrowani we właściwych rejestrach publicznych. W tym przypadku będą to następujące rejestry:

- Rejestr ludności (Folkeregisteret)
- Rejestr pracowników i pracodawców (A/a-registeret)
- Rejestr przedsiębiorstw (Enhetsregister)
- Rejestr płatników VAT (Merverdiavgiftsmantallet)
- Centralny Urząd Podatkowy dla Cudzoziemców (SFU)

Poszczególne rejestry lub Centrum Obsługi Pracowników Zagranicznych w Oslo udzielają informacji nt. w którym rejestrze firma lub pracownik musi być zarejestrowany.

### **Zamawianie karty**

Zamawiającym karty jest pracodawca lub firma jednoosobowa. Do niego należy też dopilnowanie tego, by wszyscy wykonujący prace na placu budowy mieli karty. W przypadku pracowników wynajętych (outsourcing), firma wypożyczająca (czyli formalny pracodawca) odpowiada za wyposażenie pracowników w karty identyfikacyjne. Ubiegający się, znajduje i wypełnia formularz zamówienia ze strony internetowej: [www.byggekort.no](http://www.byggekort.no). Podanie będzie rozpatrzone przez wystawiającego karty, Norsik AS. Formularzy zamówień kart nie można wydrukować ze strony internetowej. Można korzystać jedynie, ze z góry wydrukowanych formularzy. Formularze będą gotowe na 2. stycznia 2008 i będzie można je dostać zwracając się do: Centrum Obsługi Pracowników Zagranicznych (Servicekontoret for utenlandske arbeidstakere), Hagegata 28, Oslo. Karty identyfikacyjne zostaną przesłane pocztą na wskazany adres.

## **Odpowiedzialność posiadacza**

- Karta identyfikacyjna jest wydawana osobiście dla każdego pracownika i nie wolno przekazywać jej innym osobom.
- Karta identyfikacyjna służy jedynie do identyfikacji danej osoby kiedy wykonuje ona prace konstrukcyjno - budowlane na placu budowy i nie jest ważna jako dokument tożsamości.
- Podczas pobytu na placu budowy należy nosić kartę w dobrze widocznym miejscu.
- Na żądanie kartę należy okazać:
  - Inspekcji pracy (Arbeidstilsynet) lub Nadzorowi nad Górnictwem Ropy Naftowej i Gazu Ziarnego (Petroleumstilsynet)
  - Głównemu Inspektorowi nadzoru budowlanego lub lokalnemu inspektorowi nadzoru budowlanego.
  - Koordynatorowi ds. bezpieczeństwa, zdrowia i prawidłowego środowiska pracy (zgodnie z rozporządzeniem zleceńodawcy)
  - Przedsiębiorstwu odpowiedzialnemu za koordynację działań związanych z BHP (zgodnie z ustawą o środowisku pracy- arbeidsmiljøloven § 2-2)

## **Sankcje za nieposiadanie karty**

Pracodawca lub właściciel firmy jednoosobowej, który celowo lub przez zaniedbanie nie dopełnił obowiązku wyposażenia osób pracujących na budowie w karty identyfikacyjne może podlegać karze grzywny lub, ewentualnie, karze pozbawienia wolności. Pracownik lub właściciel firmy jednoosobowej może zostać ukarany w przypadku przekazania karty identyfikacyjnej innej osobie.

## **Informacje dodatkowe i wskazówki**

Odpowiedzi na pytania dotyczące zamawiania i dystrybucji kart identyfikacyjnych:  
Usługa telefoniczna: tel.: 815 17 022. Od 3 grudnia 2007, w dni robocze 08:00 – 16:00. Odpowiedzi na pytania dotyczące samego rozporządzenia: telefon informacyjny Inspekcji pracy: 815 48 222

## Emerytura

W Norwegii wiek emerytalny osiąga się w wieku 67 lat. Na resztę swego życia emeryci otrzymują emeryturę wypłacaną ze środków państwowego zakładu ubezpieczeń społecznych i emerytalnych. Jeżeli osoba ubezpieczona mimo osiągnięcia wieku emerytalnego kontynuuje pracę zawodową, wówczas może ona gromadzić do 70-go roku życia punkty emerytalne.

Wszystkie osoby zamieszkałe w Norwegii mają prawo do minimalnej emerytury. Wysokość tej emerytury uzależniona jest od długości czasu pracy i wysokości dochodu. Większości emerytów oraz wielu emerytkom przysługuje dziś pełna stawka emerytalna, dlatego wysokość ich emerytur stanowi więc połowę ich wcześniejszych dochodów. Wysokość świadczeń dla grupy osób o niskich dochodach jest wyższa niż grupy osób o wysokich dochodach. Taki stan rzeczy wynika z systemu praw do emerytury dodatkowej. Od 1992 roku rodzice pozostający w domu i opiekujący się dziećmi poniżej siódmego roku życia, dorośli wymagający opieki oraz osoby upośledzone umysłowo otrzymują co roku trzy punkty emerytalne, co ma im zapewnić prawo do odpowiedniej emerytury, mimo iż nie wykonywali oni pracy zarobkowej.

Emerytura składa się z emerytury podstawowej, dodatkowej i/lub dodatku specjalnego oraz z ewentualnie możliwych dodatków za dzieci i współmałżonka (uzależnione od dochodu). Minimalna emerytura składa się z emerytury podstawowej i dodatku specjalnego. Wysokość emerytury minimalnej należnej emerytom stanu wolnego wynosi 97.140 NOK rocznie. Emerytura minimalna emeryta pozostającego w związku małżeńskim i otrzymującego dodatek za współmałżonka mającego mniej niż 60 lat wynosi 124.224 NOK rocznie. Jeżeli natomiast współmałżonek liczy sobie więcej niż 60 lat, wówczas wysokość należnej emerytury wynosi 167.196 NOK rocznie.

Jeżeli obydwójce małżonkowie otrzymują emeryturę minimalną, wówczas każdy z nich otrzymuje emeryturę w wysokości 83.604 NOK rocznie.

W momencie osiągnięcia wieku emerytalnego w Polsce, należy poinformować ZUS, że pracowaliśmy w Norwegii. Wtedy ZUS powinien poprosić norweskie trygdeetaten o wyliczenia ile przepracowaliśmy i ile za to nam się należy. Dostaniemy to w postaci dodatku do Polskiej emerytury. Więcej o emeryturach można znaleźć na stronie internetowej [www.pensjonsreform.no](http://www.pensjonsreform.no).

## **Edukacja**

### **Szkoła Polska przy Ambasadzie RP w Oslo**

Oficjalna nazwa: Szkolny Punkt Konsultacyjny (SzPK) przy Ambasadzie RP w Oslo  
Kierownik Grazyna Iwanow, tel. SzPK: 675 02 639 (praca), 975 47 934 (komórka)

### **Informacja o Szkole**

SzPK w Oslo podlega Ministerstwu Edukacji i Nauki Rzeczypospolitej Polskiej, a bezpośrednio Zespołowi Szkół Ogólnokształcących dla Dzieci Obywateli Polskich Czasowo Przebywających za Granicą, ul. Solec 57 w Warszawie. Do SzPK w Oslo przyjmowane są zgłoszenia dzieci obywateli polskich czasowo przebywających za granicą, jak i tych, których pobyt poza krajem ma charakter stały. Dzieci rodziców nie mających obywatelstwa polskiego przyjmowane są w miarę wolnych miejsc.

Kształcenie w SzPK w Oslo obejmuje trzy poziomy:

- szkołę podstawową (klasy I-III oraz IV-VI)
- gimnazjum (klasy I-III)
- liceum (klasy I-III)

SzPK w Oslo realizuje uzupełniający program nauczania, tzn. prowadzi zajęcia z wybranych przedmiotów nie objętych nauczaniem w szkołach norweskich/angielskich tj.: j. polski, historia Polski, geografia Polski, wiedza o społeczeństwie, nauczanie początkowe w j. polskim. Uczniowie, którzy kończą naukę w danym roku szkolnym otrzymują świadectwo szkolne według zasad i wzorów obowiązujących w systemie oświaty Rzeczypospolitej Polskiej. Uczniowie SzPK w Oslo mogą uzyskać legitymację szkolną uprawniającą do zniżek w komunikacji miejskiej i kolejowej w Polsce.

### **Polska Szkoła Sobotnia im. Jana Pawła II.**

Szkoła powstała w celu krzewienia polskiej kultury wśród polskich dzieci mieszkających w Norwegii. Na stronie internetowej <http://www.pl-oslo.net> można znaleźć wszelkie informacje dotyczące szkoły, relacje z wydarzeń, a także artykuły pisane przez uczniów.

Kierownik Szkoły - Mariusz Małecki, email: [kierownik@pl-oslo.net](mailto:kierownik@pl-oslo.net), tel. 4023 3859

### **Adres szkoły do korespondencji:**

Polsk Lørdagsskole v / Mariusz Malecki  
Øvre Solhellinga 3, 2050 Jessheim

### **Przedszkola**

Dzieci poniżej szóstego roku życia mogą uczęszczać do przedszkola. W Norwegii działają zarówno przedszkola publiczne, jak i prywatne. Tym niemniej, opłacenie pobytu dziecka w przedszkolu jest stosunkowo kosztowne, a w związku z niedostateczną ilością placówek mogą wystąpić problemy ze znalezieniem wolnego miejsca.



## **Szkoły publiczne**

Cała edukacja w ramach obowiązkowego nauczania jest w Norwegii bezpłatna. Dzieci idą do szkoły w wieku sześciu lat (pierwsza klasa) i kończą nauczanie obowiązkowe po 10 latach (w dziesiątej klasie). Cała młodzież w wieku od 16 a 19 lat ma wtedy prawo uczęszczać do szkoły średniej. Wykształcenie nabyte w wyższej szkole średniej daje kwalifikacje zawodowe lub umożliwia kontynuowanie nauki w szkolnictwie wyższym. Wszystkie dzieci obcokrajowców mają prawo i obowiązek uczęszczania do szkoły. Dodatkowych informacji udzielają władze lokalne.

## **Szkoły prywatne**

W Norwegii jest mało płatnych szkół prywatnych. W 2003 r. istniało 106 prywatnych szkół na poziomie szkolnictwa obowiązkowego, co stanowiło około 3% wszystkich szkół zapewniających edukację obowiązkową w Norwegii. Około 2% wszystkich uczniów uczęszcza do szkół prywatnych. Działalność większości prywatnych szkół opiera się na przekonaniach religijnych lub alternatywnych metodach nauczania.

## **Studiowanie w Norwegii**

Studenci z innych krajów UE/EOG mogą studiować w Norwegii. Przyjęcie na Uniwersytet lub inną uczelnię automatycznie daje studentowi prawo pobytu w Norwegii przez okres studiów/szkolenia. Prawo pobytu jest przyznawane każdorazowo na okres jednego roku. Student musi udokumentować posiadanie wystarczających środków finansowych. Koszty utrzymania podczas studiów w kraju UE/EOG są pokrywane przez studenta bądź przez stypendium/pożyczkę. Informacji o studiowaniu w Norwegii udzielają doradcy EURES w kraju zamieszkania. Na mocy umowy EOG Norwegia nawiązała współpracę z krajami członkowskimi UE przy wielu programach edukacyjnych i naukowych, w tym przy tych najszerzej zakrojonych – LEONARDO DA VINCI i SOCRATES. W celu uzyskania dodatkowych informacji o powyższych programach należy się skontaktować z doradcą EURES w kraju zamieszkania lub skorzystać z serwisu internetowego Komisji Europejskiej pod adresem [www.europa.eu.int](http://www.europa.eu.int). Oficjalny serwis internetowy Rządu Norwegii (Odin) zawiera dodatkowe informacje i dokumenty dotyczące norweskiego systemu edukacji, jak również wiele innych przydatnych informacji w języku angielskim: [www.odin.dep.no](http://www.odin.dep.no).

## **Szkolnictwo wyższe**

W Norwegii działa sześć uniwersytetów, sześć wyspecjalizowanych instytucji uniwersyteckich, 24 kolegia uniwersyteckie, dwa narodowe kolegia sztuk pięknych oraz 30 prywatnych szkół wyższych.

System szkolnictwa wyższego obejmuje wszystkie programy edukacyjne w uniwersytetach i kolegiach uniwersyteckich. Warunkiem wstępu na uczelnie wyższe jest ukończenie trwającej trzy lata szkoły średniej. Z wyjątkiem kilku prywatnych kolegiów uniwersyteckich, wszystkie uczelnie wyższe są państwowe. Z reguły opłacanie czesnego nie jest warunkiem studiowania w norweskich placówkach szkolnictwa wyższego, jakkolwiek niektóre programy szkolnictwa

zawodowego mogą być obciążone opłatami, podobnie jak specjalne programy edukacyjne oraz nauka w niektórych instytucjach prywatnych.

### **Uniwersytety**

Grupa sześciu norweskich uniwersytetów obejmuje Uniwersytet w Oslo – najstarszy i największy, Uniwersytet w Bergen, Norweski Uniwersytet Nauki i Technologii w Trondheim, Uniwersytet w Tromsø, Uniwersytet w Stavanger oraz Norweską Wyższą Szkołę Rolniczą w Ås. Ostatnie dwie placówki zyskały status uniwersytecki w 2004 roku.. Do wyspecjalizowanych instytucji uniwersyteckich należą: Norweska Szkoła Gospodarki i Zarządzania w Bergen oraz w Oslo - Norweska Akademia Muzyczna, Norweska Szkoła Nauk Sportowych, Norweska Szkoła Nauk Weterynaryjnych i Szkoła Architektury i Norweska Luterkańska Szkoła Teologiczna. Ponadto działają dwa narodowe kolegia sztuk pięknych – po jednym w Oslo i Bergen.

### **Kolegia uniwersyteckie**

System państwowych kolegiów uniwersyteckich został stworzony z celem zdecentralizowania i zwiększenia dostępności szkolnictwa wyższego w całej Norwegii. Wspomniane 24 kolegia uniwersyteckie oferują szereg programów, które nie są zapewniane przez uniwersytety i które są bardziej nakierowane na wykształcanie umiejętności zawodowych. Program studiów zwykle trwa od dwóch do czterech lat. Kolegia oferują również kursy licencjackie, które są wymienne między uniwersytetami i kolegiami uniwersyteckimi. Wielu studentów, zanim ukończy edukację, łączy kursy z obu typów instytucji.

### **System stopni naukowych**

Norwegia jest jednym z pierwszych krajów w Europie, które realizują cele ustanowione poprzez tzw. System Boloński, dotyczący europejskiego szkolnictwa wyższego. Ponadto w 2003 roku kraj ten zakończył trzyletnią reformę jakościową szkolnictwa wyższego, która miała na celu m.in. zwiększenie mobilności studentów oraz międzynarodowej współpracy w dziedzinie edukacji. Wprowadzenie nowego systemu stopni naukowych ułatwiło uzyskiwanie uznania dyplomów studenckich w innych państwach. Dotyczy to studentów, którzy zarówno ukończyli, bądź częściowo ukończyli, kształcenie

### **Dyplomy zagraniczne**

Norweska Agencja ds. Zapewnienia Jakości w Edukacji (NOKUT) udziela informacji o uznawalności wykształcenia wyższego zdobytego za granicą. Do agencji NOKUT należy składać wnioski o uznanie zagranicznego stopnia naukowego/dyplomu. NOKUT współpracuje z siecią podobnych ośrodków w innych krajach członkowskich UE/EOG. Dodatkowe informacje i formularze aplikacyjne można uzyskać pod adresem [www.nokut.no](http://www.nokut.no) lub kontaktując się z agencją: NOKUT P.O. Box 1708 Vika, 0121 Oslo Adres dla osób przychodzących: Kronprinsensgt. 9 Tel.: +47 21 02 18 00, Faks: +47 21 02 18 01, [postmottak@nokut.no](mailto:postmottak@nokut.no)

## **Posiadanie samochodu w Norwegii**

Dokument prawa jazdy wydany przez polskie władze uprawnia do prowadzenia pojazdu we wszystkich krajach Unii i zachowuje ważność do daty określonej w dokumencie lub przepisami krajowymi. W niektórych dodatkowo konieczne jest posiadanie ze sobą dowodu rejestracyjnego pojazdu.

Państwo, na terenie którego obywatel polski przyjmuje normalne miejsce zamieszkania, przez okres ważności prawa jazdy może stosować w stosunku do niego swoje krajowe przepisy, badania lekarskie i obowiązki uiszczania opłat, a także może umieszczać w tym prawie jazdy informacje niezbędne dla służb administracyjnych.

Nie można mieć praw jazdy wydanych przez więcej niż jeden Kraj Członkowski. Od 1 maja 2004 zielona karta nie jest dokumentem obowiązkowym przy wyjeździe samochodem do Norwegii, jednak nadal, może ona służyć za międzynarodowy dowód ubezpieczenia i ułatwia, w razie wypadku, uzyskanie odszkodowania.

### **Używanie w Norwegii pojazdu zarejestrowanego w innym państwie**

Jeżeli mieszka się na stałe w innym państwie niż Norwegia, to można używać w Norwegii pojazdu, zarejestrowanego w innym państwie. Dotyczy to osób zatrudnionych czasowo na terenie Norwegii, jak również osób mieszkających w innym państwie i dojeżdżających z miejsca zamieszkania w innym państwie do miejsca pracy w Norwegii.

Istnieje szereg wymagań, jakie należy spełnić, aby móc używać w Norwegii samochodu, zarejestrowanego w innym państwie. Więcej informacji dotyczących tychże reguł znajduje się na stronie [www.toll.no](http://www.toll.no) pod zakładką pojazd/uzywanie w Norwegii pojazdu zarejestrowanego w innym państwie (kjøretøy/bruk av utenlandsregistrert kjøretøy i Norge). Informacje można również uzyskać kontaktując się z centrum informacji Służb Celnych (Tollvesenets) pod numerem telefonu 0 30 12. Numer kontaktowy do Służb Celnych (Tollvesenet) dla osób dzwoniących zza granicy to + 47 22 86 08 50.

Nie zezwala się na sprowadzanie do Norwegii pojazdów silnikowych jako mienia przesiedleńczego zwolnionego od należności celnych. W większości przypadków pojazd musi być oclony i zarejestrowany w Norwegii poprzez wydanie norweskich tablic rejestracyjnych. Więcej informacji na temat oclenia pojazdów i związanych z tym kosztów znajduje się na stronie [www.toll.no](http://www.toll.no)

Jeśli ma się wątpliwości co do tego, czy jest się uprawnieni do używania w Norwegii pojazdu zarejestrowanego w innym państwie, należy skontaktować się ze Służbami Celnymi (Tollvesnet). Ewentualne naruszenie przepisów wiąże się

z obowiązkiem uiszczenia opłat za pojazd. Przewiduje się również możliwość poboru dodatkowych opłat.

### **Wyjątek uwzględniający osoby dojeżdżające do pracy**

Osoby dojeżdżające do pracy w Norwegii z innego państwa lub osoby czasowo mieszkające w Norwegii mogą używać pojazdu silnikowego zarejestrowanego w innym państwie. Dotyczy to osób dojeżdżających do pracy w Norwegii z innego państwa. Obowiązujący wymóg zakłada, że albo dojeżdża się do pracy codziennie, albo przebywa się na terenie innego państwa co najmniej 185 dni w ciągu kolejnych 12 miesięcy. Kolejnym warunkiem jest to, że nie można mieć małżonki(a) lub dzieci poniżej 18 roku życia zamieszkałych na stałe w Norwegii.

Jeśli spełnione zostają powyższe wymagania, to nie trzeba składać podania do Służb Celnych (Tollvesenet) o wydanie dopuszczenia do ruchu. W pojeździe należy mieć dokumentację potwierdzającą, że spełnione są stawiane wymagania.

### **Osoby czasowo zamieszkałe w Norwegii**

Jeżeli zamieszkiwanie w Norwegii trwać będzie nie dłużej niż rok, nie trzeba składać podania do Służb Celnych (Tollvesenet) o wydanie dopuszczenia do ruchu. W pojeździe musi być dokumentacja potwierdzającą czasowy charakter pobytu. W przypadku przedłużenia pobytu w Norwegii do dwóch lat włącznie, należy złożyć podanie o wydanie dopuszczenia do ruchu. Podanie należy przestać Służbom Celnym (Tollvesenet) przed ukończeniem pierwszego roku pobytu w Norwegii. Jeżeli wystąpią zmiany dotyczące zatrudnienia w przeciągu roku należy o tym niezwłocznie poinformować Służby Celne (Tollvesenet). Jeżeli przyjeżdżając do Norwegii możecie udokumentować, że wasz pobyt w Norwegii nie przekroczy dwóch lat, należy złożyć podanie do Służb Celnych (Tollvesenet) o wydanie dopuszczenia do ruchu pojazdu zarejestrowanego w innym państwie. Wymagana dokumentacja to na przykład umowa o pracę. Zgodnie z przepisami, dopuszczenia do ruchu nie wydaje się osobom, które zamieszkiwały w Norwegii lub były zarejestrowane w rejestrze obywateli (folkeregister) przez okres dłuższy niż 365 dni w ciągu dwóch ostatnich lat przed przyjazdem do Norwegii.

### **Korzystanie w Norwegii z zarejestrowanego za granicą samochodu firmowego**

Od pierwszego października 2006 r. można na specjalnych warunkach korzystać z zarejestrowanego za granicą samochodu firmowego w Norwegii. Samochód firmowy musi być udostępniony dla pracobiorcy lub przedsiębiorcy ze stałym miejscem zamieszkania w Norwegii. Pracodawca lub zleceniodawca musi mieć założoną działalność w innym kraju EOS.

Aby otrzymać pozwolenie korzystania z zarejestrowanego za granicą samochodu firmowego, pojazd musi być niezbędny do wykonywania zleceń wynikających ze stosunku pracy. Używanie samochodu wyłącznie jako środka transportu nie jest wystarczające aby otrzymać pozwolenie.

Korzystanie z samochodu w Norwegii nie może być istotne i stałe. Użytkowanie ocenia się w stosunku do okresu 12 miesięcznego i opiera się na warunku dotyczącego kilometrów i dni. Pozwolenie nie zostanie wydane jeżeli samochód firmowy jest używany w Norwegii 183 dni lub więcej w okresie 12 miesięcy, oraz jeżeli ilość przejechanych kilometrów jest większa w Norwegii niż za granicą.

### **Warunek dotyczący kilometrów (istotne użytkowanie)**

Aby użytkowanie zostało ocenione jako istotne, wymagane jest aby samochód był używany w większym stopniu prywatnie i zawodowo w Norwegii, niż zawodowo za granicą, obliczając w kilometrach. Ilość kilometrów należy obliczyć w faktycznym miejscu użytkowania.

### **Warunek dotyczący dni (stałe użytkowanie)**

Przy obliczaniu dni, w których korzystamy z samochodu w Norwegii obliczamy tylko całe dni. Jeżeli korzystamy z samochodu zarówno w Norwegii jak i za granicą w ciągu tego samego dnia, gdzie za granicą w celu prywatnym, obliczamy ten dzień jako użytkowanie w Norwegii. Użytkowanie zawodowe oznacza użytkowanie, które dotyczy aktualnego stosunku pracy lub działalności gospodarczej. Każde inne użytkowanie uważane jest za prywatne. W Norwegii wliczamy zarówno użytkowanie zawodowe jak i prywatne. Użytkowanie za granicą wliczamy tylko, jeżeli jest zawodowe. Użytkowanie prywatne nie zostaje wliczone. Przemieszczanie się pomiędzy miejscem zamieszkania w Norwegii a miejscem pracy za granicą zostaje obliczane jako zawodowe użytkowanie za granicą.



## **Wniosek**

Wniosek o pozwolenie na korzystanie z zarejestrowanego samochodu firmowego w Norwegii należy złożyć z wyprzedzeniem w Urzędzie Celnym w danym regionie. Wniosek składa użytkownik ze stałym miejscem pobytu w Norwegii, czyli aktualny pracownik lub właściciel działalności gospodarczej. Pozwolenie otrzymuje się na okresy do 12 miesięcy przy każdym składaniu wniosku i dotyczy on konkretnego pojazdu. Przy zmianie samochodu należy złożyć wniosek o nowe pozwolenie lub ewentualnie o zmianę dotychczasowego pozwolenia.

Do wniosku należy dołączyć opis planowanego korzystania z pojazdu, kopię prawa jazdy, karty rejestracyjnej oraz umowy o pracę lub zlecenie. Pracodawca lub zlecający musi także przedstawić pisemnie dane dotyczące potrzeby korzystania z pojazdu do wykonywanych zleceń.

Użytkownik pojazdu musi przechowywać dokumentację przedstawiającą faktyczne korzystanie z pojazdu, którą należy pokazać przy kontroli. Książeczka z zapisywanymi kilometrami (kjørebok) razem z paragonami spełnia wymogi takiej dokumentacji. Jeżeli użytkownik może w inny sposób spełnić warunki dokumentacji można ją przedstawić zamiast książeczki z zapisywanymi kilometrami. Jeżeli podczas kontroli okaże się że warunki nie są spełniane, może zostać wymierzone przymusowe zapłacenie podatku i opłat dodatkowych.

## **Uwaga!**

Urząd Celny w Norwegii rozpoczął akcję kontroli samochodów wszystkich pracujących w Norwegii Polaków, ponieważ według norweskich celników, samochody nie zostały oclone. Oznacza to, że samochody nie są używane zgodnie z prawem. Według norweskich przepisów obcokrajowiec może używać samochodu zarejestrowanego za granicą przez rok. Okres ten można przedłużyć jeszcze o rok, ale później trzeba zapłacić podatek wyrównawczy. W razie pobytu trwającego ponad rok nie wolno poruszać się samochodem z obcymi numerami rejestracyjnymi.

Informacje o ubezpieczeniu samochodu: [www.pbuk.com.pl/index2.html](http://www.pbuk.com.pl/index2.html)

## **Awarie**

W przypadku kolizji w której ucierpały tylko pojazdy sporządza się protokół powypadkowy (Skademelding) który jest podstawą roszczeń związanych z naprawą.

W razie wypadku gdy poszkodowane są osoby należy wezwać policję (nr 112).

## Przepisy celne

Mimo, iż Polska należy do UE i Szengen to nadal przy wjeździe do Norwegii obowiązują inne przepisy celne (Norwegia nie należy do Unii Celnej UE). Oprócz rzeczy osobistych potrzebnych na czas podróży, bez cła i innych podatków można wwieźć do Norwegii towary o łącznej wartości nie przekraczającej kwoty 6 000 NOK. Przy wjeździe i wyjeździe można mieć przy sobie gotówkę (waluta norweska i inne waluty) o wartości nie przekraczającej w sumie kwoty 25 000,00 NOK. Posiadaną gotówkę o wartości powyżej wymienionej kwoty należy zadeklarować na specjalnym formularzu służbom celnym podczas przekraczania granicy.

Psy i koty mogą być przywożone z Polski do Norwegii na podstawie tzw. europejskiego paszportu dla psa lub kota.

### **Wwóz towarów z Polski do Norwegii (podróż prywatna).**

#### **A. Alkohol**

- 1 l napojów alkoholowych między 22% a 60% i 1,5 l napojów alkoholowych między 2,5% a 22% lub 3 l napojów alkoholowych między 2,5% a 22%
- 2 l piwa powyżej 2,5% lub innych napojów powyżej 2,5%, ale nie przekraczających 4,7%

Powyższa informacja oznacza, że można np. wwieźć 5 l piwa pod warunkiem, że nie wwozi się żadnych innych napojów alkoholowych.

Tylko osoby powyżej 18 roku życia mogą wwozić napoje alkoholowe. Dodatkowo, napoje alkoholowe powyżej 22% mogą być wwożone tylko przez osoby będące w wieku minimum 20 lat.

#### **B. Tytoń**

Turyści powyżej 18 roku życia:

200 szt. papierosów lub

250 g innego tytoniu i 200 szt. papieru tytoniowego

#### **C. Mięso, produkty mięsne, mleko i produkty mleczne**

Turystom z obszaru Unii Europejskiej wolno wwozić mięso, produkty mięsne, sery i produkty spożywcze oprócz karmy dla psów i kotów w ilości w sumie 10 kg.

#### **D. Paliwo**

Oprócz paliwa w baku, można wwieźć 10 litrów paliwa w specjalnym kanistrze na paliwo.

## **E. Produkty zabronione**

narkotyki, lekarstwa i trucizny (za wyjątkiem małych ilości leków do użytku własnego), broń i amunicja, fajerwerki, ziemniaki, ssaki, ptaki i zwierzęta egzotyczne, rośliny lub części roślin przeznaczone na hodowlę

### **Przywóz zwierząt domowych**

1. W pierwszej kolejności zwierzęta muszą zostać zidentyfikowane za pomocą czytelnego tatuażu lub mikroczipu.
2. Następnie muszą zostać zaszczepione przeciwko wściekliźnie. Szczepienie musi zostać przeprowadzone zgodnie z zaleceniami producenta szczepionki. Ważne jest aby zwierzęta zostały zidentyfikowane, zanim zostaną poddane szczepieniu przeciwko wściekliźnie.
3. Muszą zostać poddane badaniu w kierunku określenia efektywności szczepienia przeciwko wściekliźnie. Badanie musi zostać przeprowadzone w laboratorium zatwierdzonym przez Unię Europejską, na próbce krwi pobranej na 120 do 365 dni po ostatnim szczepieniu przeciwko wściekliźnie (próbki pobrane przed upływem 120 dni od ostatniego szczepienia nie są ważne). Badanie nie musi być powtarzane w przypadku zwierzęcia, które było następnie regularnie szczepione przeciwko wściekliźnie. Rejestry lekarzy upoważnionych do pobierania próbek krwi od psów, kotów i fretek w celu przeprowadzenia powyższego badania prowadzą właściwe terytorialnie okręgowe rady lekarsko-weterynaryjne. Listy ww. lekarzy są dostępne na stronie internetowej Krajowej Izby Lekarsko-Weterynaryjnej pod adresem [www.vetpol.org.pl](http://www.vetpol.org.pl)).
4. Po uzyskaniu wyniku badania, lekarz weterynarii upoważniony do wystawiania paszportów dla zwierząt towarzyszących powinien wydać zwierzęciu paszport, w którym zostanie potwierdzone spełnienie wszystkich powyższych warunków.
5. Ponadto, zwierzęta muszą zostać poddane odrobaczaniu przeprowadzonemu przez lekarza weterynarii w ciągu 10 dni przed planowanym przemieszczeniem zwierzęcia na terytorium Norwegii. Ponadto, odrobaczanie musi zostać powtórzone w ciągu 7 dni po przyjeździe na teren Norwegii. Obydwa zabiegi odrobaczania, wraz z podaniem nazwy i dawki preparatu muszą zostać odnotowane w paszporcie zwierzęcia.

### **UWAGA!!!**

Nieszczepione młode zwierzęta nie mogą być wprowadzane na terytorium Norwegii, chyba, że zostanie wydana na takie przemieszczenie zgoda władz Norwegii (Norwegian Food Safety Authority). Ponadto, wszystkie zwierzęta towarzyszące (psy, koty i fretki) muszą zostać poddane przy wjeździe na teren Norwegii kontroli służb granicznych.



## Przepisy drogowe

### Przepisy drogowe

- dopuszczalna zawartość alkoholu we krwi - 0,2 promila
- światła muszą być włączone przez całą dobę
- obowiązkowe jest zapinanie pasów bezpieczeństwa zarówno na przednich jak i tylnych siedzeniach
- obowiązuje generalna zasada pierwszeństwa pojazdów nadjeżdżających z prawej strony
- rozmawianie przez telefon komórkowy podczas prowadzenia jest zabronione
- dzieci muszą być umieszczone w specjalnych fotelikach
- zimą wymagane są opony zimowe, a od kierowców aut ciężarowych łańcuchy
- gaśnica i apteczka zalecana, ale nie wymagana
- motocykliści muszą jeździć w kaskach
- trójkąt ostrzegawczy i kamizelka odblaskowa są wymagane.

### Ograniczenia prędkości

30 km/godz - teren o ograniczonym ruchu kołowym

50 km/godz - teren zabudowany

80 km/godz - poza obszarem zabudowanym

90 km/godz - drogi ekspresowe

60 km/godz - samochód z przyczepą bez hamulców

80 km/godz - samochód z przyczepą z hamulcami

### Ceny mandatów

- Prowadzenie pojazdu pod wpływem alkoholu karane jest grzywną w wysokości 5000 - 10 000 koron norweskich, a także karą pozbawienia wolności, w zawieszeniu lub bez, na okres orzeczonej przez sąd, a prawo jazdy zatrzymywane jest na min. 12 miesięcy. Policja ma też prawo zarekwirować pojazd.
- nieprawidłowe parkowanie, nieużywanie pasów bezpieczeństwa – 500 - 750 koron
- nierespektowanie pierwszeństwa przejazdu, przejazd na czerwonym świetle - 5200 koron
- jazda na łysych oponach (poniżej 1,6 mm) - 1250 koron
- nieprawidłowe wyprzedzanie - 5200 koron
- przekroczenie prędkości:
- na drogach z dozwoloną prędkością 60km/godz. - od 600 do 6500 koron
- na drogach z dozwoloną prędkością 70 km/godz. - od 600 do 7800 koron

Uwaga: przy przekroczeniu powyżej 35 km/godz. sprawa przekazywana jest do sądu, który poza grzywną może orzec zatrzymanie prawa jazdy.

W przypadku zatrzymania przez policję, obywatel polski ma prawo do tłumacza i adwokata z urzędu (jeśli jest oskarżony).

## Jak wysłać pieniądze lub otrzymać pieniądze zza granicy

Informacje w jaki sposób szybko i bezpiecznie przelać pieniądze za granicę mogą przydać się osobom, którzy zamierzają bezpiecznie przelać zarobione pieniądze do kraju.

### Przelewy pieniężne za granicę i zza granicy

Przelewy pieniężne za granicę i zza granicy są przekazywane pomiędzy bankami za pośrednictwem elektronicznego systemu łączności międzybankowej – **SWIFT**. Przelew realizowany jest na podstawie złożonej w banku dyspozycji polecenia wypłaty. W transakcji polecenia wypłaty bank działając zgodnie ze zleceniem klienta przelewa określoną kwotę pieniędzy do banku zagranicznego, w celu przelania ich na konto określonej osoby lub firmy. Przelew może być także wypłacony w gotówce.

Aby zrealizować polecenie wypłaty za granicę należy złożyć je w banku na specjalnym formularzu, na którym określa się walutę i kwotę przelewu, zleceniodawcę, bank beneficjenta, nazwę i rachunek beneficjenta, tytuł płatności, informację kto pokrywa koszty banku i banku zagranicznego oraz informację o sposobie sfinansowania płatności – czy jest to obciążenie wskazanego rachunku klienta czy też wpłata gotówki do kasy banku. Przekazywane pieniądze docierają na wskazane konto średnio po kilku dniach. Często istnieje możliwość realizacji takiego zlecenia w trybie pilnym.

Przykładowo koszt przelewu za granicę dla klienta indywidualnego wynosi 0,25% min. 30 zł, max. 180 zł, a obowiązkowa opłata za SWIFT - 18 zł. Jeżeli pieniądze wpłacane są za granicą i przesyłane do kraju, koszt takiego przelewu uzależniony jest od taryfy banku, w którym następuje wpłata pieniędzy.

### Aby przekazać pieniądze za granicę przelewem należy wykonać następujące czynności:

1. Zdecydować się w na walutę przelewu  
Na przykład: można przelać polskie złote do Polski lub norweskie korony.
2. Zdecydować się, jak szybko przelew powinien zostać zrealizowany  
Są dwie możliwości:
  - Przelew standardowy – pieniądze dotrą do banku docelowego w ciągu 3 dni roboczych. Jest to najpopularniejszy rodzaj płatności transgranicznej.
  - Przelew pilny – gdy wymagane jest, by pieniądze dotarły „tego samego dnia”.
3. Obliczyć koszty przelewu
4. Wypełnić formularz dyspozycji przelewu
5. Przekazać formularz dyspozycji urzędnikowi ds. operacji walutowych lub innemu pracownikowi na stoisku w oddziale banku celem sprawdzenia i zaakceptowania kursu wymiany.



## Ubezpieczenie w Norwegii

### Ubezpieczenia obowiązkowe i dowolne

Większość ubezpieczeń w Norwegii jest dowolnych, z wyjątkiem ubezpieczenia od odpowiedzialności za samochód, które to ubezpieczenie jest obowiązkowe. W Norwegii nikt nie ma prawa prowadzić samochodu, nie mając tego ubezpieczenia. Dodatkowo banki i instytucje pożyczkowe często stawiają taki wymóg, aby np. domy, domki letniskowe oraz samochody były ubezpieczane w taki sposób, żebyś mógł wziąć pożyczkę pod zastaw własności albo przedmiotów. Tutaj znajdziesz kilka informacji o najwykleszych ubezpieczeniach dla osób prywatnych w Norwegii:

### Ubezpieczenie samochodowe

Dodatkowo obok obowiązkowego ubezpieczenia od odpowiedzialności za samochód, wszystkie spółki ubezpieczeniowe oferują częściowe albo pełne autokasko. Częściowe autokasko pokrywa straty wynikłe z kradzieży, pożaru albo stłuczenia szkła. Autokasko pokrywa natomiast również straty powstałe wskutek zderzeń i chuligańskich wybryków. Wybór między częściowym autokasko a autokasko zależy szczególnie od tego, ile wart jest Twój samochód i jaką masz premię. Może się opłacać członkostwo w jakiejś organizacji samochodowej, jak np. NAF (Norsk Automobil-Forbund – norweski związek automobilowy). Członkostwo w NAF daje Ci zniżki i pomoc 24 godziny na dobę. [www.naf.no](http://www.naf.no)

### Ubezpieczenie domu i wyposażenia

Będąc właścicielem domu powinieneś ubezpieczyć zarówno dom jaki wyposażenie domu. Ważne jest zabezpieczyć Twoje wyposażenie przed kradzieżą, pożarem i skutkami zalania. Pamiętaj o tym, by wybrać taką kwotę na ubezpieczenie wyposażenia, aby pokrywała jego wartość. Jeżeli zamieszkujesz w mieszkaniu, wówczas zwykle cały budynek jest ubezpieczony przez spółdzielnię mieszkaniową albo wspólnotę mieszkaniową. Jeśli zdecydujesz się na ubezpieczenie domu lub wyposażenia domu, automatycznie uzyskasz ubezpieczenie na pomoc prawną.

### Całoroczne ubezpieczenie podróże

Całoroczne ubezpieczenie podróże dla siebie i swojej rodziny pokrywa ono zarówno utratę bagażu jak i uszkodzenia Twojego bagażu oraz szkody osób podróżujących. Ubezpieczenie dotyczy wszystkich podróży na terenie Norwegii i poza jej granicami. Mieszczą się w nim również dojazdy do pracy i z pracy, oraz drobniejsze przejazdy bez noclegów. Bazowanie na ubezpieczeniu podróżnym za pośrednictwem karty kredytowej będzie dla Ciebie tylko częściowym rozwiązaniem.

## **Ubezpieczenie od wypadków**

Ubezpieczenie od wypadków pokrywa nadzwyczajne koszty związane z wypadkiem. To bardzo korzystne ubezpieczenie, które sprawia, że zostają pokryte te Twoje koszty, których nie pokryje Ci oficjalna służba zdrowia.

## **Ubezpieczenie na wypadek śmierci**

Jeżeli pozostajesz w związku małżeńskim lub w konkubinacie i jesteście zadłużeni, to zwykle wykupuje się ubezpieczenie na wypadek śmierci. Jeżeli umarłbyś jako osoba utrzymująca rodzinę, wówczas spółka ubezpieczeniowa wypłaci umówioną sumę Twojemu współmałżonkowi / konkubentowi, która np. może być wykorzystana na spłatę długu. Większość spółek ubezpieczeniowych wymaga, byś mieszkał w Norwegii przez kilka lat, by móc uzyskać prawo do ubezpieczenia na życie i na wypadek śmierci.

## **Ubezpieczenie dziecka**

Wiele osób wykupuje ubezpieczenie na swoje dzieci. Ubezpieczenie dziecka obejmuje pokrycie kosztów powstałych m.in. na skutek wypadków, chorób, śmierci oraz kalectwa.

## **Jak wpływać na cenę ubezpieczenia?**

Istnieje wiele sposobów dostosowania ubezpieczenia w taki sposób, by odpowiadało Twoim potrzebom i Twoim możliwościom finansowym:

Stopień pokrycia i kwota ubezpieczenia: możesz wybrać, czy ubezpieczenie ma pokrywać wiele rzeczy czy jedynie te najkonieczniejsze.

- Udział własny to kwota, jaką musisz samodzielnie zapłacić za szkodę. Klient często sam może dokonać wyboru spośród różnych kwot udziału własnego. Im większy udział własny, tym niższa będzie składka ubezpieczeniowa.
- Działania zabezpieczające przed szkodami: jeśli podejmujesz jakieś działania, które zmniejszają ryzyko powstania szkody (np. instalujesz alarm przeciwwłamaniowy) to możesz uzyskać duże zniżki.
- Składka ubezpieczeniowa na samochód jest naliczana, w zależności od tego, czy jeździłeś bez kolizji. Bonus początkowy jest różny w firmach ubezpieczeniowych. Skontaktuj się z jedną z firm. Ponadto możesz w niektórych przypadkach przenieść Twój bonus, po udokumentowaniu bez kolizyjnej jazdy w ostatnich latach.

## **Jak w Norwegii wykupuje się ubezpieczenie?**

Zwyczaj ubezpieczenie wykupuje się bezpośrednio w spółce ubezpieczeniowej, możesz tego dokonać osobiście bezpośrednio w biurze, za pośrednictwem telefonu albo przez Internet. Pamiętaj, że jeśli jesteś zrzeszony w jakiejś norweskiej organizacji pracowniczej (np. YS (Yrkesorganisasjonenes Sentralforbund – centralny związek organizacji zawodowych) i NITO (Norges Ingeniør- og Teknikerorganisasjon – organizacja zrzeszająca norweskich inżynierów i techników), to możesz otrzymać znaczną zniżkę.

Ubezpieczenie wykupuje się zwykle każdorazowo na okres 12 miesięcy, jednak ubezpieczenie można zwykle zakończyć lub zmienić w razie aktualnych potrzeb. Możesz również przenieść swoje ubezpieczenia do innej spółki ubezpieczeniowej, jedynie z 1-miesięcznym okresem wypowiedzenia.

### **Kto może wykupić ubezpieczenie w Norwegii**

Celem zabezpieczenia przedmiotów (np. samochodu czy domu) wymagane jest w zasadzie tylko podanie swojego adresu zamieszkania w Norwegii. Celem wykupienia ubezpieczenia osobistego większość spółek ubezpieczeniowych wymaga dodatkowo warunku zamieszkiwania w Norwegii przez kilka lat i członkostwa w norweskim obowiązkowym ubezpieczeniu powszechnym [folketrygden]. Zasady mogą być zróżnicowane w zależności od spółki.

### **Co się dzieje, gdy zaistnieje szkoda?**

Kiedy doznasz wypadku, który być może pokrywa Twoje ubezpieczenie, zawsze powinieneś jak najszybciej skontaktować się z Twoją spółką ubezpieczeniową. Spółka ubezpieczeniowa powie Ci, co teraz masz zrobić. Bardzo wiele można załatwić już przez telefon, jednak często klient musi wypełnić formularz szkody i przesłać go do spółki ubezpieczeniowej. W przypadku pożaru należy zawsze powiadomić straż pożarną. W przypadku włamania, kradzieży oraz wypadku samochodowego, gdzie szkody doznali ludzie, zawsze należy o tym powiadomić policję. Przez usługę rozumie się np. że spółka ubezpieczeniowa dokona naprawy Twego samochodu albo odbuduje Twój dom. W przypadku, kiedy Ty sam ponosisz winę za powstałą szkodę albo byłeś bardzo nieroztropny (np. zapomniałeś zamknąć samochód) wówczas spółka ubezpieczeniowa może obniżyć odszkodowanie, a w najgorszym razie może w ogóle niczego nie pokryć.

### **Obowiązki pracodawcy wobec zatrudnionego**

Pracodawcy w Norwegii są zobowiązani zapewnić swoim pracownikom ubezpieczenie od wypadków w miejscu pracy oraz regulacje emerytalne. Sprawdź ze swoim pracodawcą, jakiego rodzaju regulacje Ciebie dotyczą.

### **Informacje dotyczące kontaktu**

Gjensidige jest jedną z największych i najstarszych spółek ubezpieczeniowych. Potrzebujesz rad i wskazówek w zakresie potrzeb ubezpieczeniowych, możesz skontaktować się z nimi pod numerem telefonu: 03100 albo na stronie internetowej: [www.gjensidige.no](http://www.gjensidige.no)

## Ubezpieczenie w Polsce na wyjazd do Norwegii

Przed wyjazdem do Norwegii, osoba ubezpieczona w Narodowym Funduszu Zdrowia powinna zaopatrzyć się w odpowiedni dokument - Europejską Kartę Ubezpieczenia Zdrowotnego lub formularz z serii E 100.

Europejska Karta Ubezpieczenia Zdrowotnego lub formularz jest dowodem, że dana osoba jest uprawniona do świadczeń zdrowotnych w ramach systemu zabezpieczenia społecznego w swoim kraju, a w przypadku Karty, stanowi ona także dowód zgody ubezpieczyciela na pokrycie kosztów niezbędnego z przyczyn medycznych leczenia, w trakcie pobytu za granicą.

Jeśli wyjeżdżający nie uzyska przed wyjazdem odpowiednich dokumentów, nie pozbawia go to możliwości skorzystania z omawianych unormowań prawnych. Konieczne w takiej sytuacji będzie jednak nawiązanie odpowiedniej korespondencji między instytucją w kraju wyjazdu, a instytucją w kraju macierzystym.

Brak odpowiedniego dokumentu może skutkować koniecznością pokrycia kosztów leczenia bezpośrednio z kieszeni pacjenta. Z wnioskiem o zwrot poniesionych wydatków można wystąpić bezpośrednio do instytucji ubezpieczenia zdrowotnego w państwie, w którym świadczenia były udzielone, o ile jest to możliwe ze względu na zaplanowany czas pobytu zainteresowanego w tym państwie. Powinien on jednak pamiętać o tym, że podstawą dokonania zwrotu przez instytucję zagraniczną będą nie tylko okazane przez niego dowody zapłaty za udzielone mu w tym państwie świadczenia zdrowotne, ale również ważny w okresie udzielania świadczeń odpowiedni formularz serii E lub Europejska Karta Ubezpieczenia Zdrowotnego, wydana przez oddział wojewódzki NFZ właściwy ze względu na jego miejsce zamieszkania w Polsce.

W przypadku czasowych pobytów poza Polską, jeżeli uzyskanie zwrotu poniesionych kosztów nie było możliwe w trakcie pobytu w państwie, w którym świadczenia zostały udzielone, zainteresowany powinien zwrócić się o ich refundację do swojej instytucji właściwej, którą w stosunku do polskich ubezpieczonych jest właściwy oddział wojewódzki NFZ.

## Norweski system ubezpieczeń społecznych

Każda osoba posiadająca prawo pobytu lub mieszkająca w Norwegii przez co najmniej 1 rok zyskuje jednocześnie prawo do uczestnictwa w krajowym systemie ubezpieczeń od pierwszego dnia pobytu. Udział w systemie uprawnia każdego do otrzymywania wielu świadczeń, np. opieki zdrowotnej, zasiłków i zapomóg (przysługujących w zależności od wieku), prawa do emerytury, itp.

Po dokonaniu obowiązkowej rejestracji w Krajowym Rejestrze Ludności (folkeregister), otrzymasz pismo z Zakładu Ubezpieczeń Społecznych na temat możliwości wyboru lekarza rodzinnego w miejscu zamieszkania. Aby zostać przypisanym do odpowiedniego lekarza, do którego będziesz się zgłaszać w przypadku choroby, należy odwiedzić najbliższy gabinet (przychodnię).

Możesz wybrać mężczyznę lub kobietę. Decydując się na wizytę u innego lekarza należy liczyć się z wyższą opłatą niż podczas konsultacji u swojego lekarza rodzinnego. Lekarz udzieli również dodatkowych informacji na temat systemu ubezpieczeń zdrowotnych obowiązującego w Norwegii. Dzieci, które nie ukończyły 16 roku życia pozostają pod opieką lekarza rodzinnego wybranego przez rodziców lub prawnych opiekunów, ale mogą również wybrać innego specjalistę.

Leczenie specjalistyczne wymaga skierowania. Za wizytę u lekarza specjalisty bez skierowania poniesiesz dodatkową opłatę. Na leczenie szpitalne także potrzebne jest skierowanie, lecz w nagłych przypadkach można zgłaszać się bezpośrednio do szpitala, okazując administracji Europejską Kartę Ubezpieczenia Zdrowotnego. Europejską Kartę Ubezpieczenia Zdrowotnego można zamówić przez internet na stronie [www.nav.no](http://www.nav.no), a następnie klikając na „bestilleEuropeisk helsetrygdkort”. Kartę można otrzymać jedynie, jeśli posiada się norweski numer personalny.

### Opłaty za świadczenia zdrowotne

Zryczałtowane opłaty obowiązują za:

- wizytę u lekarza rodzinnego (125 NOK),
- poradę specjalisty (265 NOK),
- badania laboratoryjne,
- materiały wykorzystane w trakcie udzielania porady,
- opiekę ambulatoryjną w szpitalu. Leczenie stacjonarne w szpitalu jest bezpłatne.
- Leczenie stomatologiczne jest w pełni odpłatne.

Za leki przepisane na „białej receptce” zapłacisz pełną cenę. Za leki przepisane na „niebieskiej receptce” (na choroby przewlekłe) zapłacisz 36% ceny do pewnego limitu.

Z powyższych opłat zwolnieni są: kobiety w ciąży w przypadku świadczeń związanych z ciążą i porodem, dzieci poniżej 12. roku życia w przypadku porad lekarskich i niektórych leków, oraz dzieci poniżej 18-go roku życia w przypadku psychoterapii i leczenia stomatologicznego.

### **Transport sanitarny**

Nr pogotowia - 113. Za transport sanitarny poniesiesz zryczałtowaną opłatę. Transport powrotny do Polski jest w pełni płatny przez pacjenta.

### **Recepty**

Uprawniony do wystawiania recepty objętej refundacją jest lekarz, który posiada umowę z Narodowym Biurem Ubezpieczeniowym. Recepta jest ważna 12 miesięcy. Aby wykupić leki z „niebieskiej recepty” po cenie refundowanej, musisz okazać w aptece Europejską Kartę Ubezpieczenia Zdrowotnego i dowód tożsamości, w innym przypadku zapłacisz pełną cenę.

### **Leczenie prywatne**

Jeśli leczysz się w placówce nieposiadającej umowy z Narodowym Biurem Ubezpieczeniowym, musisz pokryć pełne koszty leczenia, bez prawa do ich zwrotu.

Miejsce, gdzie w razie wątpliwości można uzyskać informacje, to lokalne oddziały Krajowego Urzędu Ubezpieczeń (lokale trygdekontor).

Instytucja łącznikowa:  
Rikstrygdeverket  
(Narodowe Biuro Ubezpieczeniowe)  
Sannergata 2  
Oslo  
Norway  
Tel. 0047 22 92 70 00  
Fax 0047 22 92 70 70  
rtv@trygdeetaten.no



## Służba zdrowia w Norwegii

Głównym założeniem norweskiej służby zdrowia jest zapobieganie i leczenie chorób. Zapobieganie oznacza tutaj obniżanie ryzyka zachorowania, zaś leczenie to łagodzenie dolegliwości lub opieka nad chorymi czy też ofiarami wypadków.

### Poufność informacji

Żadne informacje o stanie zdrowia, których pacjent udziela lekarzowi, nie zostaną udostępnione osobom trzecim ani władzom bez uprzedniej zgody pacjenta. Lekarze mają obowiązek zachowania tajemnicy lekarskiej, dlatego możesz bez obaw mówić o swoich dolegliwościach i chorobach.

### Uzgadnianie wizyt

Chcąc udać się do lekarza należy telefonicznie uzgodnić termin wizyty. Większość lekarzy (w przychodniach) przyjmuje w godzinach od 8 do 15, od poniedziałku do piątku. W poważnych przypadkach można zamówić wizytę telefonicznie tego samego dnia. Za wizytę należy uiścić stosowną opłatę, nawet w przypadku niestawienia się w uzgodnionym terminie.

### Centrum ds. nagłych wypadków

Jeżeli wymagasz pomocy lekarskiej poza godzinami pracy gabinetu, musisz skontaktować się z miejscowym centrum ds. nagłych wypadków lub zadzwonić



do lekarza pełniącego dyżur (poza godzinami pracy przychodzi). Numer telefonu do lekarza dyżurnego znajdziesz w książce telefonicznej. O pomoc do lekarza dyżurnego należy zgłaszać się wyłącznie w razie konieczności lub, gdy nie jesteś pewien, jak poważny jest dany przypadek.

### **Leki**

Istnieje wiele leków dostępnych wyłącznie na receptę, ale niektóre możesz kupić bez recepty w aptece lub innym sklepie. Informacje na temat punktów sprzedaży leków można uzyskać od lekarza rodzinnego. W przypadku osób cierpiących na schorzenia chroniczne lekarz decyduje, czy pacjent ma płacić w całości za przepisane leki czy też jest uprawniony do częściowej refundacji kosztów.

### **Numer 113 – pogotowie ratunkowe**

W przypadkach krytycznych lub w sytuacji bezpośredniego zagrożenia życia należy niezwłocznie wzywać pogotowie dzwoniąc pod numer 113. Po uzyskaniu połączenia należy wyjaśnić sytuację i podać adres oraz telefon kontaktowy.

### **Opieka zdrowotna i szpitalna nad dziećmi**

Dzieci poniżej lat 7 mają prawo do bezpłatnych wizyt lekarskich. Kiedy dziecko trafia do szpitala, zwykle towarzyszą mu rodzice lub inne osoby dorosłe.

### **Wybór szpitala**

Chorzy wymagający opieki, jakiej nie może zapewnić lekarz rodzinny, otrzymują skierowanie do szpitala. Pacjent może sam wybrać szpital, w którym będzie leczony. Więcej informacji na temat leczenia szpitalnego udzieli lekarz rodzinny.

### **Problemy zdrowia psychicznego**

Wiele osób zmaga się z problemami natury psychicznej, np. lękami, depresją, a nawet chorobami psychicznymi. Lekarz rodzinny ma za zadanie pomóc zarówno w chorobach somatycznych, jak i psychicznych.

### **Dentyści**

W Norwegii usługi dentystyczne nie pozostają w gestii lekarza rodzinnego. Aby skorzystać z usług dentysty, wizytę należy uzgodnić samodzielnie.

### **Pozostałe informacje nt. służby zdrowia**

Więcej informacji o instytucji lekarza rodzinnego pod numerem 810 59 500 lub w zakładzie ubezpieczeń społecznych pod adresem [www.trygdeetaten.no](http://www.trygdeetaten.no). Na tej stronie znajdują się również numery telefonów i adresy miejscowych ekspozytur zakładu ubezpieczeń.

## Rodzina i dzieci

W Norwegii kobiety mają prawo do samodzielnej decyzji, czy urodzić dziecko, czy poddać się zabiegowi usunięcia ciąży. Zabieg ten należy przeprowadzić do 12 tygodnia ciąży. Z zamiarem jego wykonania należy zgłosić się do lekarza rodzinnego

Kobiety w ciąży mają prawo do bezpłatnych badań i leczenia. Badania okresowe mają za zadanie kontrolę stanu zdrowia kobiety i dziecka. Miejscowe przychodnie udzielają informacji i pomocy kobietom w ciąży.

Większość kobiet w Norwegii rodzi w szpitalu, zaś ojciec dziecka lub inna osoba może być obecna przy porodzie. Zwykle matka i noworodek pozostają w szpitalu przez 3-4 dni po porodzie. Wszystkie nowonarodzone dzieci zostają wpisane do Krajowego Rejestru Ludności, dlatego w ciągu 6 miesięcy należy poinformować stosowny urząd o narodzinach dziecka. Po dokonaniu zgłoszenia rodzic otrzyma świadectwo urodzenia dziecka.

### Ustawodawstwo

Przepisy prawa norweskiego obowiązują wszystkich, którzy aktualnie przebywają w Norwegii.

- Jeżeli istnieje sprzeczność pomiędzy tym co głosi prawo norweskie, a tym co głosi nauka danej religii, wówczas zawsze obowiązuje prawo norweskie.
- Równouprawnienie obu płci stanowi zasadniczą wartość społeczną, która jest wpisana do ustawodawstwa norweskiego.
- Zarówno kobiety jak i mężczyźni posiadają równe prawa do wykształcenia, do pracy oraz do rozwoju kulturalnego i zawodowego.
- Dyskryminacja na tle religijnym, etnicznym i płciowym jest zakazana.

### Prawo małżeńskie

- Zabrania się zawierania związku małżeńskiego z więcej niż jedną osobą - wielożeństwo podlega karze więziennej.
- Jeżeli dana osoba zawarła kilka związków małżeńskich za granicą, to tylko jedno z małżonków tej osoby może uzyskać prawo do osiedlenia się w Norwegii na podstawie prawa o łączeniu rodzin.
- Według prawa norweskiego oboje małżonkowie są zobowiązani do wzajemnego utrzymywania siebie i dzieci.
- Małżonkowie są zobowiązani do ujawniania informacji mających znaczenie dla sytuacji finansowej w rodzinie.

### Rozwód

- Prawo traktuje identycznie obie strony w przypadku starań o rozwód.
- Ustawodawstwo norweskie dotyczące rozvodu nie dyskryminuje żadnej

ze stron z powodu płci, przynależności etnicznej, ani wyznawanej religii, zarówno jeśli chodzi o wniesienie pozwu o rozwód lub podziału majątkowego po rozwiązaniu związku małżeńskiego.

- Ewentualne uznanie za granicą (w kraju pochodzenia) ważności rozwodu uzyskanego przez strony w Norwegii, będzie uzależnione od prawa danego kraju.
- Przepisy dotyczące odpowiedzialności za potomstwo po uzyskanym rozwodzie są identyczne dla obu stron.

## **Dzieci**

- Po narodzinach dziecka Ty lub Twój współmałżonek może otrzymać urlop rodzicielski w pracy lub na uczelni do momentu ukończenia przez dziecko pierwszego roku życia.
- Rodzicom przysługuje zasiłek rodzinny.
- W Norwegii istnieje szczególne prawo chroniące dzieci. Według prawa norweskiego wszystkie osoby, które nie ukończyły 18-tego roku życia są objęte definicją dzieci. Wszystkie dzieci są objęte uprawnieniami, które gwarantują im opiekę ze strony ich rodziców.
- Dzieci mają prawo i obowiązek uczęszczania do szkoły od szóstego roku życia, do ukończenia 10-tej klasy.
- Rodzice mają obowiązek utrzymywania dzieci w okresie gdy te pobierają naukę.
- Władze zastrzegają sobie prawo do podjęcia odpowiednich kroków jeżeli dzieci lub młodzież żyją w warunkach szkodliwych dla ich zdrowia lub właściwego rozwoju. Wymierzanie dzieciom kary cielesnej jest zabronione (zabronione jest bicie dzieci).

## **Przemoc fizyczna**

- Wszystkie osoby które są narażone na przemoc fizyczną mają prawo do uzyskania pomocy ze strony władz norweskich. Pomoc taka dotyczy również tych osób, które doznają przemocy fizycznej ze strony kogoś z członków swojej własnej rodziny. Przemoc fizyczna w obrębie rodziny podlega karze.
- Według ustawodawstwa norweskiego oprócz przemocy fizycznej i psychicznej wobec ofiary, również pogroźki, przymus oraz zaniedbanie obowiązków rodzicielskich zalicza się do kategorii przemocy. Ten kto używa przemocy znęcając się nad żoną, mężem lub dziećmi, może zostać skazany na karę więzienia do 8 lat. Wszelakiego rodzaju przemoc wobec osoby z własnej rodziny może być ukarana bardziej surowo aniżeli wobec osob niespokrewnionych.
- Kobiety, które uzyskały prawo pobytu w Norwegii na podstawie przepisu o łączeniu rodzin i mieszkają z mężem lub w konkubinacie, mogą starać się o samodzielne prawo pobytu w Norwegii, jeżeli zostały poddane przemocy

fizycznej lub psychicznej w danym związku, nawet jeśli już dłużej nie zamieszkują wspólnie.

- Zazwyczaj można ubiegać się o prawo osiedlenia po 3-letnim pobycie uzyskanym na podstawie przepisu o łączeniu rodzin.

### **Łączenie rodzin**

Rodzina osoby pracującej w Norwegii ma prawo do pobytu na podstawie łączenia rodzin. Podanie składa się na najbliższym posterunku policji i zostaje ono wydane na taki sam okres na jaki otrzymał pracujący członek rodziny.

### **Potrzebne dokumenty:**

Małżeństwo:

- wypełniony druk o pozwolenie na pobyt pobrany ze strony [www.udi.no](http://www.udi.no)
- akt ślubu -tłumaczony na język norweski lub angielski
- akt urodzenia małżonka- tłumaczony na język norweski lub angielski
- akt urodzenia dziecka/dzieci –tłumaczony na język norweski lub angielski
- (jeżeli akty są wydane na drukach międzynarodowych to nie trzeba ich tłumaczyć)
- kontrakt na mieszkanie
- w przypadku pracownika - trzy ostatnie odcinki pensji
- w przypadku prowadzenia własnej działalności gospodarczej-zaświadczenie o pensji z firmy od księgowego
- zdjęcia
- paszport

### **Konkubinat:**

dokumenty takie same jak powyżej i dodatkowo:

- zaświadczenie o stanie cywilnym obojga partnerów
- zaświadczenie o minimum 2 latach konkubinatu pod wspólnym adresem. W przypadku gdy w konkubinacie jest dziecko lub się go oczekuje, takie zaświadczenie nie jest konieczne.
- Jeżeli w konkubinacie jest dziecko z poprzedniego związku- rodzic przebywający w Polsce musi się podpisać na podaniu dziecka o pobyt w Norwegii, o ile nie ma odebranych praw rodzicielskich. W takim przypadku należy dołączyć przetłumaczony wyrok sądu o odebraniu praw rodzicielskich.

Podania należy składać osobiście razem z dziećmi bez względu na wiek. Warto jest mieć także ze sobą umowę o pracę, nie wszędzie, ale zdarza się, że wymagają.

## **Zasiłek na dziecko**

Jeśli legalnie pracujesz w Norwegii, automatycznie możesz starać się o barnetrygd – zasiłek na dziecko. Barnetrygd przysługuje dzieciom od pierwszego miesiąca po urodzeniu (lub adopcji) do miesiąca poprzedzającego ukończenie 18-go roku życia. Osoby pełnoletnie nie otrzymują żadnych świadczeń, bo w Norwegii są one uważane za samodzielne i zdolne do pracy. Od 2004 r. zasiłek wynosi 970 koron miesięcznie na każde dziecko, przy czym rodzice samotnie wychowujący dzieci mogą skorzystać z rozszerzonej wersji świadczenia. Kwota ta nie podlega opodatkowaniu. O barnetrygd mogą się starać Polacy, którzy pracują legalnie w Norwegii, nawet gdy ich dzieci mieszkają w Polsce.

## **Procedura**

O dodatek możesz się starać po otrzymaniu zezwolenia na pobyt z możliwością podjęcia pracy. Będzie on wypłacany przez cały okres trwania pozwolenia. Świadczenie rodzinne można uzyskać również wstecznie, ale nie za okres przed 1 maja 2004 r. Zasiłek należy się nawet, jeżeli rodzice nie mają ślubu. Otrzymując barnetrygd, nie trzeba rezygnować ze świadczeń pobieranych w Polsce – wówczas w Norwegii dopłacana jest różnica, tak aby dziecko otrzymało najwyższą z przysługujących mu stawek (czyli 970 koron minus rodzinne wypłacane w kraju). Wniosek o barnetrygd można pobrać ze strony [www.nav.no](http://www.nav.no) (jest on dostępny w języku norweskim lub angielskim w zakładce „Familie og omsorg”) lub otrzymać w miejscu składania podań – w lokalnym Trygdekontoret (odpowiednik polskiego ZUS-u, włączony obecnie do NAV). Warto zapytać o dokładną listę załączników, bo poszczególne oddziały mogą wymagać nieco innych dokumentów.

Do wypełnionego wniosku zazwyczaj należy dołączyć akt urodzenia dziecka, zaświadczenie o wspólnym miejscu zamieszkania w kraju, zaświadczenie o pobierającym zasiłku rodzinnym w Polsce, kopię umowy o pracę u norweskiego pracodawcy lub potwierdzenie prowadzenia działalności gospodarczej oraz kopię norweskiej karty podatkowej. Niektóre urzędy wymagają także podania numeru konta bankowego czy przedstawienia aktu ślubu (choć nie powinno być to konieczne, bo na dzieci z konkubinatu również należy się zasiłek). Dokumenty powinny być przetłumaczone na język norweski lub angielski, chyba że są to druki unijne.

## **Oczekiwanie**

Po przyjęciu podania norweski Trygdekontoret wymienia się danymi z Regionalnym Ośrodkiem Pomocy Społecznej właściwym dla miejsca zamieszkania wnioskodawcy. Do tego celu potrzebne są formularze E 401 (informacje o członkach rodziny) i E 411 (informacje o uprawnieniach do świadczeń rodzinnych). Dokumenty te z reguły nie są wydawane na prośbę osoby prywatnej. Czas oczekiwania na decyzję jest bardzo różny: od miesiąca nawet do roku! Świadczenie będzie jednak wyrównane od momentu, w którym przysługuje.

Jeżeli dziecko urodziło się w Norwegii, przebywa na terenie tego kraju, procedura przyznania rodzinnego jest mniej skomplikowana i szybsza.

### **Dodatkowy zasiłek dla małych dzieci**

Gdy dziecko nie chodzi do przedszkola państwowego lub uczęszcza tam w niepełnym wymiarze godzin, rodzice mogą się ubiegać o specjalny dodatek – kontantstotte. Świadczenie można pobierać przez 23 miesiące, począwszy od miesiąca po ukończeniu przez dziecko pierwszego roku życia. Maksymalna kwota zasiłku wynosi 3.303 korony (niekorzystanie z przedszkola), minimalna – 661 koron (przedszkole w wymiarze 25–32 godziny tygodniowo). Dodatek ten jest wypłacany tylko trzy miesiące wstecz od daty złożenia wniosku do Trygdekontoret, nie należy więc zwlekać z dostarczeniem podania.

### **Urlop macierzyński**

Prawo wyraźnie mówi, że aby uzyskać prawo do płatnego urlopu macierzyńskiego, należy mieć przepracowane min. 6 miesięcy przed pójściem na urlop macierzyński. Jeżeli matka nie wypracowała sobie prawa do fødselspenger, to otrzymuje ona po urodzeniu dziecka tzw. engangsstønad, który wynosi 33.584kr. Ustawowo należy się matce 3 tygodnie przed porodem i 6 tygodni po porodzie. Resztą urlopu macierzyńskiego matka i ojciec mogą się podzielić pod warunkiem, że matka dziecka wróci do pracy. Fakt ten należy jednak zaplanować wcześniej i zgłosić się z tym planem do pracodawcy i Nav. 5 tygodni urlopu należy się ojcu i jeżeli nie zostaną przez niego wykorzystane to przepadają, ojciec ma prawo do dwóch tygodni urlopu po urodzeniu dziecka, jednak jest to urlop bezpłatny. Zdarza się, że niektórzy pracodawcy jednak płacą za ten urlop. Przejście na urlop macierzyński zaczyna się dokładnie na 3 tygodnie przed planowanym terminem porodu. Jeżeli się z nich zrezygnuje i nadal chodzi do pracy to one przepadają. Urlop macierzyński w Norwegii trwa 44 tygodnie i 100% wypłaty lub 54 tygodnie i 80% wypłaty. Jeżeli matka otrzymała engangsstønad, a ojciec dziecka wypracował sobie prawo do fødselspenger to ma on prawo do 29 tygodni urlopu macierzyńskiego 100% płatnego, lub do 39 tygodni z 80% dochodu. Jeżeli matka prowadzi własną działalność gospodarczą to należy się 65% od 17-ego dnia urlopu (jeżeli nie ma się dodatkowego ubezpieczenia) naliczone na podstawie dochodu z 3-ech ostatnich lat. Te 65% rozkłada się na 44 ze 100%, lub 54 tygodnie z 80%.

## Ambasada Rzeczypospolitej Polskiej w Oslo

### **Ambasada Polska w Oslo**

Olav Kyrres Plass 1, 0244 Oslo

Tel: (0047) 24 110 850/851

Fax: (0047) 22 444 839

e-mail: [ambpol@online.no](mailto:ambpol@online.no)

[www.oslo.polemb.net](http://www.oslo.polemb.net)

### **Wydział Konsularny Ambasady RP w Oslo / Republikken Polens Ambassade Konsulatavdelingen**

Nedre Vollgate 5, 0158 Oslo

Tel. (0047) 21 03 72 00

Fax. (0047) 21 03 72 01

e-mail: [polons@online.no](mailto:polons@online.no)

Godziny przyjęć interesantów w Wydziale Konsularnym: poniedziałek, wtorek, piątek 10.00-13.00, środa 14.00-17.00, czwartek 13.00-16.00

Godziny i dni dyżuru telefonicznego (tel.: 00 47 21 03 72 00):

poniedziałki, wtorki, piątki: 9.00-10.00 oraz: 14.00-16.00, czwartki: 9.00-10.00

### **Kradzież lub zagubienie rzeczy**

Kradzież należy bezzwłocznie zgłosić w najbliższym komisariacie policji. Protokół policyjny będzie potrzebny do uzyskania odszkodowania od ubezpieczyciela. Należy również jak najszybciej zastrzec zgubione lub skradzione karty płatnicze i kredytowe.





W przypadku utraty paszportu lub innego dokumentu podróży, oprócz zgłoszenia na policję, konieczne jest możliwie szybkie skontaktowanie się z polskim konsulem. Proszę pamiętać, aby zabrać ze sobą dokument potwierdzający wydany przez policję.

### **Wydział Ekonomiczny**

Wydział Promocji, Handlu i Inwestycji  
Uranienborg Terrasse 11, 0351 Oslo  
Tel: (0047) 22 602 448/9  
Fax: (0047) 22 565 381  
e-mail: tradopol@broadpark.no

Bezpośrednia działalność Wydziału na rzecz polskich podmiotów gospodarczych polega na udzielaniu wszechstronnej pomocy, w zakresie nawiązywania kontaktów gospodarczych z norweskimi firmami poprzez:

- udzielanie informacji o warunkach podejmowania działalności gospodarczej na terenie Norwegii,
- udzielanie informacji na temat możliwości nawiązania i prowadzenia współpracy handlowej lub kooperacyjnej z norweskimi firmami:
- udostępnianie baz danych importerów i eksporterów,
- informacje celne, informacje nt. miejscowych zwyczajów handlowych itp.,
- informacje o izbach przemysłowo - handlowych, zrzeszeniach producentów, związkach branżowych,
- informacje o imprezach targowych,
- pomoc w organizowaniu wspólnych wystąpień targowych polskich przedsiębiorstw z danej branży,
- uzyskiwanie lub pośredniczenie w uzyskiwaniu opinii handlowych o przyszłych partnerach firm polskich,
- w miarę możliwości udzielanie odpowiedzi na indywidualne, szczegółowe pytania polskich podmiotów gospodarczych.
- wyszukiwanie przyszłych partnerów kooperacyjnych i inwestycyjnych dla firm polskich,
- reprezentowanie interesów polskich przedsiębiorców w stosunku do władz administracyjnych, instytucji i firm norweskich.

### **Konsulat Honorowy w Trondheim**

Harald Johan Lydersen  
(j.ang. i norw.)  
Leirfossvn. 27, 7485 Trondheim  
tel. (0047) 73-96-40-22  
fax. (0047) 73-87-69-01  
e-mail: harald.lydersen@deloitte.no

### **Konsulat Honorowy w Stavanger**

Ulf - Einar Staalesen  
(j.ang. i norw.)  
Kongerdsbakken 3, Postboks 24  
tlf.:(0047) 51-51-00-70  
fax: (0047) 51-56-74-45  
e-mail: ustaales@online.no

## Msze święte i nabożeństwa w języku polskim

Informacje oparte o dane uzyskane od księży z wymienionych kościołów lub parafii oraz ze strony [www.katolsk.no](http://www.katolsk.no).

Miasto	Adres	Msze w j.polskim
Oslo	St. Olav domkirke Akersveien 12	Niedziela 08.00, 14.30 i 16.00 Poniedziałek 19.00 Środa 20.00 Czwartek 19.00 Piątek 19.00 Sobota 19.00
Oslo	Oslo - St. Hallvard kirke Enerhaugata 4	Niedziela 13.00
Stabek	Mariakirken Nyveien 17	1 niedziela miesiąca 10.00
Lillestrøm	St. Magnus kirke Romeriksgata 1	Niedziela 18.00 1 piątek i 1 sobota miesiąca 19.30
Arendal	St. Franciskus Xaverius kirke Kirkebakken 15	Niedziela 15:00
Askim	Maria-kirken Furusethveien 2	4 niedziela miesiąca 14.00
Bergen	St. Paul kirke Nygårdsgaten 3	1 i 3 niedziela miesiąca 15.00
Drammen	St. Laurentius kirke Cappelens gate 1	Sobota 19.00
Fredrikstad	St. Birgitta kirke St. Josephs gate 17	1 niedziela miesiąca 16.00
Hamar	St. Torfinn Kirke Torggata 113	2 niedziela miesiąca 14.00
Haugesund	St. Josef kirke Haraldsgt. 21	Niedziela 09.30
Kristiansand	St. Ansgar kirke Kirkegata 3	1 niedziela miesiąca 15.15
Moss	St. Mikael kirke Fleischers gate 11	3 niedziela miesiąca 16.00
Stavanger	St. Svithun kirke St. Svithuns gate 8	2 i 4 niedziela miesiąca 8.00 i 18.00
Tønsberg	St. Olav kirke Botnegata 22	2 sobota miesiąca 18.00

Trondheim	St. Olav domkirke Schirmers gate 1	1 niedziela miesiąca 14.00
Kristiansund	St. Eystein kirke Flintegata 5	3 sobota miesiąca 16.00
Levanger	St. Torfinn kirke Jernbanegata 27 b	1 sobota miesiąca 18.00
Molde	St. Sunniva kirke Parkveien 25	2 sobota miesiąca 18.00
Ålesund	Vår Frue kirke Kviltunvegen 6b	4 sobota miesiąca 18.00
Tromsø	Vår Frue kirke Storgata 94	Niedziela 19.00
Harstad	St. Sunniva kirke Skolegata 4	Niedziela 18.30

Spowiedź we wszystkich kościołach zawsze pół godziny przed Mszą św. i po Mszy św., a także o każdej porze po uprzednim umówieniu się ze spowiednikiem.

Uwaga: w Norwegii każdy podatnik staje się automatycznie członkiem państwowego luterańskiego kościoła norweskiego i na niego płaci podatek. Aby to zmienić, należy wypełnić deklarację wyznaniową, dostępną w każdym kościele.



## Norwegia w Internecie

[www.oslo.polemb.net](http://www.oslo.polemb.net) Ambasada RP w Oslo

[www.amb-norwegia.pl](http://www.amb-norwegia.pl) Ambasada Królestwa Norwegii w Warszawie

[www.pl-oslo.no](http://www.pl-oslo.no), [www.forumnorwegia.net](http://www.forumnorwegia.net), [www.forumnorwegia.no](http://www.forumnorwegia.no)

[www.forum-norwegia.pl](http://www.forum-norwegia.pl), [www.norwegofil.pl](http://www.norwegofil.pl), [www.polonia.no](http://www.polonia.no), [www.polacy.no](http://www.polacy.no)

### USŁUGI PUBLICZNE

[www.norge.no](http://www.norge.no) Portal informacji i usług sektora publicznego

[www.trygdeetaten.no](http://www.trygdeetaten.no) Zakład Ubezpieczeń Społecznych

[www.skatteetaten.no](http://www.skatteetaten.no) Norweski Urząd Podatkowy, pod który podlegają:

- Likningskontoret – urząd podatkowy (karta podatkowa)

- Folkregisteret – urząd ewidencji ludności (zameldowanie)

[www.toll.no](http://www.toll.no) Norweski Urząd Cel

[www.odin.dep.no](http://www.odin.dep.no) Informacje publikowane przez Rząd

[www.ssb.no](http://www.ssb.no) Dane statystyczne dotyczące Norwegii

[www.udi.no](http://www.udi.no) Norweski Urząd Imigracyjny

[www.arbeidstilsynet.no](http://www.arbeidstilsynet.no) Norweska Inspekcja Pracy

[www.brreg.no](http://www.brreg.no) Bronnoysundregistrene – oficjany rejestr firm w Norwegii

[www.bedin.no](http://www.bedin.no) informacja dla firm/osób zakładających firmę

[www.altinn.no](http://www.altinn.no) elektroniczne składanie zeznań podatkowych

[www.frirettshjelp.com](http://www.frirettshjelp.com) Frirettshjelp – darmowa pomoc prawna

[www.dsb.no](http://www.dsb.no) uznawanie zawodu elektryka w Norwegii.

### OFERTY PRACY

[www.nav.no](http://www.nav.no) System wyszukiwania ofert pracy i inne informacje publikowane przez Norweski Urząd Zatrudnienia.

[www.eures.no](http://www.eures.no) Informacja o warunkach życia i pracy w Norwegii, a także o rynku pracy

[www.europa.eu.int/eures](http://www.europa.eu.int/eures) Witryna internetowa EURES, system wyszukiwania ofert pracy, baza danych z życiorysami i inne informacje

[www.stillinger.no](http://www.stillinger.no) przeglądarka stron, zawierających oferty pracy w Norwegii

### INNE PRZYDATNE LINKI

[www.gulesider.no](http://www.gulesider.no) książka telefoniczna, mapa Norwegii

[www.1881.no](http://www.1881.no) książka telefoniczna, mapa Norwegii

[www.trafikanten.no](http://www.trafikanten.no) komunikacja miejska w Norwegii (wyszukiwanie połączeń)

[www.kvasir.no](http://www.kvasir.no) wyszukiwarka norweskich stron internetowych

[www.finn.no](http://www.finn.no) oferty pracy, zakupu i wynajmu mieszkania oraz prowadzenie aukcji internetowych

[www.qxl.no](http://www.qxl.no) aukcje internetowe

[www.norske-aviser.com](http://www.norske-aviser.com) łączy do wszystkich gazet norweskich

## Lekcje języka norweskiego - podstawowe zwrot i wyrażenia

Znajomość języka norweskiego stanowi podstawę porozumiewania się w społeczeństwie, uzyskania dostępu do edukacji, pracy oraz możliwości uczestnictwa w życiu społecznym kraju.

ja - tak  
nei - nie  
takk - dziękuję  
jeg - ja  
du - ty  
han - on  
hun - ona  
vi - my  
dere - wy  
de/De (forma grzecznościowa) - oni  
jeg vet ikke - nie wiem  
unnskyld – przepraszam  
vær så god - proszę  
morn / hei - cześć (powitanie)  
god dag - dzień dobry  
ha det - cześć (pożegnanie)  
Jeg forstår - rozumiem  
Jeg forstår ikke - nie rozumiem

### Jak się przedstawić?

Jeg heter... - nazywam się ...  
Hva heter du? - Jak się nazywasz?  
Jeg bor i... - Mieszkam w...  
Jeg er ... år gammel - Mam ... lat  
Hvordan har du det? - Jak się masz?  
Hvordan går det meg deg? - Jak leci?  
Takk, bare bra - dziękuję, bardzo dobrze  
Fint - świetnie

### Jedzenie

en frokost - śniadanie  
en lunsj - lunch  
en middag - obiad  
Jeg er tørst - Jestem spragniony.  
Jeg er sulten - Jestem głodny.  
Jeg vil ha et glass øl - Napiłbym się piwa (dost. - chciałbym mieć szklanekę piwa)  
Jeg vil ha et glass saft/melk/vann/vin/ en kopp te/kaffe/ - Napiłbym się soku, mleka, wody, filiżanki herbaty, kawy, wina.

en brodskive med - kromka chleba z  
- ost - ser  
- syltetøy - dżem  
- skinke - szynka  
- pølse - kiełbasa

### **Różne**

Jeg er fra Polen – jestem z Polski  
Jeg er polsk – jestem Polakiem  
Røyking forbudt! - palenie wzbronione.  
Skynd deg! - pośpiesz się!  
Jeg forsov meg - zasnęłam.  
Jeg har ikke tid - nie mam czasu.  
Du er dum - jesteś głupi.  
Jeg er sint på deg - jestem zły na ciebie.  
Jeg er mors beste barn - jestem aniołkiem  
Jeg elsker deg - kocham ciebie

### **Ważne numery telefonów**

110 – Policja  
112 – Straż Pożarna  
113 – Pogotowie

06160 – Biuro Obsługi Klienta Lebary (informacja w językach: polskim, angielskim, norweskim, niemieckim, rosyjskim)  
1880 lub 1881 – Biuro Informacji Telefonicznej

24 110 850/851 – Ambasada Polska w Oslo  
21 037 200 / Wydział Konsularny

815 55 201 - Czerwony Krzyż w Oslo udziela pomocy i porad dotyczących przymusu zawierania związku małżeńskiego wbrew własnej woli (09.00 – 18.00)

815 48 222 - Państwowa Inspekcja Pracy odpowiada na pytania odnośnie warunków pracy i płacy w Norwegii. Po wykreśnieniu numeru wybierz 1 i podaj hasło POLSKI. Infolinia czynna jest w piątki od 09.00 do 14.00.



# TANIE rozmowy do Polski z Twojego telefonu komórkowego

bring them closer



 **LEBARA**  
▶ MOBILE

[www.lebara.no](http://www.lebara.no) • info: 06160



Informacje zawarte w tym  
poradniku zostały potwierdzone  
przez Ambasadę Rzeczypospolitej  
Polskiej w Oslo

bring them closer  
[www.lebara.no](http://www.lebara.no)

 **LEBARA**  
▶ MOBILE